

ПРАКТИЧЕСКОЕ РУКОВОДСТВО ДЛЯ КЛИРИКОВ И МИРЯН

# ПРАВОСЛАВНОЕ БОГОСЛУЖЕНИЕ

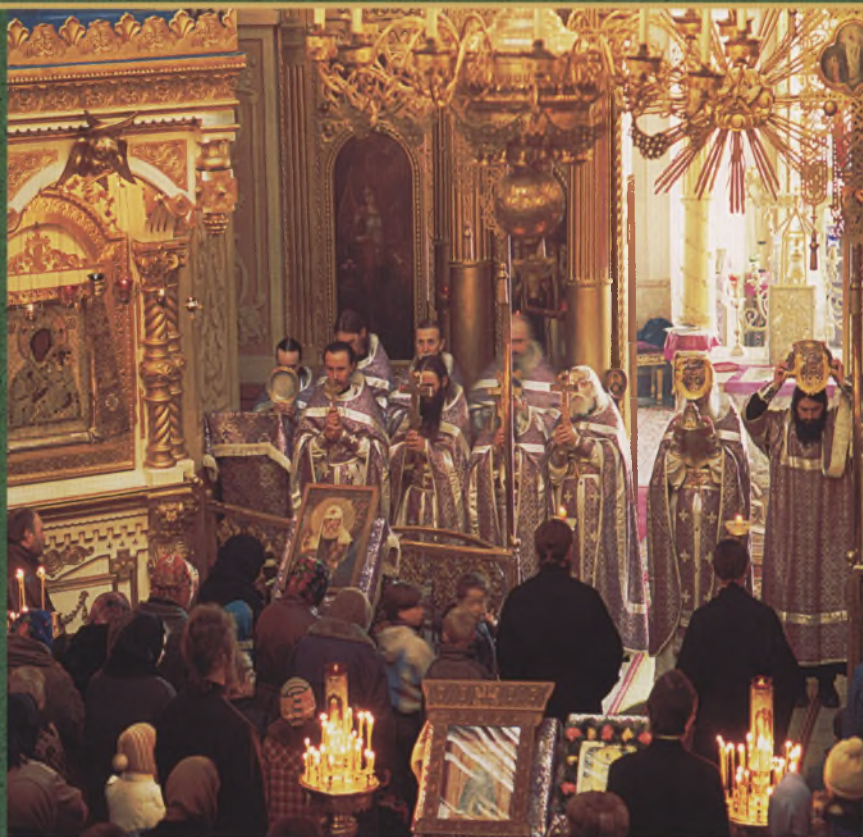

Всенощное бдение  
Литургия  
св. Иоанна Златоуста

Вседневные службы  
Канонические правила  
и руководства



# ПРАВОСЛАВНОЕ БОГОСЛУЖЕНИЕ

ПРАКТИЧЕСКОЕ РУКОВОДСТВО  
ДЛЯ КЛИРИКОВ И МИРЯН

---

*Составители: И.В. Гаслов, А.С. Кашкин*



САТИСЪ  
Санкт-Петербург  
2011

*По благословию*  
*митрополита Санкт-Петербургского и Ладожского*  
**ВЛАДИМИРА**

*Рекомендовано к публикации*  
*Издательским Советом*  
*Русской Православной Церкви*

Настоящее издание включает в себя неоднократно переиздававшееся издательством «Сатисъ» практическое руководство для клириков и мирян Русской Православной Церкви по совершению Божественной Литургии, Всенощного бдения, различные канонические правила для священнослужителей и мирян (составитель – И.В. Гаслов).

Вторая часть книги (автор-составитель А.С. Кашкин) дополнена объяснениями богослужений Великого поста, рассказывает о различных случаях объединения служб святым и праздничных (в том числе воскресных) богослужений.

Книга «Православное богослужение» рекомендована в качестве учебного пособия для духовных учебных заведений РПЦ.

*На обложке фотография богослужения в Михайловском соборе*  
*Псково-Печерского монастыря.*  
*Третий справа – архимандрит Иоанн Крестьянкин.*

ISBN 5-7373-0117-6

© И.В. Гаслов, составление, 2000 г.

© А.С. Кашкин, текст, составление, 2001 г.

© Издательство «Сатисъ», 2002 г.

*Часть I*

---

**БОГОСЛУЖЕНИЯ  
СУТОЧНОГО  
КРУГА**

---



# МАЛАЯ ВЕЧЕРНЯ

## Благовест

«Прежде солнечного захождения»<sup>1</sup> приходит пономарь, несущий послушание звонаря, к настоятелю, «знаменуя» своим приходом время благовестить к божественной службе. Получив на то благословение, он исходит и совершает звон определенным в Церковном Уставе чином. Благовест к малой вечерне совершается в малый колокол,<sup>2</sup> и продолжается на протяжении 12-тикратного чтения звонарем 50-го псалма или Символа веры, а затем, после небольшой паузы, производится краткий трезвон, при помощи малого и зазвонных колоколов.

## 9-й час

Когда же наступит время чтения 9-го часа, приходит служащий иерей в храм<sup>3</sup> и облачается в епитрахиль.<sup>4</sup>

<sup>1</sup> В России это – 3–4 часа пополудни зимой и 5 часов летом.

<sup>2</sup> Церковный Устав различает следующие колокола: а) праздничный, б) воскресный, в) полиелейный, г) всedневный, д) малый и е) зазвонные – маленькие колокола для произведения трезвонов.

<sup>3</sup> Русские богослужебные книги не упоминают о каких-либо молитвенных чинах, связанных со входом совершающего вечерние службы в храм и алтарь, а также его облачением, давая тем самым большой простор различным местным традициям. Приведем одну из них, содержащуюся в богослужебных книгах Греческой Церкви и заимствованную из греческой практики многими российскими священниками. Служащий иерей, войдя в храм, став на амвоне, перед царскими воротами, творит три поклона к алтарю, а затем, обратившись к народу, один поклон со словами: «Простите и благословите, отцы и братие». И входит, читая молитву «Ввиду в дом Твой, поклонюся ко храму святому Твоему в страхе Твоем...», южною дверь в святой алтарь. Войдя в алтарь, он творит земной поклон святому престолу и целует Святое Евангелие и край престола.

<sup>4</sup> Повсеместная практика Русской Православной Церкви полагает совершать малую вечерню иерею не только в епитрахили, но и в поручах. Русские Служебники о молитвах облачения перед вечернею молчат, греческий же Служебник указывает следующий чин. Сотворив три поклона к горнему месту, иерей берет в левую руку епитрахиль и правой рукой благословляет ее, произнося при этом слова: «Благословен Бог наш всегда, ныне и присно и во веки веков. Аминь». И, целовав крестверху епитрахили, возлагает ее на себя, читая следующую молитву: «Благословен Бог, изливаяй благодать Свою на священники Своя...» (и далее из чина литургии). По аналогии с данным чином можно предположить и соответствующее благословение и чтение молитв: «Десница Твоя, Господи...» и «Руце Твои сотвориште мя...» – при облачении в поручи.

Облачившись, иерей становится в притворе (если 9-й час будет совершаться там) или на амвоне, перед царскими воротами (если 9-й час будет совершаться в храме)<sup>1</sup> и произносит начальный возглас: «Благословен Бог наш всегда, ныне, и присно, и во веки веков»<sup>2</sup>.

### Обычное начало

Учиненный читать 9-й час чтец отвечает: «Аминь». И сразу вслед за этим произносит молитвы «обычного начала»: «Слава Тебе, Боже наш, слава Тебе. Царю Небесный, Утешителю, Душе истины, Иже везде сый и вся исполняй, Сокровище благих и жизни Подателю, прииди и вселися в ны, и очисти ны от всякия скверны, и спаси, Блаже, души наша.<sup>3</sup> Святыи Боже, Святыи Крепкий, Святыи Безсмертный помилуй нас (трижды). Слава, и ныне. Пресвятая Троице, помилуй нас; Господи, очисти грехи наша; Владыко, прости беззакония наша; Святыи, посети и исцели немощи наша, имене Твоего ради. Господи помилуй (трижды). Слава, и ныне<sup>4</sup>. Отче наш, Иже еси на небесех! Да святится имя Твое, да приидет Царствие Твое, да будет воля Твоя, яко на небеси и на земли. Хлеб наш насущный даждь нам днесь; и остави нам долги наша, якоже и мы оставляем должником нашим; и не введи нас во искушение, но избави нас от лукаваго».

Иерей произносит обычный возглас: «Яко Твое есть Царство и сила и слава, Отца и Сына и Святаго Духа,

<sup>1</sup> 1-я и 9-я главы Типикона подразумевают чтение 9-го часа в притворе или в храме, а последования постных дней: 14 (27) ноября и понедельника 1-й седмицы Великого поста – указывают читать 9-й час в храме.

<sup>2</sup> Этот возглас имеет право совершать только священник, для низших же чинов клира Устав предусматривает (в отсутствие иерея) возглас: «Молитвами святых отец наших...»

<sup>3</sup> Первые две молитвы опускаются во время Св. Пятидесятницы (от дня Пасхи до дня Св. Троицы), а также на заупокойных службах и в седмичные дни Великого поста.

<sup>4</sup> «Слава» – означает чтение: «Слава Отцу и Сыну и Святому Духу». «И ныне» – чтение: «И ныне, и присно, и во веки веков. Аминь».

ныне и присно, и во веки веков<sup>1</sup>». И чтец, ответив: «Аминь», продолжает чтение 9-го часа: «Господи помилуй (12 раз). Слава, и ныне. Приидите, поклонимся Цареву нашему Богу. Приидите, поклонимся и припадем Христу Цареву нашему Богу. Приидите, поклонимся и припадем Самому Христу, Цареву и Богу нашему (трижды)», и псалмы 83, 84 и 85. «Слава, и ныне. Аллилуиа (трижды)<sup>2</sup>. Господи помилуй (трижды)». «Слава», тропарь уходящего дня (праздника или святого).<sup>3</sup> «И ныне», богородичен часа: «Иже нас ради рождется от Девы, и распятие претерпев, Благий, испровергий смертию смерть, и воскресение явлей яко Бог, не презри яже создал еси рукою Твоею: яви человеколюбие Твое Милостиве, прими рождшую Тя Богородицу молящуюся за ны, и спаси Спасе наш люди отчаянные». Стих часа: «Не предаждь нас до конца, имене Твоего ради, и не разори завета Твоего, и не отстави милости Твоя от нас, Авраама ради возлюбленного от Тебе, и за Исаака раба Твоего, и Израиля святого Твоего», и «Трисвятое по Отче наш».<sup>4</sup>

Иерей вновь произносит обычный возглас: «Яко Твое есть Царство...» Чтец: «Аминь» и кондак уходящего дня. «Господи помилуй (40 раз). Иже на всякое время, и на всякий час, на небеси и на земли покланяемый и славимый, Христе Боже, долготерпеливе, многомилостиве, многоблагоутробне, Иже праведныя любяй и грешныя милуяй, Иже вся зовый ко спасению, обещания ради будущих благ: Сам, Господи, прими и наша в час сей молитвы, и исправи живот наш к

<sup>1</sup> Если нет иерея, то этот возглас совершенно опускается, и чтец, без каких бы то ни было пауз, продолжает читать: «Господи помилуй (12 раз). Слава, и ныне. Приидите, поклонимся...»

<sup>2</sup> «Аллилуиа (трижды)» — означает, что следует читать: «Аллилуиа, аллилуиа, аллилуиа, слава Тебе Боже», три раза.

<sup>3</sup> Если в уходящий день праздновались два святых или праздник и святой и т. д., то первый («большой») тропарь читается до Славы, а второй — после.

<sup>4</sup> «Трисвятое по Отче наш», — означает, что надо читать т. н. «обычное начало», но без первых двух молитв.

заповедем Твоим, души наша освяти, телеса очисти, помышления исправи, мысли очисти, и избави нас от всякия скорби, зол и болезней: огради нас святыми Твоими Ангелы, да ополчением их соблюдаемы, и наставляемы, достигнем в соединение веры, и в разум неприступныя Твоея славы: яко Благословен еси во веки веков, аминь. Господи помилуй (трижды). Слава, и ныне. Честнейшую Херувим и славнейшую без сравнения Серафим, без истления Бога Слова рождшую, сущую Богородицу Тя величаем. Именем Господним благослови, отче». Иерей, в ответ на это, молится: «Боже ущедри ны, благослови ны, просвети лице Твое на ны и помилуй ны». Чтец отвечает: «Аминь» и читает молитву часа: «Владыко Господи Иисусе Христе Боже наш, долготерпевый о наших согрешениях, и даже до нынешняго часа приведи нас, вонуже на животворящем древе вися, благоразумному разбойнику, иже в рай путесотворил еси вход, и смертью смерть разрушил еси, очисти нас грешных, и недостойных раб Твоих: согрешихом бо и беззаконновахом, и несмы достойни возвести очеса наша, и воззрети на высоту небесную, зане оставихом путь правды Твоея, и ходихом в волях сердец наших. Но молим Твою безмерную благодать: пощади нас Господи по множеству милости Твоея, и спаси нас имене Твоего ради святого, яко исчезоша в суете дние наши. Изми нас из руки сопротивнаго, и остави нам грехи наша, и умертви плотское наше мудрование, да ветхаго отложивше человека, в новаго облечемся, и Тебе проживем нашему Владыце и Благодетелю: и тако Твоим последующе повелением, в вечный покой достигнем, идеже есть всех веселящихся жилище. Ты бо еси воистинну истинное веселие, и радость любящих Тя, Христе Боже наш, и Тебе славу возсылаем со Безначальным Твоим Отцем, и Пресвятым и Благим, и Животворящим Твоим Духом, ныне и присно, и во веки веков, аминь».

## Малая вечерня

---

Если служба часа совершалась в притворе, то произносится малый отпуст. Иерей: «Слава Тебе, Христе Боже, упование наше, слава Тебе». Лик (хор): «Слава, и ныне. Господи помилуй (трижды). Благослови». И затем иерей произносит самый отпуст: «Христос истинный Бог наш, молитвами Пречистыя Своея Матери, преподобных и богоносных отец наших и всех святых, помилует и спасет нас, яко Благ и Человеколюбец». На это лик отвечает троекратным «Господи помилуй», и все находившиеся в притворе (иерей, чтец, хор, братия и миряне) переходят в храм, где начинается малая вечерня.

Если же служба часа совершалась в храме, то отпуст совершенно опускается, и малая вечерня начинается сразу после молитвы 9-го часа.

### Малая вечерня

Иерей, став перед царскими вратами,<sup>1</sup> начинает, глаголя: «Благословен Бог наш...» Чтец: «Аминь.<sup>2</sup> Приидите, поклонимся... (трижды)» и читает 103-й («вечерний») псалом «Благослови душе моя Господа...» тихим и кротким (умиленным) голосом. По псалме: «Слава, и ныне. Аллилуиа (трижды). Господи помилуй (трижды).<sup>3</sup> Слава, и ныне». И, сразу за тем, поются<sup>4</sup> «Господи воззвах» (на глас недели). 1-й лик (хор) поет стих: «Господи воззвах к Тебе...» (как на великой вечерне), 2-й лик: «Да исправится молитва моя...»<sup>5</sup> Следующие за тем стихи 140, 141 и 129-го псалмов совершенно опускаются. Вслед за этим поется стих «От стражи

---

<sup>1</sup> На протяжении всей малой вечерни царские врата и завеса (катапетасма) остаются закрытыми.

<sup>2</sup> Если перед малой вечерней не был совершен 9-й час, то чтец, после «Аминь», читает «обычное начало».

<sup>3</sup> Вместо великой ектении великой вечерни, находящейся как раз на этом месте.

<sup>4</sup> Могут читаться чтецом.

<sup>5</sup> Если 2-го хора нет, то все песнопения, предписанные ему, исполняются 1-м хором.

утренния...» и первая стихира Октоиха,<sup>1</sup> 1-м ликом. 2-й лик поет стих: «Яко у Господа милость...» и вторую стихиру. 1-й лик стих: «Хвалите Господа вси языцы...» и третью стихиру. 2-й лик стих: «Яко утвердися милость...» и четвертую стихиру. Затем поется: «Слава, и ныне» и т. н. «малый догматик»<sup>2</sup> – богородичная стихира на глас недели, находящаяся в чине малой вечерни Октоиха, вслед за ней<sup>3</sup> чтец читает «Свете Тихий...» и затем иерей и хор поют вечерний прокимен.

Вечерний прокимен «Господь воцарися» возглашает иерей, два с половиною (а не четыре с половиною, как на великой вечерне) раза. Иерей: «Вонмем. Мир всем (при этих словах, обернувшись к народу, иерей благословляет его). Премудрость, вонмем, прокимен, глас 6-й: Господь воцарися, в лепоту облечеса». 1-й лик, на 6-й глас поет: «Господь воцарися, в лепоту облечеса». Иерей, стих: «Облечеса Господь в силу и препоясаса». 2-й лик, на тот же глас: «Господь воцарися, в лепоту облечеса». Иерей, первую часть прокимна: «Господь воцарися». 1-й лик допевает вторую часть прокимна: «В лепоту облечеса».

Сразу после прокимна чтец начинает читать «Сподоби Господи в вечер сей...» и вслед за этим начинают петь стихиры на стиховне.

Стихиры на стиховне находятся в Октоихе, в чине малой вечерни воскресной службы настоящего гласа. Сначала поется<sup>4</sup> воскресная стихира, 1-м ликом. Затем, 2-м ликом, стих:<sup>5</sup> «Помяну имя Твое во всяком роде и

<sup>1</sup> На малой вечерне положено петь четыре стихиры на «Господи воззвах». Эти стихиры находятся в чине великой вечерни в Октоихе. Первая стихира малой вечерни соответствует первой воскресной стихире великой вечерни, затем, вместо второй стихиры она вновь повторяется, а третьей и четвертой следуют вторая и третья соответственно воскресные стихиры великой вечерни.

<sup>2</sup> «Слава, и ныне» и малый догматик может исполняться отдельным ликом или обоими ликами вкупе.

<sup>3</sup> На малой вечерне входа не бывает.

<sup>4</sup> Без предшествующего стихире стиха.

<sup>5</sup> Данные стихи находятся в чине малой вечерни Октоиха, а также во всякой Богородичной службе.

роде» и первая богородичная стихира Октоиха. 1-й лик, стих: «Слыши, Дщи, и виждь, и приклони ухо Твое» и вторую богородичную стихиру. 2-й лик, стих: «Лицу Твоему помолятся богатии людстии» и третью богородичную стихиру. 1-й лик:<sup>1</sup> «Слава, и ныне» и догматик малой вечерни из Октоиха (в стихирах на стиховне). Сразу после догматика чтец начинает читать: «Ныне отпускаеши... Трисвятое по Отче наш» Иерей, обычный возглас: «Яко Твое есть Царство...» 1-й лик: «Аминь» и воскресный тропарь. 2-й лик: «Слава, и ныне» и богородичен воскресного тропаря.

Затем иерей, на амвоне, произносит малую (сокращенную) сугубую ектению, состоящую из 4-х прошений.

Иерей: «Помилуй нас, Боже, по велицей милости Твоей, молим Ти ся, услыши и помилуй». Лик: «Господи помилуй (трижды)».

Иерей: «Еще молимся о Великом Господине и Отце нашем Святейшем Патриархе (имярек), и о Господине нашем (Высоко)<sup>2</sup> Преосвященнейшем (митрополите или архиепископе или епископе) (имярек)<sup>3</sup>, и всей во Христе братии нашей». Лик: «Господи помилуй (трижды)». Иерей: «Еще молимся о богохранимем стране нашей, властех, и воинстве ея, да тихое и безмолвное житие поживем во всяком благочестии и чистоте». Лик: «Господи помилуй (трижды)».

Иерей: «Еще молимся за всю братию и за вся христианы». Лик: «Господи помилуй (трижды)».

Иерей, возглас: «Яко милостив и Человеколюбец Бог еси, и Тебе славу возсылаем, Отцу и Сыну и Святому Духу, ныне, и присно, и во веки веков». Лик: «Аминь».

И затем малая вечерня заканчивается малым отпуском.

Иерей: «Слава Тебе, Христе Боже...»

<sup>1</sup> Или оба лика вкупе.

<sup>2</sup> Если упоминается митрополит или архиепископ, то о Высокопреосвященнейшем, а если епископ, то о Преосвященнейшем.

<sup>3</sup> Вместо «имярек» – произносится имя архиерея.

## МАЛАЯ ВЕЧЕРНЯ

---

Лик: «Слава, и ныне. Господи помилуй (трижды).  
Благослови».

Иерей произносит отпуст, такой же как и на часах, повечерии и полунощнице:<sup>1</sup> «Христос Истинный Бог наш, молитвами Пречистыя Своея Матере...» и лик поет многолетие: «Великаго Господина и Отца нашего...»

После отпуста малой вечерни и многолетствования, в монастырях совершается вечерняя трапеза, с ее особенным молитвенным чином.



# ВСЕНОЩНОЕ БДЕНИЕ

## *Благовест*

Как и всякое храмовое богослужение, всенощное бдение начинается колокольным звоном. «Немного спустя после захода солнца» (Типикон, 2-я глава),<sup>1</sup> испросив и получив от настоятеля необходимое во всяком церковном делании благословение, звонарь совершает благовест и трезвон, созывая тем самым верующих на молитву. Благовест перед началом воскресного всенощного бдения совершается в т. н. «воскресный»<sup>2</sup> колокол, в сопровождении чтения 17-й кафисмы – «Непорочных»<sup>3</sup> или 12-кратного чтения 50-го псалма, на протяжении примерно получаса. Затем, после краткой паузы совершается трезвон во все колокола, за исключением самого большого, т. н. «праздничного».

## *Облачение священнослужителей*

В назначенный час священнослужители, участвующие в вечернем богослужении, приходят в храм. Сотворив три поясных поклона,<sup>4</sup> они входят южною дверь в алтарь и, трижды поклонившись святому престолу, начинают облачаться. Священник берет епитрахиль, диакон же стихарь и, творя три поклона к горнему месту, молятся (тайно): «**Боже, очисти мя, грешнаго, и помилуй мя**», по одному разу на каждое поклонение.

<sup>1</sup> Что соответствует 1-му часу ночи Типикона и 6–7 часам пополудни российского местного времени.

<sup>2</sup> См. прим. 2 на стр. 3.

<sup>3</sup> 118-й псалом «**Блажени непорочнии...**»

<sup>4</sup> Существует большое число различных традиций молитвенных чинов на вход в храм и в алтарь, а также на облачение перед суточными службами (греческую традицию мы частично упомянули в чине малой вечерни).

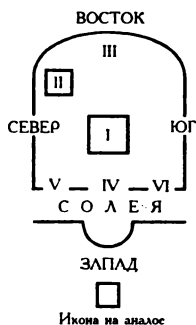

- I — св. престол
- II — св. жертвенник
- III — горнее место
- IV — царские врата
- V — северные врата
- VI — южные врата
- — священник
- ⊕ — диакон
- — пономарь

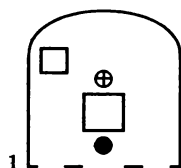

Затем диакон, держа в правой руке стихарь с орарем, подходит к священнику и, склонив голову, говорит ему: **«Благослови, владыко, стихарь со орарем»**. Священник благословляет, произнося при этом: **«Благословен Бог наш, всегда, ныне и присно, и во веки веков»**. Диакон отвечает: **«Аминь»** и, целовав крест на стихаре и руку благословившего, отходит от священника и благоговеино облачается в стихарь. Затем, взяв орарь и целовав изображенный на нем крест, возлагает орарь на левое плечо. Далее, взяв поручи и тоже поцеловав изображенный на них крест, возлагает себе на руки.

Священник, после поклонения горнему месту, держа в левой руке епитрахиль, благословляет ее, произнося: **«Благословен Бог наш, всегда, ныне и присно, и во веки веков. Аминь»**, и целовав изображенный на ней крест, возлагает епитрахиль на себя. Так же благословив и целовав крест, священник облачается в поручи и фелонь.

Облачившись, диакон снимает пелену со святого престола. Затем священник и диакон, встав перед святым престолом и сотворив, с молитвою **«Боже, очисти мя, грешнаго, и помилуй мя»**, три поклона, целуют край престола. Когда священнослужители поклонятся святому престолу, пономарь, взяв заранее разожженное кадило, подает его диакону, а диакон подает его священ-

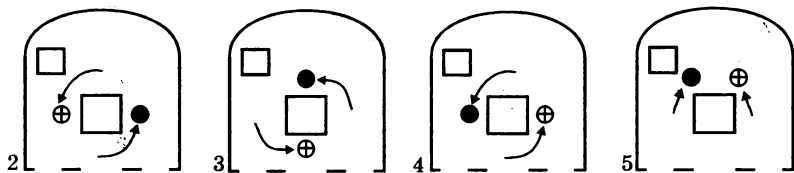

нику. Вложив в кадило фимиам<sup>1</sup>, священник благословляет кадило<sup>2</sup> и тайно творит молитву кадила: «Кадило Тебе приносим, Христе Боже наш, в воню благоухания духовнаго, еже приемь в пренебесный Твой Жертвенник, возниспосли нам благодать Пресвятаго Твоего Духа». Диакон в это время отверзает катапетасму<sup>3</sup> и царские врата. Затем, приняв от пономаря зажженную диаконскую свечу, взяв ее в левую руку, а в правую взяв орарь, он встает у святого престола, напротив священника, и начинается каждение (рис. 1). Типикон устанавливает практику каждения «крестообразно»<sup>4</sup>, ныне же кадят просто, троекратно<sup>5</sup>. Так же нужно заметить, что когда диакон подает священнику кадило, и когда священник отдает кадило диакону, последний всегда целует руку священника<sup>6</sup>. Итак, помолившись вышеуказанным образом, священник и диакон, молча, начинают каждение святого алтаря.

<sup>1</sup> Ладан.

<sup>2</sup> При благословении кадила, надо простирать благословляющую руку на содержимое внутри кадильницы, а не на цепочку.

<sup>3</sup> Завесу царских врат.

<sup>4</sup> Эта практика до сих пор еще сохранилась в некоторых храмах и монастырях России.

<sup>5</sup> В три взмаха, т. е. приподнимая кадило, опуская и опять приподнимая, причем один раз кланяясь, в тот момент, когда опустят кадило.

<sup>6</sup> Так же поступает и пономарь, подав кадило священнику, но не диакону.

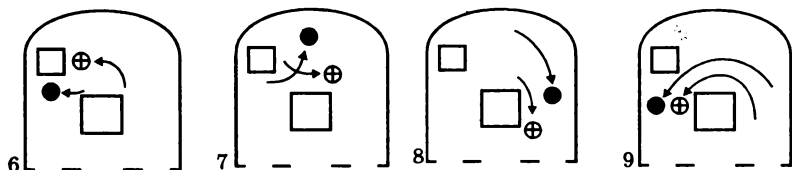

### Каждение алтаря

Сначала кадят святой престол. Иерей, став перед св. престолом (т. е. у западной его части), троекратно, с поклоном, кадит его, диакон же, стоящий напротив иерея с зажженной свечой (у восточной части престола, т. е. между семисвещником и горним местом), отвечает всякий раз на поклон иерея соответствующим поясным поклоном. Затем иерей переходит к южной стороне престола, а диакон к северной, и вновь троекратно с поклоном оказывают престол (рис. 2). Точно так же иерей кадит святой престол с восточной его стороны (при этом диакон находится с западной стороны престола) (рис. 3) и с северной (диакон стоит у южной части престола) (рис. 4). Затем кадит запрестольный крест и икону, и горнее место (с иконою, находящеюся там) (рис. 5). Потом иерей становится перед святым жертвенником, а диакон возле южной части жертвенника и кадит жертвенник (рис. 6). Все каждения совершаются троекратно и с поклонами иерея и диакона. Перейдя к горнему месту иерей начинает каждение икон, находящихся в святом алтаре. С горнего места он кадит иконы на западной стене алтаря: сначала икону, находящуюся над царскими воротами, а затем, если таковые имеются, иконы западной стены на юг от царских врат и на север (рис. 7). Потом, перейдя в южную половину (часть) святого алтаря, иерей кадит иконы, находящиеся там, т. е. на южной алтарной стене (рис. 8). Затем, пройдя через горнее место в северную половину (часть) алтаря,

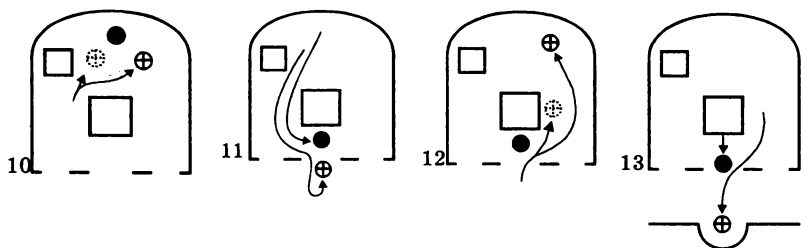

кадятся иконы северной алтарной стены (рис. 9). После этого иерей с диаконом вновь возвращается к горнему месту и, стоя там, кадит молящихся священно-церковно-служителей, сперва в южной части святого алтаря, а затем в северной (рис. 10). Если на бдении присутствует настоятель храма, но каждение совершает младший священник, то прежде каждения молящихся в южной части алтаря кадят настоятеля. При каждении молящиеся отвечают на поклон кадящих так же поясным поклоном.

### *Начальный возглас великой вечерни*

После каждения диакон со свечою выходит царскими вратами на солею, а священник, в это время, становится с кадилом перед престолом (рис. 11). На солее, обратившись лицом к молящимся в храме (т. е. лицом на запад), диакон в полный голос возглашает: «**Возстаните**», а затем, обратившись лицом к алтарю: «**Господи, благослови**».<sup>1</sup> Священник, совершая кадилом пред святым престолом знамение креста, возглашает: «**Слава Святей, Единосущней, Животворящей и Нераздельней Троице, всегда, ныне и присно, и во веки веков**».

При словах «**Слава Святей**» кадило воздвигается вверх. При словах «**Единосущней**» – опускается вниз. При словах «**Животворящей**» – поднимается до обыч-

<sup>1</sup> Существует также традиция пения этого возгласа ликом (хором).

ного положения и простирается вправо, а при словах «и Нераздельней Троице» — в обычное положение, затем, влево, и опять в обычное положение. При словах «всегда, ныне, и присно, и во веки веков», иерей совершает троекратное каждение святого престола. В это время диакон возвращается с солеи в святой алтарь и становится позади святого престола, лицом к священнику (рис. 12). Лик (хор)<sup>1</sup> отвечает на возглас священника: «Аминь».

Священник и диакон, а также остальные священноцерковно-служители, находящиеся в алтаре, начинают петь, причем священник кадит перед престолом: «Придите, поклонимся Цареве нашему Богу» — как замечает Типикон «низким гласом», «Придите, поклонимся и припадем Христу, Цареве нашему Богу» — «мало повышше», «Придите, поклонимся и припадем Самому Христу, Цареве и Богу нашему» — «вышним гласом», и затем, «особне», «Придите, поклонимся и припадем Ему».

### *Предначинательный псалом*

И сразу 1-й лик начинает петь предначинательный 103-й псалом,<sup>2</sup> стих: «Благослови, душе моя, Господа» и припев: «Благословен еси Господи». 2-й лик — стих: «Благослови, душе моя, Господа. Господи Боже мой, возвеличился еси зело» и припев: «Благословен еси Господи». 1-й лик — стих: «Во исповедание и в велелепоту облеклся еси» и припев: «Благословен еси Господи». 2-й лик — стих: «Творяй ангелы Своя духи и слуги Своя пламень огненный» и другой припев: «Дивна дела Твоя, Господи». 1-й лик — стих: «На горах станут воды» и припев: «Дивна дела Твоя, Господи». 2-й лик — стих: «Посреде гор пройдут воды» и припев: «Дивна дела Твоя, Господи». 1-й лик — стих: «Вся премудростию

<sup>1</sup> Если в храма два лика, то это поется первым, главным ликом.

<sup>2</sup> По указанию Церковного Устава — на 8-й глас, «не скоро и со сладкопением».

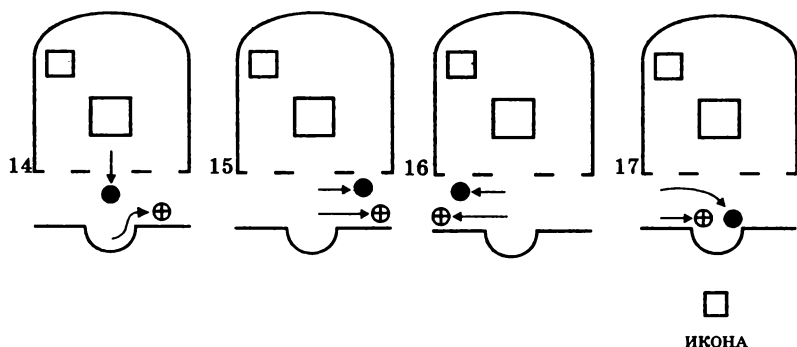

сотворил еси» и припев: «Слава Ти, Господи, сотворившему вся».<sup>1</sup>

### Каждение храма

Во время пения предначинательного псалма священник с кадилом и диакон с зажженной свечой выходят из алтаря и совершают полное каждение храма. Сначала диакон выходит на солею, пред царские врата, а священник, обратившись к ним, находясь еще в алтаре, кадит южную створку царских врат, а затем северную створку (рис. 13). Притом, к той части врат (створке), которая кадится, одновременно со священником кланяется и диакон. Затем священник исходит на солею и, с предшествующим ему диаконом, совершает каждение<sup>2</sup> иконостаса, клиросов, народа и всего храма. Сначала, став на солее перед царскими вратами, кадит их, а также икону, находящуюся над ними (рис. 14). Затем кадит местные иконы Спасителя, храмовую и следующие за ней, т. е. всю правую сторону иконостаса (рис. 15). Возвратившись к царским вратам, кадит икону Божией Матери и соседние с ней иконы, т. е. всю левую сторону

<sup>1</sup> Различные напевы, принятые в славянских и греческих Церквах подразумевают различное число стихов и припевов 103-го псалма.

<sup>2</sup> Троекратное, с поклонами.

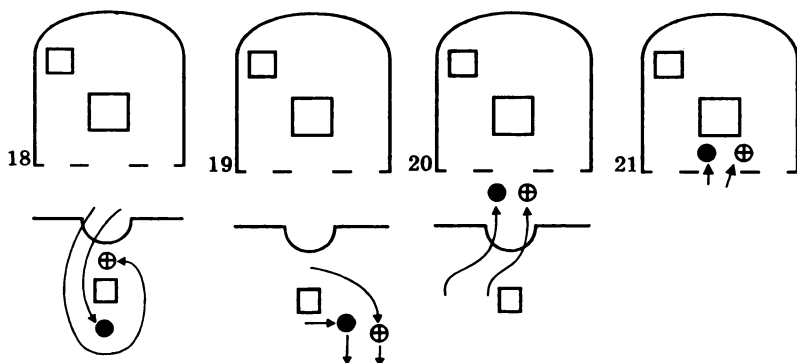

иконостаса (рис. 16). При этом все повороты совершаются лицом на восток, к алтарю. Вновь возвратившись к царским вратам, кадит правый клирос с находящимся на нем хором,<sup>1</sup> совершив поворот лицом на запад, к народу, кадит левый клирос, а затем опять повернувшись к народу, кадит и народ (с юга на запад, а затем на север) (рис. 17). Затем священник с диаконом спускается к праздничной иконе (лежащей на аналое посреди храма), кадит ее троекратно (рис. 18), и начинает от правого клироса до левого кадить иконы по стенам (и на столпах) храма и предстоящий народ, на что молящиеся отвечают поклонами (при этом кадится и притвор) (рис. 19). Окадив таким образом весь храм, священник с диаконом возвращается на солею, где вновь кадит царские врата, иконы Спасителя (по правую сторону) и Божией Матери (по левую сторону) (рис. 20), входит через царские врата в алтарь и кадит престол спереди, причем диакон стоит рядом со священником (справа от него)<sup>2</sup> (рис. 21). Покадив диакона, священник отдает ему кадило. Диакон кадит священника и совер-

<sup>1</sup> Если на службе поют несколько хоров, то сначала кадят главный (начинающий основные песнопения), вне зависимости от того где он находится.

<sup>2</sup> По другой традиции — у южной стороны св. престола.



шив поклон горнему месту, отдает кадило и свечу пономарю, затворяет царские врата, и затем священник (с западной стороны) и диакон (с южной стороны) прикладываются ко святому престолу, творя положенные при этом поклоны (рис. 22). После этого священник на солее, перед царскими вратами должен читать светильничные молитвы.<sup>1</sup> Но зачастую, при поспешном пении современных хором, на то не остается времени, и священник вынужден вычитывать эти молитвы в алтаре, во время или после великой ектении, во время пения стихир на *Господи возвах*, до службы или вовсе упускать их. Но правильнее было бы просто увеличить количество исполняемых стихов 103-го псалма<sup>2</sup> и, доведя пение до уставного «не спешного и сладкопесенного», дать служащему иерею время, после каждения, для чтения пред царскими вратами положенных светильничных молитв.<sup>3</sup>

Певцы завершают пение 103-го псалма исполнением антифонно или обоими ликами вкупе стихов: «Слава Отцу и Сыну и Святому Духу, и ныне, и присно, и во веки веков. Аминь. Аллилуиа, аллилуиа, аллилуиа, слава Тебе, Боже (трижды)». В это время диакон, совершив поклоны на горнее место и настоятелю, лобзав с северной стороны престол, выходит северной дверью на солею для произнесения великой ектении<sup>4</sup> (рис. 23). Став на солее, он творит три поклона к алтарю и, если на солее стоит священник, читавший здесь светильнич-

---

<sup>1</sup> Без фелони, т. е. сняв ее прежде выхода на солею (с целованием креста вверх ее) и выйдя на солею, северною дверью, в епитрахили и поручах.

<sup>2</sup> Исполняют их на известные в современных обиходах напевы или используют при этом напев Киево-Печерской лавры, уже расширенный, или же дают читать эти, дополнительные, стихи псаломщику.

<sup>3</sup> Перед выходом северной дверью на чтение светильничных молитв иерей целует край святого престола, также и по входе южною дверью в алтарь после чтения молитв, он целует край престола.

<sup>4</sup> Если у солеи имеется специальный амвон, то великая ектения произносится с амвона.

ные молитвы, то поклон священнику, на что священник отвечает таким же поклоном.<sup>1</sup>

### *Великая ектения*

Держа орарь тремя перстами правой руки,<sup>2</sup> диакон начинает произнесение великой ектении. Великая ектения произносится лицом ко св. алтарю, и каждое ее прошение диакон сопровождает крестным знаменем и поясным поклоном.

Диакон: «Миром Господу помолимся».

Лик: «Господи помилуй».

Диакон: «О свышнем мире и спасении душ наших Господу помолимся». Лик: «Господи помилуй».

Диакон: «О мире всего мира, благостоянии Святых Божиих Церквей и соединении всех, Господу помолимся». Лик: «Господи помилуй».

Диакон: «О святем храме сем и с верою, благоговением и страхом Божиим входящих в онь, Господу помолимся». Лик: «Господи помилуй».

Диакон: «О Великом Господине и Отце нашем Святейшем Патриархе, имярек, и Господине нашем (Высоко) Преосвященнейшем (митрополите или архиепископе или епископе) имярек, честнем пресвитерстве, во Христе диаконстве, о всем причте и людех, Господу помолимся». Лик: «Господи помилуй».

Диакон: «О Богохранимей стране нашей, властех и воинстве ея, Господу помолимся». Лик: «Господи помилуй».

Диакон: «О граде сем (или веси сей, или святей обители сей), всяком граде (или всякой веси), стране и верою живущих в них, Господу помолимся». Лик: «Господи помилуй».

---

<sup>1</sup> Если диакон один на солее, то поклоны он творит перед царскими вратами, если же на солее еще находится и священник, то диакон творит поклоны перед иконой Богородицы, а священник в это время стоит пред иконой Спасителя.

<sup>2</sup> Большим, указательным и средним.

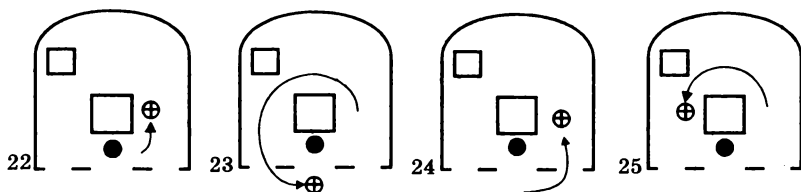

Диакон: «О благорастворении воздушных, о изобилии плодов земных и временех мирных, Господу помолимся». Лик: «Господи помилуй».

Диакон: «О плавающих, путешествующих, недугующих, страждущих, плененных и о спасении их, Господу помолимся». Лик: «Господи помилуй».

Диакон: «О избавитися нам от всякия скорби, гнева и нужды, Господу помолимся». Лик: «Господи помилуй».

Диакон: «Заступи, спаси, помилуй и сохрани нас, Боже, Твоею благодатию». Лик: «Господи помилуй».

Диакон: «Пресвятую, Пречистую, Преблагословенную, Славную Владычицу нашу Богородицу и Приснодеву Марию, со всеми святыми помянувшие, сами себе, и друг друга, и весь живот наш Христу Богу предадим». Лик: «Тебе Господи».

Священник в алтаре произносит возглас: «Яко подобает Тебе всякая слава, честь и поклонение, Отцу и Сыну и Святому Духу, ныне, и присно, и во веки веков». Лик: «Аминь». Во время этого возгласа диакон южною дверью возвращается в алтарь<sup>1</sup> (рис. 24), целует святой престол с южной стороны (сотворив положенные при этом поклоны), кланяется служащему иерею<sup>2</sup> и стоит на своем месте, ожидая времени следующей, малой ектении.

<sup>1</sup> Диакон после великой ектении может остаться и на солее, ожидая времени малой ектении после пения 1-го антифона 1-й кафисмы.

<sup>2</sup> То же творит диакон, возвращаясь в алтарь после всякой ектении.

*Вечерняя кафисма*

После «Аминь» начинается пение ликами 1-го антифона 1-й кафисмы «Блажен муж». По Уставу на воскресном бдении положено петь все три ее антифона,<sup>1</sup> и диакон должен произносить после каждого антифона малую ектению. После 1-й ектении священник должен возглашать: «Яко Твоя держава, и Твое есть Царство, и сила, и слава, Отца и Сына и Святаго Духа, ныне и присно, и во веки веков», после 2-й: «Яко Благ и Человеколюбец Бог еси, и Тебе славу возсылаем, Отцу и Сыну и Святому Духу, ныне и присно, и во веки веков», после 3-й: «Яко Ты еси Бог наш, и Тебе славу возсылаем, Отцу и Сыну и Святому Духу, ныне и присно, и во веки веков».

Но ныне поются только избранные стихи 1-го антифона.

1-й лик: «Блажен муж, иже не иде на совет нечестивых. Аллилуиа (трижды)».<sup>2</sup>

2-й лик: «Яко весть Господь путь праведных, и путь нечестивых погибнет. Аллилуиа (трижды)».

1-й лик: «Работайте Господеви со страхом, и радуйтеся Ему с трепетом. Аллилуиа (трижды)».

2-й лик: «Блажени вси надеющийся Нань. Аллилуиа (трижды)».

1-й лик: «Воскресни Господи, спаси мя, Боже мой. Аллилуиа (трижды)».

2-й лик: «Господне есть спасение, и на людех Твоих благословение Твое. Аллилуиа (трижды)».

Пение 1-го антифона 1-й кафисмы завершается словами: «Слава, и ныне. Аллилуиа, аллилуиа, аллилуиа, слава Тебе, Боже (трижды)», исполняемыми или одним ликом, или антифонно, или обоими ликами вкупе.

<sup>1</sup> 1-й антифон на 8-й глас, 2-й же и 3-й на глас недели.

<sup>2</sup> В некоторых распевах Аллилуиа поется 1 раз.

*Малая ектения*

Вслед за 1-м антифоном 1-й кафисмы диакон на солее (впереди амвона) произносит малую ектению.

Диакон: «Паки и паки миром Господу помолимся». Лик: «Господи помилуй».

Диакон: «Заступи, спаси, помилуй и сохрани нас, Боже, Твоею благодатию». Лик: «Господи помилуй».

Диакон: «Пресвятую, Пречистую, Препоблагословенную, Славную Владычицу нашу Богородицу и Приснодеву Марию, со всеми святыми помянувшие, сами себе, и друг друга, и весь живот наш Христу Богу предадим». Лик: «Тебе Господи».

Священник, в алтаре, возглас: «Яко Твоя держава, и Твое есть Царство, и сила, и слава, Отца и Сына и Святаго Духа, ныне, и присно, и во веки веков». Лик: «Аминь». И в это время диакон уходит с солей в алтарь.

*«Господи воззвах»*

После малой ектении начинается пение «Господи воззвах», т. е. стихов 140, 141, 129 и 116-го псалмов и стихир гласа недели из Октоиха.

По Уставу эти псалмы должны петься полностью на глас первой стихиры (на воскресном бдении это первая воскресная стихира Октоиха).

1-й лик начинает:<sup>1</sup> «Господи, воззвах к Тебе, услыши мя. Услыши мя, Господи. Господи, воззвах к Тебе, услыши мя: вонми гласу моления моего, внегда воззвати ми к Тебе. Услыши мя, Господи».

2-й лик: «Да исправится молитва моя, яко кадило пред Тобою, воздеяние руку мою, жертва вечерняя. Услыши мя, Господи». Затем лики антифонно по чину поют остальные стихи псалмов, но уже без припева «Услыши мя, Господи» и особенным напевом.<sup>2</sup>

---

<sup>1</sup> Если есть канонарх, то он предначинает пение словами: «Глас такой-то, Господи, воззвах к Тебе, услыши мя».

<sup>2</sup> Одни обиходы указывают особые напевы для каждого гласа, другие же единый напев для всех гласов. Кроме того эти стихи может читать чтец.

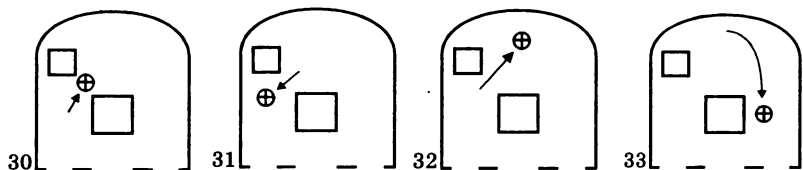
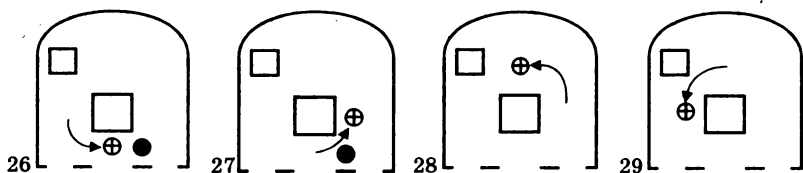

1-й лик: «Положи, Господи, хранение устом моим и дверь ограждения о устах моих».

2-й лик: «Не уклони сердце мое в слова лукавствия, непщевати вины о гресех». И далее по чину, до стиха «на десять» «Изведи из темницы душу мою, исповедатися Имени Твоему», который исполняется уже особенным образом, вместе со стихирой.

### *Каждение на «Господи воззвах»*

Во время пения «Господи воззвах» диакон совершает каждение алтаря и храма. Пономарь подает разожженное кадило диакону, и диакон, вложив в кадило фимиам, став у северной стороны святого престола (рис. 25), подняв кадило, обращается к служащему священнику: «Благослови, владыко, кадило».<sup>1</sup> Священник благословляет кадило, читая молитву: «Кадило Тебе

<sup>1</sup> По некоторым традициям диакон произносит перед благословением священника еще и слова: «Господу помолимся».

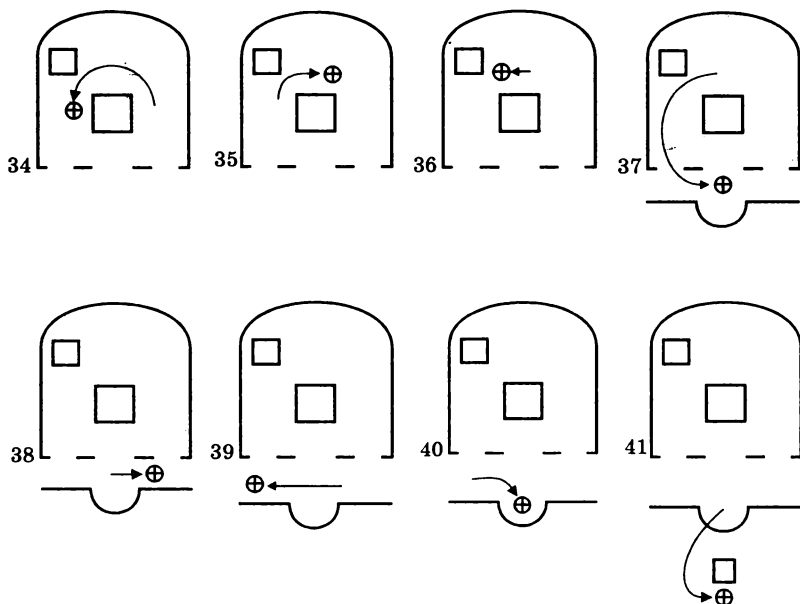

приносим...» Диакон отвечает «Аминь» и начинает каждение.<sup>1</sup> Кадит святой престол (как было раньше указано, троекратно с одним поклоном) с запада (рис. 26), с юга (рис. 27), с востока (рис. 28) и с севера (рис. 29), затем кадит запрестольный крест и образ, горнее место (рис. 30), святой жертвенник (рис. 31), потом, с горнего места, иконы над царскими воротами и на западной стене алтаря (рис. 32), потом иконы в южной части алтаря (рис. 33), и затем в северной (рис. 34). Далее кадит настоятеля, молящихся по правую сторону (рис. 35), молящихся по левую сторону (рис. 36) и выходит северной дверью на солею (рис. 37). На солее кадит царские ворота, иконы по правую сторону иконостаса (рис. 38), иконы по левую сторону (рис. 39), правый клирос, левый клирос,

<sup>1</sup> Придерживая при каждении левой рукой орарь.

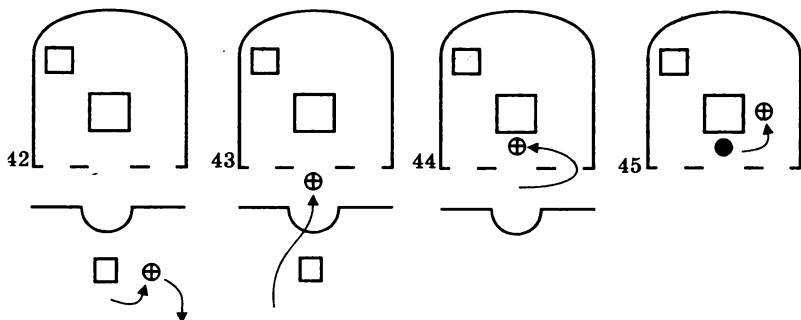

народ (слева направо) (рис. 40). Затем спускается к праздничной иконе (на середину храма), кадит ее (рис. 41), и начинает каждение собственно храма, по его периметру, начиная с икон, находящихся у правого клироса (рис. 42), и далее правую (южную) часть храма и молящихся в ней, затем кадит притвор, затем левую (северную) часть храма и молящихся, заканчивая каждение храма у икон под левым клиросом. Затем поднимается на солею (рис. 43), кадит царские врата, икону Спасителя, икону Божией Матери и, взяв кадило в левую руку и перекрестившись, идет южною дверью в алтарь (рис. 44). В алтаре кадит св. престол с западной его стороны, затем служащего священника (или настоятеля) и, (рис. 45) сотворив поклон к горнему месту, отдает кадило пономарю. Затем сотворив положенные поклоны, целует край св. престола, с его южной стороны, и остается у св. престола в ожидании времени вечернего входа.

### Стихиры на «Господи воззвах»

Пение стихир на «Господи воззвах» совершается следующим образом.

Канонарх, не называя гласа, т. к. он был назван перед пением самого псалма: «Изведи из темницы душу мою».<sup>1</sup>

<sup>1</sup> Если канонарха нет, то первую часть стиха поет лик.



1-й лик: «Исповедатися имени Твоему»<sup>1</sup> и стихиру<sup>2</sup> первую воскресную (из Октоиха).

Канонарх: «Мене ждут праведницы».

2-й лик: «Дондеже воздаси мне» и вторую воскресную стихиру.

Канонарх: «Из глубины воззвах к Тебе Господи».

1-й лик: «Господи услыши глас мой» и третью стихиру воскресную.

Канонарх: «Да будут уши Твои».

2-й лик: «Внемлюще гласу моления моего» и первую восточную стихиру Октоиха.

Канонарх: «Аще беззакония назриши Господи, Господи кто постоит».

1-й лик: «Яко у Тебе очищение есть» и вторую восточную стихиру.

Канонарх: «Имене ради Твоего потерпех Тя Господи, потерпе душа моя в слово Твое».

2-й лик: «Упова душа моя на Господа» и третью восточную стихиру.

Канонарх: «От стражи утренния до ночи, от стражи утренния».

1-й лик: «Да уповает Израиль на Господа» и четвертую восточную стихиру.

Затем начинают петь или стихиры из Минеи, тому святому, который празднуется в этот день,<sup>3</sup> или же, заменяющие их стихиры Богородице, творение Павла Аморрейского, из Октоиха.

Канонарх: «Глас такой-то (или той же), подобен такой-то. Яко у Господа милость, и многое у Него избавление».

2-й лик: «И Той избавит Израиля от всех беззаконий его» и стихира первая.

Канонарх: «Хвалите Господа вси языцы».

---

1 Специальным напевом, на глас стихиры.

2 Можно канонаршить начало стихиры или даже каждую ее строку.

3 Указывается порядок пения стихир при праздновании в неделю одного малого святого (т. е. святого «без знака»).

1-й лик: «Похвалите Его вси людие» и вторую стихиру.

Следующие стихи и стихирьы Устав определяет петь ликам вкупе, т. е. вместе, но ныне эти стихирьы так же разделяются на оба лика.

Канонарх: «Яко утвердися милость Его на нас».

(2-й) лик: «И истина Господня пребывает во век» и третья стихира.

Если есть в Минее стихира святого «на Славу», то канонарх: «Слава, глас такой-то».

(1-й) лик: «Слава Отцу и Сыну и Святому Духу» и стихиру «на Славу».

Если же стихирьы «на Славу» нет, то сразу:

Канонарх: «Слава Отцу и Сыну и Святому Духу, и ныне, глас такой-то».

(1-й) лик: «И ныне, и присно, и во веки веков. Аминь» и поют догматик (богородичная стихира) из Октоиха по гласу недели.

Когда же стихира «на Славу» исполнялась (1-м) ликом, канонарх: «И ныне, глас такой-то».

(2-й) лик: «И ныне, и присно, и во веки веков. Аминь» и догматик по гласу недели.

### *Вход с кадилом*

Во время пения догматика отверзаются царские врата и совершается вход с кадилом.

Пономарь подает диакону разожженное кадило. Диакон с правой (южной) стороны подает его, для благословения, священнику, говоря: «Благослови, владыко, кадило» (рис. 46). Иерей благословляет, читая молитву: «Кадило Тебе приносим...» Приняв благословение, диакон целует одновременно со священником святой престол и идет перед иереем, кругом престола, в северную дверь. Им предшествуют два свещеносца<sup>1</sup> с

<sup>1</sup> Может быть и один, тогда он исполняет указания для первого свещеносца. По Типикону это чтецы, но свещеносцами могут быть два пономаря, или чтец и пономарь.

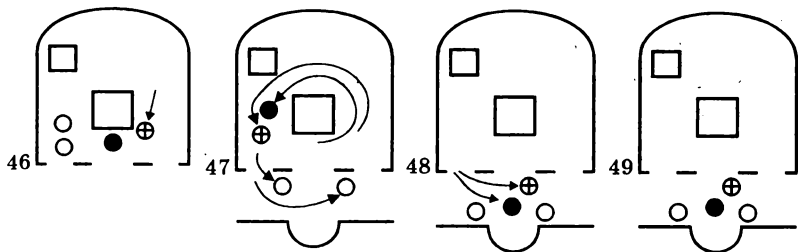

зажженными свечами (рис. 47). Священник идет «прост», с опущенными руками, позади диакона. Так они выходят на солею (рис. 48). Свещеносцы останавливаются, первый перед иконой Спасителя, второй перед иконой Богородицы.<sup>1</sup> Священник останавливается на солее против царских врат, а диакон, покадив царские врата, иконы Спасителя и Богородицы, и священника, становится немного правее священника, в полуоборот по отношению к нему (рис. 49). Взяв кадило левой рукою, а в правой тремя перстами держа орарь, немного склонившись, говорит тихо, но так, чтобы мог расслышать священник: «Господу помолимся». Священник произносит тихо молитву входа: «Вечер, и зутра, и полудне, хвалим, благословим, благодарим и молимся Тебе, Владыко всех: исправи молитву нашу, яко кадило пред Тобою, и не уклони сердец наших в словеса, или в помышления лукавствия: но избави нас от всех лоящих души наша, яко к Тебе, Господи, Господи, очи наши, и на Тя уповахом, да не посрамиши нас, Боже наш. Яко подобает Тебе всякая слава, честь и поклонение, Отцу и Сыну и Святому Духу, ныне и присно, и во веки веков. Аминь.»<sup>2</sup> Затем диакон, став прямо и указуя орарем на восток, говорит священнику

<sup>1</sup> В некоторых храмах свещеносцы спускаются вниз солей против царских врат, и поднимаются на солею уже при пении «Свете тихий».

<sup>2</sup> По окончании молитвы иерей творит поклон.

(так же тихо): «Благослови, владыко, святой вход». Священник крестообразно благословляет к востоку, произнося (тихо): «Благословен вход святых Твоих, Господи, всегда, ныне, и присно, и во веки веков». Диакон тихо отвечает: «Аминь» и, снова взяв в правую руку кадило, отступив немного в сторону, кадит иерея и лики (клироса), и стоит на прежнем месте, ожидая окончания пения стихир. По окончании же догматика диакон подходит к середине царских врат, встает лицом к престолу (рис. 50) и, начертав кадилом крест, возглашает: «Премудрость, прости».

### «Свете тихий»

Лик начинает петь «Свете тихий святых славы Безсмертного Отца Небесного, Святого, Блаженного, Иисусе Христе! Пришедше на запад солнца, видевше свет вечерний, поем Отца, Сына и Святого Духа, Бога. Достоин еси во вся времена пет быти гласы преподобными, Сыне Божий, живот даяй; темже мир Тя славит», и при его пении диакон входит в алтарь, кадит престол с четырех сторон, затем горнее место (и настоятеля)<sup>1</sup> и отдает кадило пономарю. Священник, положив поклон по направлению к престолу, целует святые иконы на царских вратах. В это время свещеносцы ставят подсвечники на солее против царских врат (рис. 51). Поцеловав иконы на царских вратах, священник благословляет свещеносцев, которые отвечают на то поклоном и относят подсвечники на место<sup>2</sup> (рис. 52). Благословив свещеносцев, иерей входит в святой алтарь и одновременно с диаконом (который стоит справа от иерея), сотворив поклон, целует край св. престола.

<sup>1</sup> По иному обычаю диакон, после входа иерея в алтарь выходит еще царскими вратами на солею, там кадит предстоящих, и, затем, войдя в алтарь, окадив правую сторону престола и иерея, становится на левой стороне горнего места.

<sup>2</sup> Первый свещеносец южною дверью, а второй северной.

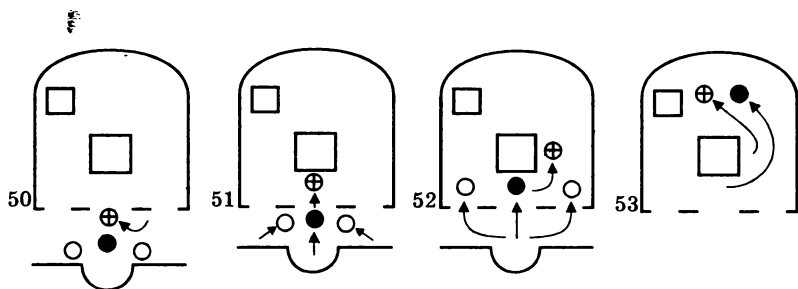

Затем иерей и диакон отходят к горнему месту, совершают поклонение горнему месту и становятся за престолом: священник — против юго-восточного угла св. престола, а диакон — к северу от священника, лицом к народу (рис. 53). По окончании пения «Свете тихий...» произносится прокимен.

### Вечерний прокимен

Священник и диакон стоят возле горнего места, лицом на запад.

Диакон: «Вонмем».

Священник, преподавая народу благословение: «Мир всем».

Диакон: «Премудрость, вонмем, прокимен, глас 6-й. Господь воцарися, в лепоту облечеса».

1-й лик поет прокимен: «Господь воцарися, в лепоту облечеса».

Диакон, стих: «Облечеса Господь в силу и препоясая».

2-й лик, прокимен: «Господь воцарися, в лепоту облечеса».

Диакон, стих: «Ибо утверди вселенную, яже не подвижится».

1-й лик, прокимен: «Господь воцарися, в лепоту облечеса».

Диакон, стих: «Дому Твоему подобает святыня, Господи, в долготу дний».

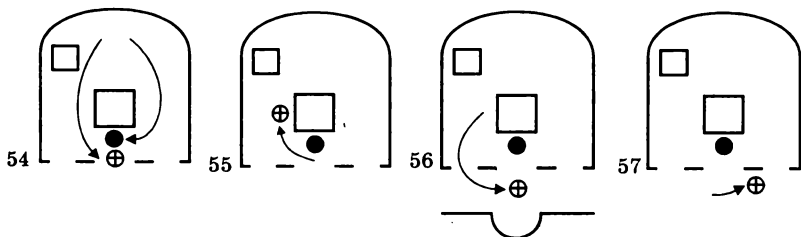

2-й лик, прокимен: «Господь воцарися, в лепоту облечеса».

Диакон, первую половину прокимна: «Господь воцарися».

1-й лик, допевает прокимен: «В лепоту облечеса».

Во время пения прокимна иерей стоит возле горнего места, лицом к народу, «согбенне имея руце».

### *Сугубая ектения*

По окончании прокимна священник и диакон кланяются горнему месту, друг другу, после чего священник становится перед престолом, а диакон закрывает царские врата (рис. 54) и, поклонившись престолу и целовав край его с северной стороны (рис. 55), выходит северной дверью на солею для произнесения сугубой ектении (рис. 56). Если в храме есть амвон, то сугубая ектения произносится на нем.

Диакон: «Рцем вси от всея души, и от всего помышления нашего рцем». Лик: «Господи помилуй».

Диакон: «Господи Вседержителю, Боже отец наших, молим Ти ся, услыши и помилуй». Лик: «Господи помилуй».

Диакон: «Помилуй нас, Боже, по велицей милости Твоей, молим Ти ся, услыши и помилуй». Лик: «Господи помилуй (трижды)».

Диакон: «Еще молимся о Великом Господине и Отце нашем Святейшем Патриархе (имярек), и о Господине нашем (Высоко) Преосвященнейшем (митрополите или

архиепископе или епископе) имярек, и о всей во Христе братии нашей». Лик: «Господи помилуй (трижды)».

Диакон: «Еще молимся о Богохранимей стране нашей, властех и воинстве ея, да тихое и безмолвное житие поживем во всяком благочестии и чистоте». Лик: «Господи помилуй (трижды)».

Диакон: «Еще молимся о блаженных и приснопамятных создателях святого храма сего (или святых обители сея), и о всех преждепочивших отцах и братиях, zde лежащих и повсюду, православных». Лик: «Господи помилуй (трижды)».

Диакон: «Еще молимся о милости, жизни, мире, здравии, спасении, посещении, прощении и оставлении грехов рабов Божиих, братии святого храма сего (или святей обители сей)». Лик: «Господи помилуй (трижды)».

Диакон: «Еще молимся о плодоносящих и добродетельных во святем и всечестнем храме сем, труждающихся, поющих и предстоящих людех, ожидающих от Тебе великия и богатыя милости». Лик: «Господи помилуй (трижды)».

Иерей, в алтаре, возглас: «Яко милостив и Человеколюбец Бог еси, и Тебе славу возсылаем, Отцу и Сыну и Святому Духу, ныне и присно, и во веки веков». Лик: «Аминь». В это время диакон южною дверью уходит в алтарь, творя положенные поклоны и лобзание святого престола (см. рис. 24).

### «Сподоби Господи»

После сугубой ектении положена молитва «Сподоби, Господи, в вечер сей без греха сохранитися нам. Благословен еси, Господи, Боже отец наших, и хвально и прославлено Имя Твое во веки. Аминь».

Буди, Господи, милость Твоя на нас, якоже уповаем на Тя. Благословен еси, Господи, научи мя оправданием Твоим. Благословен еси, Владыко, вразуми мя

оправданием Твоим. Благословен еси, Святой, просвети мя оправдании Твоими.

Господи, милость твоя во век, дел руку Твоею не презри. Тебе подобает хвала, Тебе подобает пение, Тебе слава подобает, Отцу и Сыну и Святому Духу, ныне и присно, и во веки веков, аминь». Нынешний Типикон Русской Церкви предписывает ее чтению чтеца (или настоятеля), чем уравнивает в данном случае всеобщее бдение со вседневною вечернею. В русских церквях ныне же сложился обычай петь молитву «Сподоби Господи...» ликом, или даже в алтаре. Такая практика несколько не противоречит Церковному Уставу, и даже находится в согласии с древними списками Иерусалимского Устава, принятого ныне в России.

### *Просительная ектения*

Итак, после молитвы «Сподоби Господи...» диакон, сотворив по обычаю поклон, выходит на солею северною дверью для произнесения просительной ектении (см. рис. 23). Просительная ектения произносится не на амвоне, а на солее, перед царскими вратами.

Диакон: «Исполним вечернюю молитву нашу Господеви». Лик: «Господи помилуй».

Диакон: «Заступи, спаси, помилуй и сохрани нас, Боже, Твоею благодатию». Лик: «Господи помилуй».

Диакон: «Вечера всего совершенна, свята, мирна и безгрешна, у Господа просим». Лик: «Поддай Господи».

Диакон: «Ангела мирна, верна наставника, хранителя душ и телес наших, у Господа просим». Лик: «Поддай Господи».

Диакон: «Прощения и оставления грехов и прегрешений наших у Господа просим». Лик: «Поддай Господи».

Диакон: «Добрых и полезных душам нашим и мира миру у Господа, просим» Лик: «Поддай Господи».

Диакон: «Прочее время живота нашего в мире и покаянии скончати у Господа просим». Лик: «Поддай Господи».



Диакон: «Христианския кончины живота нашего, безболезненны, непостыдны, мирны, и добраго ответа на Страшнем судищи Христове, просим». Лик: «Подай Господи».

Диакон: «Пресвятую, Пречистую, Препоблагословенную, Славную Владычицу нашу Богородицу и Приснодеву Марию, со всеми святыми помянувше, сами себе, и друг друга, и весь живот наш Христу Богу предадим». Лик: «Тебе Господи».

Священник, в алтаре, возглас: «Яко благ и Человеколюбец Бог еси, и Тебе славу возсылаем, Отцу и Сыну и Святому Духу, ныне, и присно, и во веки веков». Лик: «Аминь». Во время этого возгласа диакон становится перед иконой Спасителя (рис. 57).

Священник возглашает, обратившись лицом на запад, преподавая благословение молящимся в храме: «Мир всем». Лик: «И духови твоему».

Диакон, воздвигая, как и на ектении, орарь: «Главы наша Господеви преклоним». Все молящиеся преклоняют головы (без крестного знамения). Лик, протяжно: «Тебе Господи».

Священник, перед престолом, тайно читает молитву главопреклонения: «Господи Боже наш, приклонивый небеса и сошедый на спасение рода человеческого, призри на рабы Твоя и на достояние Твое, Тебе бо Страшному и Человеколюбцу Судии Твои раби подклониша главы, своя же покориша выя, не от человек ожидающе помощи, но Твоя ожидающе милости и Твоего чающе спасения: яже сохрани на всякое время, и по настоящем вечере, и в приходящую ночь, от всякаго врага, от всякаго противнаго действия диавольскаго, и от помышлений суетных, и воспоминаний лукавых» и после нее сам же возглашает (велегласно): «Буди держава Царствия Твоего благословенна и препрославленна, Отца и Сына и Святаго Духа, ныне, и присно, и во веки веков». Лик: «Аминь».

И начинают петь стихиры на литии. Если же в этот день литии не положено, или по местным обычаям она

упускается, то вместо стихир на литии сразу начинают петь стихиры на стиховне.

### *Лития*

Итак, во время возгласа «Буди держава...» диакон южною дверью уходит в алтарь (см. рис. 24), а лики, антифонно, начинают петь стихиры на литии. На праздничных бдениях стихиры литии берутся из службы празднику, на воскресном же бдении на литии поется стихира храма, т. е. стихира на литии из службы храма (праздника, иконы или святого), по возможности с канонархом, без стихов. При пении стихиры храма, по возможности выбирается стихира самогласная, как наиболее торжественная по напеву. После стихиры (или стихир) на литии исполняется «Слава, и ныне» и богородичная стихира из 1-го приложения Минеи (т. е. богородичны стихиры воскресные) «от стиховных». Если же храм Христов (Господский) или Богородичный, то после исполнения стихир храма, на «Слава, и ныне» поется стихира праздника (т. е. из службы храмовому празднику).

Во время пения стихир на литии иерей и диакон исходят из алтаря в притвор храма, куда в это время, по возможности, переходят и молящиеся в храме.

Согласно Уставу этот выход совершается по чину близкому к вечернему входу. Диакон принимает от пономаря кадило и испрашивает обычным образом священнического благословения. Затем священник в епитрахили, поручах, скуфье или камилавке вместе с диаконом творят поклонение св. престолу, лобзают его и исходят, круг его, северными дверями, предшествуемые двумя свещеносцами в притвор, где диакон совершает каждение икон, находящихся там, священника, братии и становится впереди священника, немного вправо от него. Царские врата все это время остаются закрытыми.<sup>1</sup>

---

<sup>1</sup> Таковой обычай сохраняется еще в некоторых монастырских и приходских храмах.

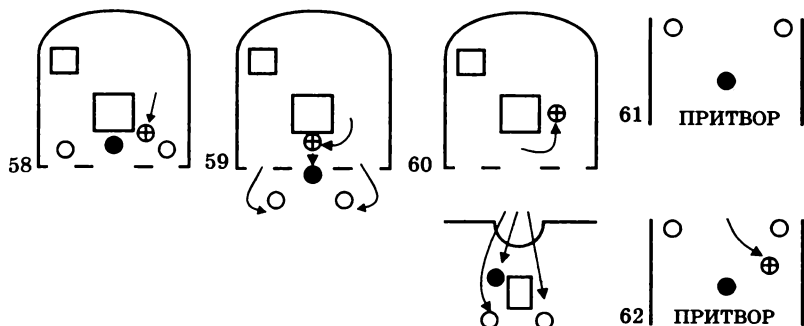

На практике же выход на литию совершается несколько иным образом. Отверзаются царские врата. На солее, пред ними, становятся два священосца с возжженными на подсвечниках свечами, вышедшие, один южною, а второй северною дверью. Священник, в фелони, епитрахили, поручах, скуфье или камилавке благословляет диакона кадило (рис. 58), вместе они творят поклонение и лобзание св. престола, и священник царскими вратами (рис. 59) исходит в притвор храма. Ему предшествуют два священосца (рис. 60). Войдя в притвор<sup>1</sup>, они становятся следующим образом: впереди (т. е. с востока) два священосца,<sup>2</sup> позади же них (т. е. на западе), посередине притвора, лицом к алтарю, священник (рис. 61). В это время диакон совершает обычное каждение св. престола, св. алтаря, иконостаса, всего храма, царских врат и затем присоединяется в притворе к священнику, став впереди него, немного направо<sup>3</sup> (рис. 62). И отдает кадило пономарю.

Затем произносятся молитвы литии.

Диакон: «Спаси, Боже, люди Твоя и благослови достояние Твое, посети мир Твой милостию и щедрота-

<sup>1</sup> Если притвор в храме очень мал, то лития служится в западной части храма.

<sup>2</sup> Традиционно священосцы стоят друг к другу лицом.

<sup>3</sup> Обычно диакон не успевает окадить весь храм, и поэтому после каждения алтаря и иконостаса, он сразу идет в притвор.

ми, возвыси рог христиан православных и низпосли на ны милости Твоя богатая; молитвами Всепречистыя Владычицы нашея Богородицы и Приснодевы Марии; силою Честнаго и Животворящаго Креста; предстательства Честных Небесных Сил Безплотных; Честнаго Славнаго Пророка, Предтечи и Крестителя Иоанна; святых славных и всехвальных Апостол; иже во святых отец наших и вселенских великих учителей и святителей, Василия Великаго, Григория Богослова и Иоанна Златоустаго; иже во святых отца нашего Николая, архиепископа Мирликийскаго, Чудотворца; святых равноапостольных Мефодия и Кирилла, учителей Словенских, святых равноапостольных великаго князя Владимира и великия княгини Ольги, иже во святых отец наших всея России чудотворцев, Михаила, Петра, Алексия, Ионы, Филиппа, Ермогена, Иова и Тихона; святых славных и добropобедных мучеников, преподобных и богоносных отец наших, святых и праведных Богоотец Иоакима и Анны (и святаго (имярек), егоже есть храм и егоже есть день) и всех святых; молим Тя, Многомилостиве Господи, услыши нас, грешных, молящихся Тебе и помилуй нас». Лик, поет: «Господи помилуй (40 раз)».

Диакон: «Еще молимся о Великом Господине и Отце нашем Святейшем Патриархе (имярек) и о Господине нашем (Высоко) Преосвященнейшем митрополите (или: архиепископе, или: епископе (имярек)); (аще во обители: и о архимандрите, или: игумене нашем) (имярек) и о всем во Христе братстве нашем, и о всякой души христианстей, скорбящей же и озлобленной, милости Божия и помощи требующей; о покровении града сего и живущих в нем (или: веси сея и живущих в ней; или: святыя обители сея и живущих в ней); о мире и состоянии всего мира; о благостоянии Святых Божиих Церквей; о спасении и помощи со тщанием и страхом Божиим труждающихся и служащих отец и братий наших; о оставльшихся и во отшествии суших; о исце-

лении в немощех лежащих, о успении, ослабе, блаженной памяти и оставлении грехов всех преждеотшедших отец и братий наших, zde лежащих и повсюду, православных; о избавлении плененных, и о братиях наших во службах сущих, и о всех служащих и служивших во святем храме сем (аще во обители: во святей обители сей) рцем». Лик: «Господи помилуй (50 раз)».

Диакон: «Еще молимся, о еже сохранитися граду сему (или: веси сей), и святому храму сему (аще во обители: святей обители сей), и всякому граду и стране, от глада, губительства, труса, потопа, огня, меча, нашествия иноплеменников и междоусобных брани; о еже милостиву и благоуветливу быти Благому и Человеколюбивому Богу нашему, отвратити всякий гнев, на ны движимый, и избавити ны от належащаго и праведнаго Своего прещения, и помиловати ны». Лик: «Господи помилуй (трижды)».

Диакон: «Еще молимся, и о еже услышати Господу Богу глас моления нас грешных, и помиловати нас». Лик: «Господи помилуй (трижды)».

Священник: «Услыши ны, Боже, Спасителю наш, Упование всех концов земли и сущих в мори далече; и милостив, милостив буди, Владыко, о гресех наших и помилуй ны. Милостив бо и Человеколюбец Бог еси, и Тебе славу возсылаем, Отцу и Сыну и Святому Духу, ныне и присно и во веки веков». Лик: «Аминь».

Священник, лицом на запад, благословляя молящихся: «Мир всем». Лик: «И духови твоему».

Диакон: «Главы наша Господеви преклоним». Все молящиеся, без крестного знамения, преклоняют головы. Лик: «Тебе, Господи».

Священник, лицом к алтарю,<sup>1</sup> велегласно читает молитву: «Владыко Многомилостиве, Господи Иисусе Христе Боже наш, молитвами Всепречистыя Владычицы нашея Богородицы и Приснодевы Марии, силою

<sup>1</sup> По Уставу эту молитву положено читать лицом на запад.

Честнаго и Животворящаго Креста, предстательства Честных Небесных Сил Безплотных, Честнаго Славнаго Пророка, Предтечи и Крестителя Иоанна, святых славных и всехвальных Апостол, святых славных и добродобедных мучеников, преподобных и богоносных отец наших, иже во святых отец наших и вселенских великих учителей и святителей Василия Великаго, Григория Богослова и Иоанна Златоустаго, иже во святых отца нашего Николая, архиепископа Мирликийскаго, Чудотворца; святых равноапостольных Мефодия и Кирилла, учителей Словенских; святых равноапостольных великаго князя Владимира и великия княгини Ольги, иже во святых отец наших всея России чудотворцев Михаила, Петра, Алексия, Ионы, Филиппа, Ермогена, Иова и Тихона, и святых праведных Богоотец Иоакима и Анны и святаго (имярек), (егоже есть храм, и егоже есть день) и всех святых Твоих; благоприятну сотвори молитву нашу, даруй нам оставление прегрешений наших, покрый нас кровом крилу Твоею, отжени от нас всякаго врага и супостата; умири нашу жизнь, Господи; помилуй нас и мир Твой, и спаси души наша, яко Благ и Человеколюбец». Лик, поет: «Аминь», этим лития, собственно, и оканчивается.

### *Стихиры на стиховне*

Лики начинают антифонно<sup>1</sup> петь стихиры на стиховне, причем первая стихира исполняется без предшествующего ей стиха.

Канонарх: «Глас такой-то», и первую строку первой стихиры.

1-й лик поет первую воскресную стихиру на стиховне (из Октоиха).

Канонарх, стих: «Господь воцарися».

<sup>1</sup> Устав предписывает петь стихиры на стиховне обоим ликам вкупе, при шестивии из притвора в храм, ныне же лики на литию в притвор не исходят.

2-й лик: «В лепоту облечеса» и вторую воскресную стихиру на стиховне.

Канонарх, стих: «Ибо утверди вселенную».

1-й лик: «Яже не подвижится» и третью воскресную стихиру на стиховне.

Канонарх, стих: «Дому Твоему подобает святыня Господи».

2-й лик: «В долготу дний» и четвертую воскресную стихиру на стиховне.

Если «на Славу» в Минее есть стихира святому, то исполняется она.

Канонарх: «Слава, глас такой-то».

1-й лик: «Слава Отцу и Сыну и Святому Духу» и стихира святого «на Славу» из Минеи.

Канонарх: «И ныне, глас той же».

2-й лик: «И ныне, и присно, и во веки веков. Аминь» и богородичную воскресную стихиру, по гласу «Славы» святого, из первого приложения Минеи.

Если же «Славы» святого нет, то:

Канонарх: «Слава Отцу и Сыну и Святому Духу, и ныне, глас той же».

1-й лик: «И ныне, и присно, и во веки веков. Аминь» и богородичную стихиру на «Слава, и ныне» из Октоиха, по гласу недели.

Во время пения стихир на стиховне духовенство, с предшествующими священосцами, несущими подсвечники с горящими свечами, переходят в храм. Посреди храма, против царских врат, пономарь заблаговременно поставляет т. н. «литийный» стол, покрытый пеленой, на котором приготовлены на приличном сосуде («литийнице») для благословения пять хлебов, пшеница и два небольших сосуда, один слева (от молящихся) с вином, другой справа с елеем. По обе стороны (а зачастую еще и позади) литийного сосуда устанавливаются еще и литийные подсвечники. Духовенство становится перед литийным столом, причем диакон немного впереди вправо от священника. Священосцы устанавливают свои

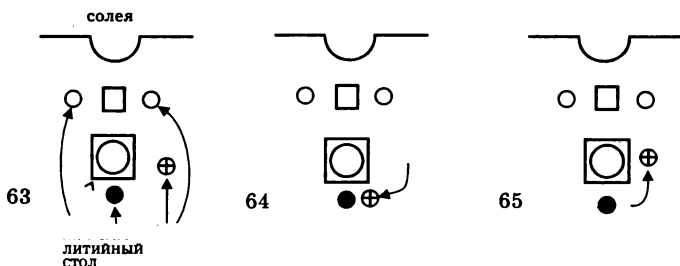

подсвечники за праздничной иконой (если таковая имеется посреди храма, если же нет, то позади литийного стола), а сами встают немного поодаль, лицом друг к другу. И так они ожидают времени пения тропаря «Богородице Дево, радуйся...» (рис. 63).

### «Ныне отпускаеши» и Трисвятое

После пения стихир на стиховне, положено настоятелю читать молитву «Ныне отпускаеши раба Твоего, Владыко, по глаголу Твоему, с миром; яко видеста очи мои спасение Твое, еже еси уготовал пред лицом всех людей, свет во откровение языков, и славу людей Твоих Израиля». Ныне эта молитва поется одним из ликов, что не противоречит древнейшим спискам Иерусалимского Устава.

Затем чтец начинает читать: «Трисвятое. Слава, и ныне. Пресвятая Троице... Господи помилуй (трижды). Слава, и ныне. Отче наш...»

В это время пономарь подает диакону кадило, в которое диакон влагает фимиам, и испрашивает священнического благословения на каждение (рис. 64).

### Отпустительный тропарь вечерни

Чтец заканчивает чтение молитвы «Отче наш...», и священник произносит обычный возглас: «Яко Твое есть Царство...» Лик отвечает: «Аминь» и начинает троекратное пение тропаря «Богородице Дево, радуйся, Благодатная Марие, Господь с Тобою: благословена Ты



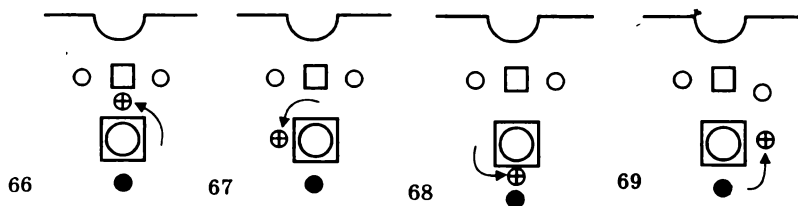

в женах и благословен Плод чрева Твоего, яко Спаса родила еси душ наших», на 4-й глас (антифонно – если есть 2-й лик).

### Благословение хлебов

Во время пения тропаря диакон начинает каждение литийного стола. Сообразуясь с троекратным пением «Богородице Дево, радуйся...», он трижды кадит вокруг стола по четырем его сторонам (рис. 64–67). Затем кадит стол<sup>1</sup> спереди (рис. 68) и с поклоном кадит иерея (или настоятеля) (рис. 69). На что священник отвечает таким же поклоном, и диакон отдает кадило пономарю. Затем, после третьего тропаря, диакон возглашает: «Господу помолимся».

Лик отвечает: «Господи помилуй». В это время священник берет один из хлебов (верхний) и творит им, над остальными хлебами, крестное знамение, и не целуя этот хлеб, т. к. он еще не освящен, полагает вверху остальных четырех.

Затем иерей велегласно читает молитву на благословение хлебов: «Господи Иисусе Христе Боже наш, благословивый пять хлебов и пять тысяч насытивый, Сам благослови и хлебы сия, пшеницу, вино и елей; и умножи сия во граде сем (или: в веси сей, или: во святей обители сей) и во всем мире Твоем; и вкушающия от них верныя освяти. Яко Ты еси благословляяй и освя-

<sup>1</sup> В Служебнике указывается кадить сначала иерея, а затем лишь литийный стол спереди.

щаяй всяческая, Христе Боже наш, и Тебе славу возсылаем, со Безначальным Твоим Отцем, и Всесвятым, и Благим, и Животворящим Твоим Духом, ныне и присно, и во веки веков». При словах «Сам благослови», имясловным благословением священник благословляет<sup>1</sup> подлежащие вещества, указуя при словах «и хлебы сия» наверху лежащие хлебы, «пшеницу» на внизу лежащую пшеницу, «вино» на сосуд с вином, находящийся слева от священника, «и елей» на сосуд с елеем справа, тем самым начертывая в воздухе знак креста.

### 33-й псалом

После благословения хлебов лик начинает петь: «Аминь. Буди имя Господне благословенно от ныне и до века (трижды)», и первую половину 33-го псалма «Благословлю Господа на всякое время, выну хвала Его во устех моих. О Господе похвалится душа моя, да услышат кротцыи, и возвеселятся. Возвеличите Господа со мною, и вознесем Имя Его вкупе. Взысках Господа, и услыша мя, и от всех скорбей моих избави мя. Приступите к Нему, и просветитесь, и лица ваша не постыдятся. Сей нищий воззва, и Господь услыша и, и от всех скорбей его спасе и. Ополчится ангел Господень окрест боящихся Его, и избавит их. Вкусите и видите, яко благ Господь: блажен муж, иже упоает Нань. Бойтесь Господа, вси святии Его, яко несть лишения боящимся Его. Богатии обнищаша и взалкаша: взыскающие же Господа не лишатся всякаго блага».<sup>2</sup>

Во время пения 33-го псалма священник поднимается на солею (рис. 70) и, став перед царскими вратами,<sup>3</sup> лицом на запад (по иным же традициям лицом на

<sup>1</sup> По другой традиции благословение не творится, а вещества просто указуются перстами.

<sup>2</sup> По другой традиции 33-й псалом читается чтецом, а по третьей (находящейся в старинных уставах и песенных книгах) чтец читает псалом, но последний стих «Богатии обнищаша и взалкаша...» исполняется нараспев ликом.

<sup>3</sup> По иной традиции священник останавливается в царских вратах.

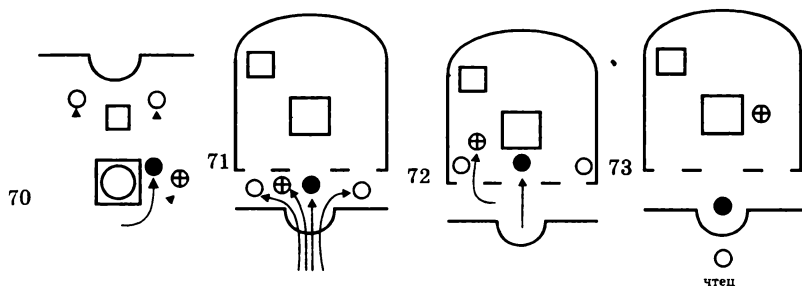

восток) ожидает окончания пения 33-го псалма. В это время диакон (или пономарь) северною дверью уносит освященное в алтарь (рис. 71). По окончании 33-го псалма священник лицом к западу (если ожидал его окончания, смотря на восток, то развернувшись через правое плечо) благословляет народ со словами: «Благословение Господне на вас, Того благодатию и человеколюбием, всегда, ныне и присно, и во веки веков» и входит царскими вратами<sup>1</sup> в алтарь (рис. 72), после чего царские врата затворяются. Лик поет: «Аминь», и тем самым заканчивается собственно вечерня и начинается утренняя. После входа в алтарь священник и диакон, сотворив положенные поклоны, прикладываются к краю святого престола.

## ВОСКРЕСНАЯ УТРЕНЯ

### Благовест к утрени

Перед началом утрени (или во время начала) звонарь совершает звон. По одной традиции это двоекратный непродолжительный звон «во вся», по другой же (предписывающей здесь звон, положенный в самом начале вседневной утрени) однократный «во вся, тяжким ударением редко, пока глаголет псалом 50-й, весь». Устав вседневного бдения об этом звоне замечает только, что он творится «в великий и в прочия кампаны».

<sup>1</sup> Если лития и благословение хлебов совершались с закрытыми царскими вратами, то южною дверью.

## Шестопсалмие

Утренняя в чине всеобщего бдения начинается сразу после конечного вечернего «Аминь» чтением шестопсалмия. Согласно Типикону шестопсалмие читает настоятель. Ныне же, когда в приходских храмах настоятель одновременно является и служащим священником, шестопсалмие читает учиненный на то чтец, внизу солеи против царских врат,<sup>1</sup> «тихим и кротким гласом», «со всяким вниманием, не борзяся, но со страхом Божиим, словно Самому Богу беседующе невидимо». Братия же «со вниманием слушает: потому что покаяния эти псалмы исполнены и умиления», «и не имать кто власти шепты творити, ниже плюнути, или харкнути: но паче внимати от псаломника глаголемым, руце имуще согбены к персем, главы же преклонены, и очи имуще долу, сердечныма очима зряще к востоком, молящеса о гресех наших, поминающе смерть, и будущую муку, и жизнь вечную».<sup>2</sup>

Сначала читаются стихи: «Слава в вышних Богу, и на земли мир, в человецех благоволение (трижды). Господи, устне мои отверзеши, и уста моя возвестят хвалу Твою (дважды)» и затем псалмы 3, 37 и 62. По прочтении этих трех псалмов читается: «Слава, и ныне. Аллилуиа (трижды). Господи помилуй (трижды). Слава, и ныне», без поклонов.

<sup>1</sup> По другой традиции — перед аналоем с праздничной иконой.

<sup>2</sup> Так о поведении молящихся во время шестопсалмия говорит 2-я глава современного Типикона, древнерусский же Типикон (напр. 1633 г.) уточняет: «Да поет еклисиарх екзапсалмы или устроенный на то мних якоже есть обычно. Косно и елико мощно есть с сокрушением и со вниманием. Также и вси себе якоже самому Богу беседующе и о своих молящеса гресех. Подобае же ему кротким и тихим гласом пети, во услышание всем. Покашляти же или плюнути или всяко от места своего преступити или преити или из внешнего притвора в церковь внити, егда поются екзапсалмы, неимать никтоже области. Бесстрашию бо сие и бесчестию знамение есть. Аще ли кто старостию преклонился есть, или недугом одержим, и не может сохранитися, якоже прежде реком, да пребывает таковой пред церковию до скончания екзапсалмов, и потом да входит».

### Утренние молитвы

В это время служащий священник, сотворив поклона и целовав св. престол, исходит северной дверью на солею. По Уставу он должен быть только в епитрахили, но сложившийся в России, в мирских храмах, обычай повелевает ему быть в епитрахили, поручах и фелони, с непокрытою главою. Выйдя на солею, став пред царскими вратами и сотворив поклон, он начинает читать 12 утренних молитв, причем читает их про себя (тайно) (рис. 73).

Чтец же продолжает читать шестопсалмие, читая следующие три псалма: 87, 102 и 142, затем: «Слава, и ныне. Аллилуиа (трижды)» и так оканчивает чтение.

Перед окончанием шестопсалмия диакон, поцеловав престол, выходит северною дверью на солею, делает одновременно со священником перед царскими вратами (диакон у иконы Богородицы, священник у иконы Спасителя) три поклона, после чего они кланяются друг другу (рис. 74). Затем священник уходит южною дверью в алтарь, целует престол и стоит на своем месте перед престолом (дочитывая свечильничные молитвы, если не успел прочитать их на солее), а диакон произносит перед царскими вратами великую ектению «Миром Господу помолимся» и т. д. (рис. 75).

Священник, возглас: «Яко подобает Тебе всякая слава, честь и поклонение, Отцу и Сыну и Святому Духу, ныне и присно, и во веки веков». Лик: «Аминь». И начинается пение «Бог Господь...» на глас недели.

### «Бог Господь»

Диакон, произнеся великую ектению, отходит к иконе Спасителя<sup>1</sup> (см. рис. 57), и воздвигнув орарь, возглашает: «Бог Господь и явился нам, благословен Грядый во имя Господне».

<sup>1</sup> По другой традиции диакон возглашает «Бог Господь...» прямо перед царскими вратами.

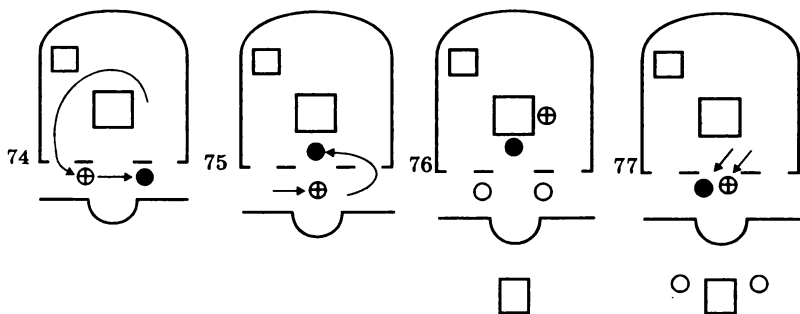

1-й лик, на глас недели: «Бог Господь и явился нам, благословен Грядый во имя Господне».

Диакон, стих<sup>1</sup>: «Исповедайтесь Господеву, яко благ, яко в век милость Его».

2-й лик, на глас недели: «Бог Господь...»

Диакон, стих: «Обышедше обыдоша мя, и именем Господним противляхся им».

1-й лик: «Бог Господь...»

Диакон, стих: «Не умру, но жив буду, и повем дела Господня».

2-й лик: «Бог Господь...»

Диакон, стих: «Камень, его же небрегоша зиждущи, сей бысть во главу угла, от Господа бысть сей и есть дивен во очесех наших».

1-й лик: «Бог Господь...»

### Тропари на «Бог Господь»

Затем лики антифонно поют тропари. Сначала — дважды воскресный тропарь текущего гласа, затем, на «Славу», если есть, поется тропарь святого из Минеи, и тогда на «И ныне» поется богородичен отпустителен

<sup>1</sup> По другой традиции, дабы привести количество «Бог Господь...» к уставному числу четыре, первый стих присоединяется к первому возглашению диакона: «Бог Господь...»

воскресный, из 3-го приложения Минеи, по гласу «Славы» (точнее, тропаря на «Славу»).

Если же тропаря на «Славу» нет, то на «Славу, и ныне» поется богородичен отпустителен текущего гласа (т.е. гласа недели).

По окончании возглашения «Бог Господь...» диакон, во время пения тропарей уходит южною дверью в алтарь, творя положенные поклонения и лобзание св. престола (см. рис. 24).

### *Утренние кафисмы*

После пения тропарей и богородична начинается стихословие Псалтири, т. е. читаются положенные на воскресной утрени 2-я и 3-я кафисмы.<sup>1</sup>

Лик: «Господи помилуй (трижды), Слава».

Чтец: «И ныне», 2-ю «славу» 2-й кафисмы, затем «Слава».

Лик: «И ныне. Аллилуиа (трижды). Господи помилуй (трижды). Слава».

Чтец: «И ныне», 3-ю «славу» 2-й кафисмы, затем «Слава, и ныне. Аллилуиа (трижды)».

В это время диакон выходит на солею и произносит перед царскими вратами малую ектению «Паки и паки...»

Священник, возглас: «Яко Твоя держава, и Твое есть Царство, и сила, и слава, Отца и Сына и Святаго Духа, ныне и присно, и во веки веков». Лик: «Аминь».

Чтец читает седален первый, из Октоиха, затем стих: «Воскресни Господи Боже мой, да вознесется рука Твоя, не забуди убогих Твоих до конца», и второй седален, «Слава, и ныне» и богородичен.<sup>2</sup>

Затем читается 3-я кафисма, таким же образом, как и 2-я. После малой ектении, священник произносит

---

<sup>1</sup> На практике читается одна кафисма, с сокращением каждой «Славы» до одного псалма.

<sup>2</sup> Если следующая ектения опускается, то во время чтения седалинов отверзаются царские врата, а по окончании седалинов начинают петь полиелей.

возглас: «Яко благ и Человеколюбец Бог еси, и Тебе славу возсылаем, Отцу и Сыну, и Святому Духу, ныне и присно, и во веки веков». Лик: «Аминь».

И чтец читает следующие седальны Октоиха. После первого седальна, стих: «Исповемся Тебе, Господи, всем сердцем моим, повем вся чудеса Твоя» и второй седален, «Слава, и ныне» и богородичен.

### *Полиелей*

Во время чтения седальнов открываются царские врата. Пономарь подает диакону кадило, которое он, в свою очередь, отдает священнику. Священник влагает в кадило фимиам и благословляет кадило. Пономарь подает диакону зажженную свечу. Священник с предшествующим ему диаконом, как в начале всеобщего бдения, совершают каждение престола, алтаря, иконостаса, всего храма и возвращаются в алтарь.

Хор в это время поет полиелей<sup>1</sup> (состоящий из избранных стихов 134-го и 135-го псалмов<sup>2</sup>:

«Хвалите Имя Господне, хвалите, раби Господа. Аллилуиа, аллилуиа, аллилуиа.»<sup>3</sup>

Благословен Господь от Сиона, живой во Иерусалиме. Аллилуиа, аллилуиа, аллилуиа.

Исповедайтесь Господеви, яко благ, яко в век милость Его. Аллилуиа, аллилуиа, аллилуиа.

Исповедайтесь Богу Небесному, яко в век милость Его. Аллилуиа, аллилуиа, аллилуиа».

Затем хор поет воскресные тропари по «Непорочных<sup>4</sup>», на 5-й глас:

<sup>1</sup> В современной практике полиелей по воскресеньям поется круглый год, хотя устав на некоторые воскресные дни заменяет его 17-й кафисмой.

<sup>2</sup> Согласно Церковному Уставу и древним певческим традициям в полиелей входят все стихи 134-го и 135-го псалмов. В различных современных напевах исполняется различное количество стихов, но никак не меньше указываемых у нас.

<sup>3</sup> В некоторых напевах «Аллилуиа» исполняется один раз.

<sup>4</sup> Эти тропари не поются в Неделю о Фоме и в Господни праздники, бываемые в воскресенье — на Пасху, Пятидесятницу, Вход Господень в Иерусалим.



«Благословен еси, Господи, научи мя оправданием Твоим.

Ангельский собор удивися, зря Тебе в мертвых вменившаяся, смертную же, Спасе, крепость разоривша, и с Собою Адама воздвигша, и от ада вся свободяща.

Благословен еси, Господи, научи мя оправданием Твоим.

Почто мира с милостивными слезами, о ученицы, растворяете? Блистаясь во гробе ангел мироносицам вещаше: видите вы гроб и уразумейте, Спас бо воскрес от гроба.

Благословен еси, Господи, научи мя оправданием Твоим.

Зело рано мироносицы течаху ко гробу Твоему рыдающия, но предста к ним ангел, и рече: рыдания время преста, не плачите, воскресение же апостолом рцыте.

Благословен еси, Господи, научи мя оправданием Твоим.

Мироносицы жены, с миры пришедша ко гробу Твоему, Спасе, рыдаху, ангел же к ним рече, глаголя: что с мертвыми Живаго помышляете? Яко Бог бо воскрес от гроба.

Слава Отцу и Сыну и Святому Духу.

Поклонимся Отцу, и Его Сынови, и Святому Духу, Святей Троице во едином существе, с Серафимы зовуще: Свят, Свят, Свят еси, Господи.

И ныне и присно и во веки веков. Аминь.

Жизнодавца рождши, греха, Дево, Адама избавила еси, радость же Еве в печали место подала еси; падшия же от жизни к сей направи из Тебе воплотивыйся Бог и Человек.

Аллилуиа, аллилуиа, аллилуиа, Слава Тебе, Боже (трижды).

В храмах, где возможно соборное служение (т. е. служение нескольких священников и диаконов) воскресным всенощным бдениям на полиелее усвоен иной

образ каждения. Во время чтения седалищных свещеносцы становятся на соле, перед царскими вратами (рис. 76). В алтаре все священнослужители облачаются в должные их чину одежды. Диакон отверзает царские врата и собор священнослужителей (так же могут творить и один священник с диаконом) исходит, с предшествующими свещеносцами (рис. 77) на середину храма пред аналой с образом Воскресения. Свещеносцы ставят свечи у аналоя и сами становятся лицом друг к другу, несколько поодаль от свечей<sup>1</sup> (рис. 78). Пономарь выносит из алтаря кадило и диаконскую свечу. Если служат несколько священников, то пономари выносят и свечи для священства. Пономарь отдает кадило диакону, а диакон, в свою очередь, — настоятелю (или служащему священнику). Пономарь отдает диакону зажженную свечу (пономари при соборном служении раздают свечи остальным священникам). Начинается каждение. Кадит настоятель (или служащий священник) с предшествующим ему диаконом. Сначала кадят праздничную икону на аналое посреди храма, кругом, с четырех (рис. 79–82) сторон. Затем идут в алтарь (рис. 83) и по обычаю кадят св. престол, весь алтарь (см. рис. 1–9). Выходят из алтаря, кадят створки царских врат. Местные иконы правой стороны иконостаса (см. рис. 15), левой стороны (см. рис. 16). Затем диакон становится справа от священника, и они кадят духовенство (прежде правую часть собора, затем левую) (см. рис. 17). Затем кадят клироса (правый и левый) и народ по обычаю. И начинают, от правого клироса, кадить храм и молящихся в нем. Окончив каждение у левого клироса поднимаются на солею (см. рис. 20), кадят царские врата, иконы Спасителя и Богородицы (местные). Спускаются опять к аналою с праздничной иконой, кадят ее спереди (см. рис. 84), затем стоящих здесь священнослужителей. Далее священник кадит

<sup>1</sup> Дабы оставить место для каждения.

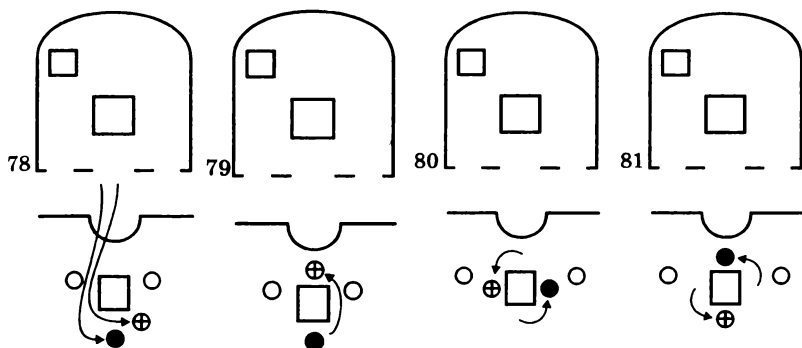

диакона и отдает ему кадило. Диакон кадит священника и отдает кадило и свечу пономарю.

Во время пения полиелейных псалмов звонарь начинает трезвон во многие колокола, который продолжается до времени чтения Евангелия.

Если каждение совершалось первым образом, то священник остается в алтаре, а диакон, после тропарей по «Непорочных» выходит на солею (см. рис. 23) и произносит малую ектению «Паки и паки...». Священник, возглас: «Яко благословися Имя Твое и прославися Царство Твое, Отца и Сына и Святаго Духа, ныне, и присно и во веки веков». Лик: «Аминь».

Затем лик<sup>1</sup> поет ипакои гласа (из Октоиха) и степенны антифоны гласа (тоже Октоиха). Во время их пения диакон возвращается в алтарь.

### Прокимен утрени

Диакон: «Вонмем. Премудрость. Прокимен, глас такой-то», и сам прокимен.

Лик поет прокимен.

Диакон: стих прокимна.

Лик вновь поет прокимен.

<sup>1</sup> Может читать чтец.

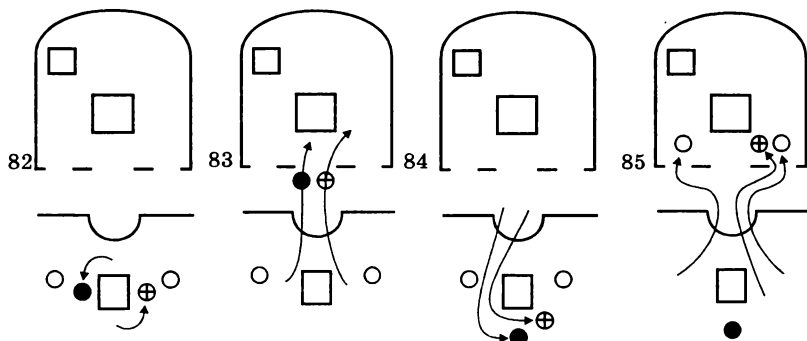

Диакон: первую половину прокимна.

Лик допевает вторую часть прокимна.

Диакон: «Господу помолимся».

Лик: «Господи помилуй».

Священник, возглашает: «**Яко свят еси, Боже наш, и во святых почиваеши, и Тебе славу возсылаем, Отцу и Сыну и Святому Духу, ныне, и присно, и во веки веков**».

Лик: «Аминь».

Диакон: «**Всякое дыхание да хвалит Господа**».

Лик: «**Всякое дыхание да хвалит Господа**», на глас прокимна.

Диакон, стих: «**Хвалите Бога во святых Его, хвалите Его во утверждении силы Его**».

Лик: «**Всякое дыхание...**»

Диакон: «**Всякое дыхание**».

Лик, допевает: «**Да хвалит Господа**».

### *Утреннее Евангелие*

Диакон: «**И о сподобится нам слышанию Святого Евангелия Господа Бога молим**».

Лик: «**Господи помилуй (трижды)**».

Диакон: «Премудрость, прѣсти. Услышим Святаго Евангелия».

Священник, преподавая благословение народу: «Мир всем».

Лик: «И духови твоему».

Священник, надписание читаемого Евангелия: «От (Матфея или Марка, или Луки, или Иоанна) Святаго Евангелия чтение».

Если же каждение совершалось вторым способом, то существуют две традиции дальнейшего продолжения богослужения. По одной из них, во время полиелейной малой ектении все священнослужители возвращаются в алтарь, где разоблачаются, и в облачении остается лишь служащий священник. По другой же практике, после малой ектении диакон идет в алтарь (рис. 85), где он берет со святого престола Святое Евангелие (предварительно целовав его), выходит царскими вратами на солею, и став на амвоне, лицом к западу, произносит положенные возгласы и прокимен (рис. 86). Затем диакон с Евангелием идет на середину храма (рис. 87), где и держит Евангелие «при персех» во время чтения его настоятелем (или служащим священником).

В первом случае священник читает Св. Евангелие в алтаре на престоле, т. е. лицом на восток. Во время же произнесения священником надписания Евангелия пономарь подает диакону зажженную свечу, на подсвечнике, и диакон устанавливает ее посредине царских врат (рис. 88).

После надписания Св. Евангелия лик поет: «Слава Тебе, Господи, слава Тебе».

Диакон: «Вонмем».

И священник читает рядовое воскресное Евангелие. По прочтении Евангелия лик поет: «Слава Тебе, Господи, слава Тебе. Воскресение Христово видевше, поклонимся Святому Господу Иисусу, Единому Безгрешному. Кресту Твоему поклоняемся, Христе, и святое Воскресение Твое поем и славим: Ты бо еси Бог наш, разве

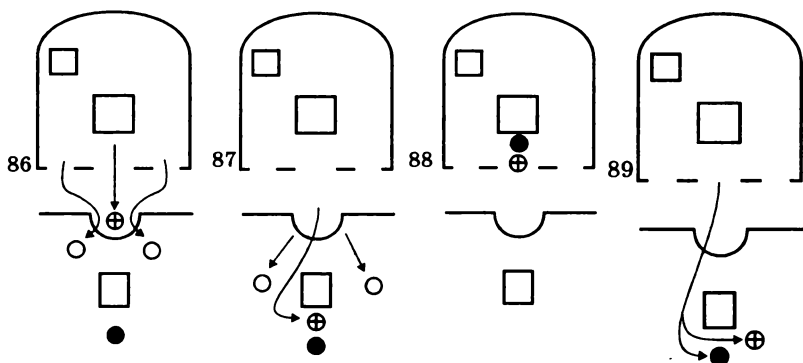

Тебе иного не знаем, Имя Твое именуем. Приидите, вси вернии, поклонимся святому Христову Воскресению: се бо прииде Крестом радость всему миру. Всегда благословяще Господа, поем Воскресение Его: распятие бо претерпев, смертью смерть разруши», а затем читается 50-й псалом. В это время священник целует прочитанное Евангелие, закрывает его, поднимает себе «на перси» и с предшествующим ему диаконом, несущим свечу, исходит царскими вратами на середину храма (рис. 89), где полагает Евангелие на предуготовленный аналой, сзади которого диакон ставит свечу. Затем священник становится перед аналоем, а диакон справа от него. Так же на аналое, посреди храма, для целования полагается Евангелие и после чтения посредине храма.

### Целование Евангелия

Священник и сослужащие ему, по пении «Воскресение Христово видевше...» совершают два поясных поклона, целуют Евангелие и совершают еще поясной поклон<sup>1</sup>. Таким же образом творят поклонение и лобза-

<sup>1</sup> В соборных храмах священство целует Евангелие после молитвы «Спаси Боже, люди твоя...» Песнопение «Воскресение Христово видевши...» обычно поется духовенством вместе с народом.

ние Св. Евангелия и остальные верующие.<sup>1</sup> Русский Типикон 1641 г. приводит при описании чина целования Св. Евангелия и молитву произносимую тайно каждым верующим, когда он подходит к Евангелию: «Со страхом и любовью приступаю Ти, Христе, и верую словесем Твоим; страхом убо греха ради, любовью же спасения ради». После же целования произносится тайно следующая молитва: «Верую, Господи, во Святое Евангелие; Христе Боже, помози ми и спаси мя».

Лик после чтения 50-го псалма поет: «Слава Отцу и Сыну и Святому Духу.

Молитвами апостолов, Милостиве, очисти множество согрешений наших.

И ныне, и присно, и во веки веков. Аминь.

Молитвами Богородицы, Милостиве, очисти множество согрешений наших.

Помилуй мя, Боже, по велицей милости Твоей и по множеству щедрот Твоих очисти беззаконие мое», на 6-й глас, а затем на 6-й глас воскресную стихиру: «Воскрес Иисус от гроба, якоже прорече, даде нам живот вечный и велию милость».

Если на вечерне была лития и благословение хлебов, то при целовании Евангелия совершается помазание верующих елеем, освященным на вечерне, и раздается благословенный хлеб.

Во время пения воскресной стихиры диакон, сделав поклон священнику, восходит на солею<sup>2</sup> (рис. 90), становится перед иконой Спасителя (см. рис. 57), и по окончании пения произносит молитву: «Спаси Боже люди Твоя...», ту же, что и на литии.<sup>3</sup> По окончании

<sup>1</sup> При большом стечении народа, в другой части храма ставится еще аналой с праздничной иконой, и туда из алтаря выходит другой (если есть) священник с небольшим («требным») Евангелием. Тем самым многие неудобства устраняются и на лобзание верующими Св. Евангелия уходит меньше времени.

<sup>2</sup> По другой традиции диакон произносит эту молитву на середине храма.

<sup>3</sup> Если была лития, некоторые традиции отменяют чтение этой молитвы на утрени.

молитвы делает поклон священнику, идет на середину храма<sup>1</sup> и становится на свое место.

Лик поет: «Господи помилуй (12 раз)».

### Канон

Священник, возглас: «Милостию, и щедротами, и человеколюбием Единороднаго Твоего Сына, с Ним же благословен еси, со Всесвятым и Благим и Животворящим Твоим Духом, ныне и присно, и во веки веков».

Лик: «Аминь» и начинает петь канон, а точнее — ирмос 1-й песни воскресного канона.

По окончании целования Евангелия народом священник берет его с аналоя и, с преднесением светильника, уносит в алтарь, осеняя им из царских врат людей, и полагает его на престоле (рис. 91).

Канон состоит из 9-ти песней (но 2-я песнь исполняется только в дни Великого поста), каждая песнь исполняется следующим образом:

Лик: Ирмос воскресного канона.

Затем чтец: 3 тропаря воскресного канона (с припевом: «Слава, Господи, святому Воскресению Твоему»), 3 тропаря канона крестовоскресного (с припевом: «Слава, Господи, Кресту Твоему честному и Воскресению»), 3 тропаря богородичного канона (с припевом: «Пресвятая Богородице, спаси нас») и 4 тропаря канона святого из Минеи (с припевом этому святому)<sup>2</sup>.

Лик: Катавасию, по Уставу.

По 3-й песни диакон исходит северной дверью на солею (см. рис. 23) и, став перед царскими вратами, произносит малую ектению: «Паки и паки...»

Священник, возглас: «Яко Ты еси Бог наш, и Тебе славу возсылаем, Отцу и Сыну и Святому Духу, ныне и присно, и во веки веков».

Лик: «Аминь».

<sup>1</sup> По другой традиции диакон уходит в алтарь.

<sup>2</sup> Образцы припевов на канонах см. ниже в главе «Вселектное собрание припевов канона».



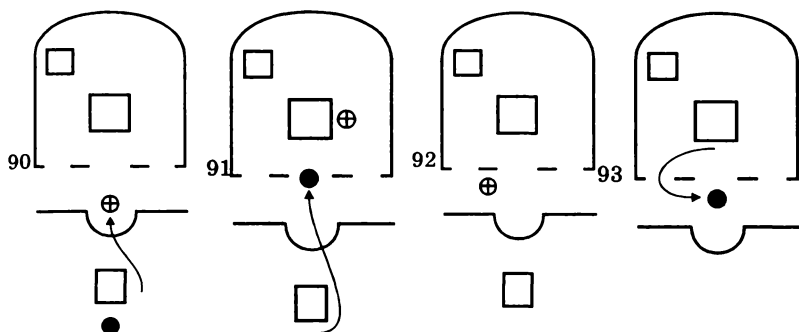

Чтец читает седален воскресный, «Слава, и ныне» богородичен, или кондак и икос святого из Минеи, седален святого, «Слава, и ныне» и богородичен его.

Затем лик начинает петь ирмос 4-й песни.

На 6-й песни диакон также исходит пред царские врата и творит малую ектению. Священник, возглас: «Ты бо еси Царь мира и Спас душ наших и Тебе славу возсылаем, Отцу и Сыну и Святому Духу, ныне и присно, и во веки веков».

Лик: «Аминь».

Затем чтец читает кондак и икос воскресные.

### Каждение на «Честнейшую»

На 8-й и 9-й песни диакон совершает каждение алтаря и всего храма. Пономарь подает разожженное кадило диакону, диакон влагает в него фимиам и испрашивает священнического благословения на каждение. Затем он начинает, как на стихирах «Господи воззвах», каждение св. престола и всего алтаря (см. рис. 26–36).

Чтец, читая тропари 8-й песни канона, припев: «Слава Отцу и Сыну и Святому Духу» заменяет припевом: «Благословим Отца и Сына и Святаго духа, Господа».

Лик, перед катавасией 8-й песни поет, творя поклонение: «Хвалим, благословим, покланяемся Господеви, поюще и превозносяще во вся веки». В это время диакон с кадиллом выходит северной дверью из алтаря, совершает каждение царских врат (см. рис. 37), правой стороны иконостаса (см. рис. 38) и встает у иконы Божией Матери, ожидая конца катавасии (рис. 92).

По конце ее, кадя икону Богородицы, диакон возглашает: «Богородицу и Матерь Света в песнях возвеличим».

Далее кадится левая сторона иконостаса (см. рис. 39), клироса, народ (см. рис. 40) и весь храм (см. рис. 42). Затем диакон, поднявшись на солею, вновь кадит царские врата, иконы Спасителя и Богородицы (см. рис. 43), и возвращается южною дверью в алтарь (см. рис. 44), делая все, что предписано при каждении на «Господи возвах».

### «Честнейшая»

После возгласа диакона лики (антифонно) на 6-й глас<sup>1</sup> начинают петь «Честнейшую», т. е. молитвословие: «Величит душа моя Господа, и возрадовася дух Мой о Бозе Спасе Моем.

Честнейшую Херувим и Славнейшую без сравнения Серафим, без истления Бога Слова рождшую, сущую Богородицу, Тя величаем.

Яко призре на смирение рабы Своея, се бо отныне ублажат Мя вси роди.

Честнейшую...

Яко сотвори Мне величие Сильный, и свято Имя Его, и милость Его в роды родов боящимся Его.

Честнейшую...

Сотвори державу мышцею Своею, расточи гордыя мыслию сердца их.

<sup>1</sup> Или напевом ирмосов канона, или иным напевом; в некоторых храмах это песнопение поют вместе с народом.

**Честнейшую...**

Низложи сильныя со престол, и вознесе смиренныя; алчущия исполни благ, и богатящиеся отпусти тщи.

**Честнейшую...**

Восприят Израиля отрока Своего, помянути милости, якоже глагола ко отцем нашим, Аврааму и семени его, даже до века.

**Честнейшую...»,** а затем и 9-ю песнь канона.

После 9-й песни диакон, на солее, против царских врат возглашает малую ектению. Священник, возглас: «Яко Тя хвалят вся силы небесныя, и Тебе славу возсылаем, Отцу и Сыну и Святому Духу, ныне, и присно, и во веки веков».

Лик: «Аминь».

### *«Свят Господь Бог»*

Диакон, стоя перед царскими вратами, на глас недели возглашает: «Свят Господь Бог наш».

1-й лик, на тот же глас: «Свят Господь Бог наш».

Диакон: «Яко свят Господь Бог наш».

2-й лик: «Свят Господь Бог наш».

Диакон: «Над всеми людьми Бог наш».

1-й лик: «Свят Господь Бог наш».

И затем лик<sup>1</sup> поет воскресный светилен<sup>2</sup> (по номеру воскресного Евангелия), если есть — на «Славу» светилен святого из Минеи, «И ныне» — богородичен воскресного светильна.

### *Хвалитны псалмы*

И начинается пение хвалитных псалмов со стихирами на «Хвалитех».

Канонарх: «Глас такой-то,<sup>3</sup> Всякое дыхание да хвалит Господа».

1 Может читать чтец.

2 Другое название — «ексапостиларий».

3 Глас недельный.

1-й лик, во глас, объявленный канонархом: «**Всякое дыхание да хвалит Господа. Хвалите Господа с небес, хвалите Его в вышних. Тебе подобает песнь Богу**».

2-й лик: «**Хвалите Его вси ангели Его, хвалите Его вся силы Его. Тебе подобает песнь Богу**».

Затем, как при пении «**Господи воззвах**», поются<sup>1</sup> остальные стихи 148-го и 149-го псалмов.

1-й лик: «**Хвалите Его, солнце и луна, хвалите Его, вся звезды и свет**».

2-й лик: «**Хвалите Его небеса небес и вода, яже превыше небес**».

Таким образом стихи поются до «**...Связати цари их путы и славныя их ручными оковы железными**» включительно.

### *Стихиры на «Хвалитех»*

Затем канонарх: «**Сотворити в них суд написан**».

1-й лик: «**Слава сия будет всем преподобным Его**» и первую воскресную стихирю на «**Хвалитех**».

Канонарх: «**Хвалите Бога во святых Его**».

2-й лик: «**Хвалите Его во утверждении силы Его**» и вторую воскресную стихирю.

Канонарх: «**Хвалите Его на силах Его**».

1-й лик: «**Хвалите Его по множеству величества Его**» и третью воскресную стихирю.

Канонарх: «**Хвалите Его во гласе трубнем**».

2-й лик: «**Хвалите Его во псалтири и гуслех**» и четвертую воскресную стихирю.

Канонарх: «**Хвалите Его в тимпане и лице**».

1-й лик: «**Хвалите Его во струнах и органе**» и первую восточную стихирю.

Канонарх: «**Хвалите Его в кимвалех доброгласных, хвалите Его в кимвалех восклицания**».

---

<sup>1</sup> По некоторым традициям эти стихи читает чтец, по другим они совершенно опускаются.

2-й лик: «**Всякое дыхание да хвалит Господа**» и вторую восточную стихиру.

Канонарх, воскресный припев: «**Воскресни Господи Боже мой, да вознесется рука Твоя**».

(1-й) лик:<sup>1</sup> «**Не забуди убогих Твоих до конца**» и третью восточную стихиру.

Канонарх: «**Исповемся Тебе Господи всем сердцем моим**».

(2-й) лик: «**Повем вся чудеса Твоя**» и четвертую восточную стихиру.

Канонарх: «**Слава, глас такой-то**».<sup>2</sup>

(1-й) лик: «**Слава Отцу и Сыну и Святому Духу**» и евангельская стихира, соответствующая прочитанному на утрени воскресному Евангелию.

Канонарх: «**И ныне, глас второй**».

(2-й) лик, на второй глас<sup>3</sup>: «**И ныне, и присно, и во веки веков. Аминь. Препоблагословенна еси, Богородице Дево, Воплощшим бо ся из Тебе ад пленися, Адам возвася, клятва потребися, Ева свободися, смерть умертвися, и мы ожихом. Тем воспевающе вопием: благословен Христос Бог, благоволивый тако, слава Тебе**».

Во время пения этой стихире отверзаются царские врата. Если происходит соборная служба, священство облачается для соборного окончания бдения.

Служащий священник (или настоятель) становится перед престолом, в фелони, диакон же, открыв царские врата, становится справа от священника. По окончании пения стихире «**Препоблагословенна еси Богородице...**» священник велегласно возглашает: «**Слава Тебе, показавшему нам свет**», причем воздеяние рук делать не полагается.<sup>4</sup>

<sup>1</sup> По указанию Типикона эту и следующие стихире лики поют вкупе.

<sup>2</sup> По гласу стихире евангельской.

<sup>3</sup> Согласно древним певческим традициям этот богородичен может петься на глас недели.

<sup>4</sup> Но по существующей практике руки воздевают.

*Великое славословие  
и воскресный тропарь*

Лик (совокупно) начинает петь великое славословие: «Слава в вышних Богу, и на земли мир, в человецех благоволение. Хвалим Тя, благословим Тя, кланяем Ти ся, славословим Тя, благодарим Тя, великия ради славы Твоея. Господи Царю Небесный, Боже Отче Вседержителю, Господи Сыне Единородный, Иисусе Христе, и Святой Душе. Господи Боже, Аггче Божий, Сыне Отець, вземляй грех мира, помилуй нас, вземляй грехи мира, прими молитву нашу; седей одесную Отца, помилуй нас. Яко Ты еси един Свят, Ты еси един Господь, Иисус Христос, в славу Бога Отца, аминь.

На всяк день благословлю Тя, и восхваляю Имя Твое во веки, и в век века.

Сподоби, Господи, в день сей без греха сохранитися нам. Благословен еси, Господи, Боже отец наших, и хвально и прославлено Имя Твое во веки, аминь.

Буди, Господи, милость твоя на нас, якоже уповахом на Тя.

Благословен еси, Господи, научи мя оправданием Твоим (трижды).

Господи, прибежище был еси нам в род и род. Аз рех: Господи, помилуй мя, исцели душу мою, яко согреших Тебе.

Господи, к Тебе прибегах, научи мя творити волю Твою, яко Ты еси Бог мой, яко у Тебе источник живота, во свете Твоем узрим свет. Пробави милость Твою ведущим Тя.

Святой Боже, Святой Крепкий, Святой Безсмертный, помилуй нас (трижды).

Слава Отцу и Сыну и Святому Духу, и ныне, и присно, и во веки веков. Аминь. Святой Безсмертный, помилуй нас.

Святой Боже, Святой Крепкий, Святой Безсмертный, помилуй нас». По окончании же пения Трисвятого, без какого бы либо возгласа начинают петь воскресный

тропарь: для 1, 3, 5 и 7-го гласов: «Днесъ спасение миру бысть, поем Воскресшему из гроба, и Начальнику жизни нашея: разрушив бо смертью смерть, победу даде нам и велию милость», а для 2, 4, 6 и 8-го: «Воскрес из гроба и узы растерзал еси ада, разрушил еси осуждение смерти, Господи, вся от сетей врага избавивый; явивый же Себе апостолом Твоим, послал еси я на проповедь, и теми мир Твой подал еси вселенней, Едине Многомилостиве».

*Сугубая и просительная  
ектении на утрени*

Диакон, сотворив поклон св. престолу, лобзав его, поклонившись священнику, исходит, круг престола, через северную дверь на солею (см. рис. 23) и произносит пред царскими вратами сугубую ектению: «Помилуй нас Боже...», как было предписано на вечерни.

Священник, возглас: «Яко милостив и Человеколюбец Бог еси, и Тебе славу возсылаем, Отцу и Сыну и Святому Духу, ныне, и присно, и во веки веков». Лик: «Аминь».

И диакон, там же, просительную ектению: «Исполним утреннюю молитву нашу Господеви», все прошения как на вечерне, только исправляя третье на «Дне всего совершенна, свята, мирна и безгрешна у Господа просим».

Священник, возглас: «Яко Бог милости и щедрот и человеколюбия еси, и Тебе славу возсылаем, Отцу и Сыну и Святому Духу, ныне, и присно, и во веки веков». Лик: «Аминь».

Диакон отходит к иконе Спасителя (см. рис. 57), а священник, обратившись лицом на запад, благословляя народ, возглашает: «Мир всем».

Лик: «И духови твоему».

Диакон: «Главы наша Господеви приклоним».

Лик: «Тебе Господи».

Священник тайно читает молитву: «Господи Свя-тый, в вышних живый и на смиренные призираай, и

всевидящим оком Твоим призираяй на всю тварь; Тебе приклонихом выю сердца и телесе, и молимся Тебе, прости руку Твою невидимую от святаго жилища Твоего и благослови вся ны: и аще что согрешихом, волею или неволею, яко благ и Человеколюбец Бог прости, даруя нам мирная и премирная благая Твоя» и затем произносит возглас: «Твое бо есть, еже миловати и спасати ны, Боже наш, и Тебе славу возсылаем, Отцу и Сыну и Святому Духу, ныне, и присно, и во веки веков». Лик: «Аминь».

Диакон: «Премудрость».

Лик: «Благослови».

Священник, благословляя: «Сый благословен, Христос, Бог наш, всегда, ныне и присно, и во веки веков». В это время диакон уходит в св. алтарь южною дверью, целует край св. престола и кланяется священнику (см. рис. 24).

Лик, отвечает на возглас священника: «Аминь. Утверди, Боже, святую православную веру, православных христиан во век века».

### *Отпуст утрени*

Священник: «Пресвятая Богородице, спаси нас».

Лик: «Честнейшую Херувим...»

Священник: «Слава Тебе, Христе Боже, Упование наше, слава Тебе».

Лик: «Слава, и ныне. Господи помилуй (трижды). Благослови».

Священник целует св. престол, становится в царских вратах (не выходя на солею) лицом к народу, т. е. на запад, произносит недельный отпуст: «Воскресый из мертвых, Христос, истинный Бог наш, молитвами Пречистыя Своея Матере, святых славных и всехвальных апостол, (святого храма<sup>1</sup> и дня), святых праведных

<sup>1</sup> После святых храма могут поминаться и особо чтимые в данной местности святые.



богоотец Иоакима и Анны и всех святых, помилует и спасет нас, яко Благ и Человеколюбец».

Лик начинает петь многолетие: «Великаго Господина...»

Иерей входит в алтарь, диакон закрывает царские врата и задергивает катапетасму, вместе они творят поклонение и целуют край св. престола, кланяются друг другу, отходят от св. престола и разоблачаются, причем священник остается в епитрахили и поручах.

1-й час

По многолетствовании чтец начинает читать 1-й час: «Приидите, поклонимся... (трижды)» и псалмы 5, 89 и 100,<sup>1</sup> «Слава, и ныне. Аллилуиа (трижды). Господи помилуй (трижды)». Если есть празднуемый святой, то читается воскресный тропарь, «Слава», тропарь святого, «И ныне», богородичен часа: «Что Тя наречем, о Благодатная: Небо, яко возсияла еси солнце правды, Рай, яко прозябла еси цвет нетления; Деву, яко пребыла еси нетленна; Чистую Матерь, яко имела еси на святых Твоих объятиях Сына, всех Бога. Того моли, спаситися душам нашим». Если же празднуемого святого нет, то «Слава», тропарь воскресный, «И ныне», богородичен часа. Затем читаются стихи часа: «Стопы моя направи по словеси Твоему, и да не обладает мною всякое беззаконие. Избави мя от клеветы человеческия, и сохранию заповеди Твоя. Лице Твое просвети на раба Твоего, и научи мя оправданием Твоим.

Да исполнятся уста моя хваления Твоего Господи, яко да воспую славу Твою, весь день великолепие Твое» и «Трисвятое по Отче наш...» Священник, в алтаре, произносит обычный возглас: «Яко Твое есть Царство...» Чтец: «Аминь» и воскресный кондак, «Господи помилуй (40 раз)» и молитва: «Иже на всякое время...», «Господи помилуй (трижды). Слава, и ныне. Честней-

<sup>1</sup> Иногда читается только 100-й псалом.

шую Херувим... Именем Господним благослови, отче». В это время священник выходит на солею (рис. 93), становится против царских врат и произносит: «Боже ущедрн ны...» (как на 9-м часе). Чтец: «Аминь», и священник, обратившись к иконе Спасителя, читает молитву 1-го часа: «Христе, Свете Истинный, просвещающий и освящающий всякаго человека грядущаго в мир, да знаменается на нас свет лица Твоего, да в нем узрим Свет Непреступный, и исправи стопы наша к деланию заповедей Твоих, молитвами Пречистыя Твоея Матере и всех Твоих святых». Чтец: «Аминь».

Затем священник обращается к иконе Божией Матери, а лик поет кондак: «Взбранной Воеводе...», на 8-й глас.

Священник: «Слава Тебе, Христе Боже, Упование наше, слава Тебе».

Лик: «Слава, и ныне. Господи помилуй (трижды). Благослови».

Священник, на солее, обратившись лицом к народу, произносит малый отпуст, начиная его словами «Воскресый из мертвых» и далее: «Христос, Истинный Бог наш...»

Лик отвечает троекратным «Господи помилуй».

Священник уходит в алтарь, где разоблачается. Тем самым кончается чин всенощного бдения.

*1-е примечание.* По указанию Типикона, ныне не соблюдаемому, 1-й час, в воскресные дни, совершается в притворе, и братия туда выходит после отпуста утрени при пении евангельской или иной (по выбору ектлисиарха) стихиры.

*2-е примечание.* По сложившейся ныне традиции после отпуста 1-го часа перед иконой Богородицы поют тропари: «Под Твою милость прибегаем, Богородице Дево, молений наших не презри в скорбех, но от бед избави нас, Едина Чистая и Благословенная» и «Утверждение на Тя надеющихся, утверди Господи Церковь, юже стяжал еси, честною Твоею Кровию». Чины пения этих тропарей, в зависимости от храма и епархии очень различны.

## 3-Й И 6-Й ЧАСЫ

Как и всякой божественной службе, начало службе 3-го и 6-го часов,<sup>1</sup> творит канонически рукоположенный и служащий лишь с благословения правящего архиерея священник. Облачась в епитрахиль и поручи<sup>2</sup> и сотворив три положенных по уставу поклона, иерей начинает божественную службу,<sup>3</sup> возгласом: «Благословен Бог наш всегда, ныне, и присно, и во веки веков».

### 3-й час

Учиненный читать 3-й час чтец<sup>4</sup> отвечает: «Аминь» и начинает читать «обычное начало»: «Слава Тебе, Боже наш, слава Тебе; Царю Небесный... Трисвятое по Отче наш...»

Иерей, обычный возглас: «Яко Твое есть Царство...» и чтец продолжает: «Аминь. Господи помилуй (12 раз). Слава, и ныне. Приидите, поклонимся... (трижды)» и затем читает «трипсалмие» 3-го часа, т. е. псалмы 16, 24 и 50. После псалма 50-го «Помилуй мя, Боже...» чтец,

<sup>1</sup> Как уже было сказано, по традиции служба 3-го и 6-го часа предваряет службу Божественной литургии, и совершается во время служения в алтаре проскомидии (см. чинопоследование литургии). Поэтому в нынешнее время колокольный звон к службе часов заменяется колокольным звоном к Божественной литургии, хотя издревле Церковный Устав постановил перед службами часов совершать особенный (ныне сохранившийся в Великом посту) звон. Перед 3-м часом полагается благовестить во вседневный колокол, а затем «часить», т. е. ударять перед началом каждого часа (3-го – три раза; 6-го – шесть раз и т. д.) в тот же колокол.

<sup>2</sup> Соблюдая при этом чин входа в храм, в алтарь и облачения в епитрахиль и поручи, искони принятый в храме и епархии (см. указания об этих чинах в начале чина малой вечерни и чина всенощного бдения).

<sup>3</sup> Если в это время он готовится совершать проскомидию (или уже совершает ее), то он произносит этот возглас из алтаря, стоя перед св. престолом, если же служба часов совершается не во время совершения проскомидии, то – на солеи, перед царскими вратами, и остается там до возгласа «Яко Твое есть Царство...», после которого уходит в алтарь.

<sup>4</sup> Это может быть чередной чтец, совершающий все службы суточного богослужебного круга, или особый чтец, назначенный настоятелем к чтению именно 3-го (или 3-го и 6-го) часа.

без какой-либо паузы, читает: «Слава, и ныне. Аллилуиа (трижды). Господи помилуй (трижды)» и тропари дня. Если в этот воскресный день совершается память еще и какого-то святого, то сразу после троекратного «Господи помилуй» читается воскресный тропарь настоящего гласа, «Слава» и тропарь святого этого дня.<sup>1</sup> Если же служба святому не совершается, тогда после троекратного «Господи помилуй» читается «Слава» и тропарь воскресный текущего гласа.

После чтения тропарей читается «И ныне», затем богородичен часа: «Богородице, Ты еси Лоза Истинная, возрадившая нам Плод Живота: Тебе молимся, молися Владычице, со святыми апостолы, помиловати души наша», стих часа: «Господь Бог благословен, благословен Господь день дне, поспешит нам Бог спасений наших: Бог наш, Бог спасати» и, вновь, «Трисвятое по Отче наш...»

Священник в алтаре произносит возглас, обычно завершающий молитву «Отче наш...»: «Яко Твое есть Царство...»

Чтец отвечает: «Аминь» и читает воскресный кондак настоящего гласа. Затем читается сорок раз молитва: «Господи помилуй» и после этого молитва: «Иже на всякое время и на всякий час...», «Господи помилуй (трижды). Слава, и ныне. Честнейшую Херувим... Именем Господним благослови, отче».

Священник, в алтаре, молится: «Молитвами святых отец наших...»

Чтец отвечает: «Аминь» и читает молитву 3-го часа: «Владыко Боже Отче Вседержителю, Господи, Сыне Единородный Иисусе Христе, и Святыи Душе, Единое Божество, Едина Сила, помилуй мя грешнаго, и имиже веси судьбами, спаси мя недостойнаго раба Твоего; яко Благословен еси во веки веков, аминь». Этой молитвой

<sup>1</sup> Если совершается служба двум (малым) святым, то тропарь первого.

заканчивается чинопоследование 3-го часа и сразу начинается чтение 6-го часа.

## 6-й час

Уже без возгласа священника, т. к. 3-й и 6-й часы имеют один, общий для них обоих, возглас «Благословен Бог наш...», произносимый перед 3-м часом,<sup>1</sup> чтец начинает чтение: «Приидите, поклонимся... (трижды)» и трипсалмие 6-го часа, т. е. псалмы 53, 54 и 90. После 90-го псалма «Живый в помощи Вышняго...» чтец читает: «Слава, и ныне. Аллилуиа (трижды). Господи помилуй (трижды)». Затем читаются обычные дневные тропари. Если в воскресенье служитя еще и служба малому святому, то сначала читается воскресный тропарь настоящего гласа, «Слава» и тропарь святого данного дня.<sup>2</sup> Если же службы святому нет, то читается «Слава» и тропарь воскресный текущего гласа.

После чтения тропарей читается: «И ныне», богородичен часа «Яко не имама дерзновения, за премногия грехи наша: Ты иже от Тебе Рождшагося, моли Богородице Дево: много бо может моление Матернее ко благосердию Владыки; не презри грешных мольбы Всечистая, яко Милостив есть, и спасти могий, Иже и страдати о нас изволивый», стих часа: «Скоро да предварят ны щедроты Твоя, Господи, яко обнищавом зело. Помози нам Боже Спасе наш, славы ради имене Твоего, Господи, избави нас, и очисти грехи наша имене ради Твоего» и, затем «Трисвятое по Отче наш...»

Священник, в алтаре, произносит возглас: «Яко Твое есть Царство...» и чтец читает воскресный кондак настоящего гласа.

После кондака, как и на всяком часе, читается: «Господи помилуй (40 раз)», молитва: «Иже на всякое

<sup>1</sup> То же происходит и с т. н. «обычным началом», которое также читается только перед 3-м часом.

<sup>2</sup> Если в данный день служитя служба двум святым (малым), то на 6-м часе читается тропарь второму.

время и на всякий час...», «Господи помилуй (трижды). Слава, и ныне. Честнейшую... Именем Господним благослови, отче».

Иерей в алтаре: «Молитвами святых отец наших...», чтец: «Аминь» и молитву 6-го часа: «Боже и Господи сил, и всея твари Содетелю: иже за милосердие безприкладныя милости Твоея, Единороднаго Сына Твоего, Господа нашего Иисуса Христа, низпославый на спасение рода нашего, и Честным Его Крестом рукописание грех наших растерзавый, и победивый тем начала и власти тьмы: Сам Владыко Человеколюбче, прими и нас грешных благодарственныя сия и молебныя молитвы, и избави нас от всякаго всегубительнаго и мрачнаго прегрешения, и всех озлобити нас ищущих, видимых и невидимых враг. Пригвозди страху Твоему плоти наша, и не уклони сердец наших во словеса или помышления лукавствия: но любовию Твоею уязви души наша, да к Тебе всегда взирающе, и еже от Тебе светом наставляеми, Тебе Непреступнаго и Присносущнаго зряще Света непрестанное Тебе исповедание и благодарение возсылаем, Безначальному Отцу со Единородным Твоим Сыном, и Всесвятым, и Благим, и Животворящим Твоим Духом, ныне и присно, и во веки веков, аминь». Эту молитву положено читать «не борзяся», т. е. медленно, т. к. в это время в алтаре, перед св. престолом священнослужители молитвенно приготавливаются к служению Божественной литургии. После молитвы 6-го часа не произносится отпуст часов, т. к. часы совершались в храме, а не в притворе, но на солею северную дверь выходит диакон, и, по его обычном возгласе и возгласе иерея, начинается важнейшая служба всех богослужебных суток, всего богослужебного года Православной Церкви – служба Божественной литургии.

# БОЖЕСТВЕННАЯ ЛИТУРГИЯ ПО ЧИНУ СВ. ИОАННА ЗЛАТОУСТОГО

## *Входные молитвы*

В назначенное время, утром, священнослужители приходят в храм. Благоговейно войдя в алтарь,<sup>1</sup> священник, надев епитрахиль, имея с правой стороны диакона, становится перед святым престолом (рис. 94). Затем, сотворив три поясных поклона и приложившись к краю престола, исходят из алтаря: священник северной дверью, диакон – южною, и став перед царскими вратами, начинают читать входные молитвы (рис. 95).

Трижды поклонившись, со словами «Боже, очисти мя, грешнаго, и помилуй мя», диакон произносит: «Благослови, Владыко».

Священник (тихо): «Благословен Бог наш всегда, ныне и присно, и во веки веков».

Диакон начинает читать молитвы обычного начала: «Аминь. Слава Тебе, Боже наш, слава Тебе. Царю Небесный... Трисвятое по Отче наш...», и по священническом возгласе «Яко Твое есть Царство...» продолжает: «Аминь», и тропари<sup>2</sup> «Помилуй нас, Господи, помилуй нас: всякаго бо ответа недоумеюще, сию Ти молитву яко Владыце грешнии приносим: помилуй нас.

**Слава Отцу и Сыну и Святому Духу.**

---

<sup>1</sup> Таковой порядок не указан в Служебнике, но наблюдается в большинстве церквей России и греческого Востока. По служебнику же, входные молитвы читаются прежде входа в алтарь, причем священник в епитрахиль не облачается.

<sup>2</sup> Согласно Служебнику, эти тропари священник и диакон читают вместе. Греческий же Служебник дает иную практику: тропарь «Помилуй нас, Господи...» читает иерей, «Слава» и тропарь «Господи, помилуй нас...» читает диакон, «И ныне» и «Милосердия двери...» вновь иерей.

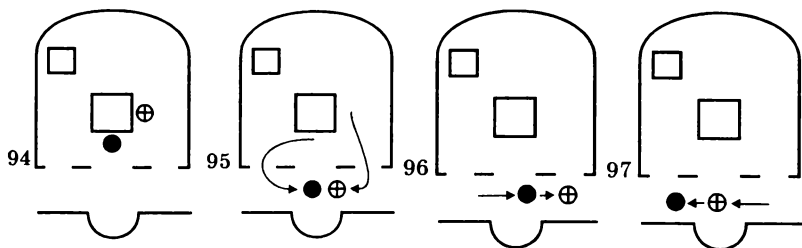

Господи, помилуй нас, на Тя бо уповахом: не прогневайся на ны зело, ниже помяни беззаконий наших: но призри и ныне яко Благоутробен, и избави ны от враг наших: Ты бо еси Бог наш, и мы людие твои, вси дела руку Твоею, и имя Твое призываем.

И ныне, и присно, и во веки веков. Аминь.

Милосердия двери отверзи нам, Благословенная Богородице, надеющиеся на Тя да не погибнем, но да избавимся Тобою от бед: Ты бо еси спасение рода христианскаго.»

Затем отходят<sup>1</sup> к местной иконе Спасителя<sup>2</sup> (рис. 96) и диакон читает: «Пречистому Образу Твоему поклоняемся, Благий, просяще прощения прегрешений наших, Христе Боже: волею бо благоволил еси плотию взыти на Крест, да избавиши, яже создал еси, от работы вражия. Тем благодарственно вопием Ти: радости исполнил еси вся, Спасе наш, пришедый спасти мир», а священник, совершив перед иконой поклонение, целует икону. По окончании тропаря то же совершает и диакон. Затем, подойдя к местной иконе Божией Матери (рис. 97), совершают поклонение и также целуют икону, при чтении диаконом: «Милосердия сущи источник, милос-

<sup>1</sup> Или просто обращаются.

<sup>2</sup> В это время, по греческому Служебнику, диакон читает: «Господи помилуй (12 раз). Слава, и ныне».



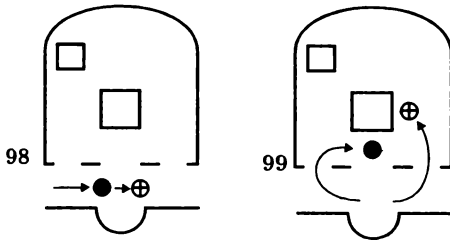

ти сподоби нас, Богородице, призри на люди согрешившие, яви яко присно силу Твою: на Тя бо уповающе, радуйся вопием Ти, якоже иногда Гавриил, Безплотных Архистратиг». Вслед за этим они становятся перед царскими воротами (рис. 98), диакон произносит: «Господу помолимся», они преклоняют головы и священник читает молитву: «Господи, низпосли руку Твою с высоты Святаго жилища Твоего, и укрепи мя в предлежащую службу Твою; да неосужденно предстану страшному Престолу Твоему, и безкровное священнодействие совершу. Яко Твоя есть сила и слава во веки веков». Диакон отвечает: «Аминь».

Затем священнослужители кланяются друг другу, потом, обратившись лицом к народу, кланяются ему, делают по одному поклону к правому и левому клиросам, и произносят при этом: «Простите и благословите, отцы и братие» и уходят в алтарь.<sup>1</sup> При входе в алтарь целуют иконы на северной или южной (кто в какую входит) двери, и произносят при входе молитву<sup>2</sup> (рис. 99): «Вниду в дом Твой, поклонюся ко храму святому Твоему в страхе твоём. Господи, настави мя правдою Твоею, враг моих ради исправи пред Тобою путь мой. Яко несть во устех их истины, сердце их суетно, гроб

<sup>1</sup> По одной традиции входят диакон южною, священник северною дверями, по второй — оба входят через южную дверь.

<sup>2</sup> Состоящую из 8-го — 13-го стихов 5-го псалма.

отверст гортань их, языки своими льщаху. Суди им, Боже, да отпадут от мыслей своих: по множеству нечестия их изрини я, яко преогорчиша Тя, Господи. И да возвеселятся вси уповающие на Тя, во век возрадуются, и вселишися в них: и похвалятся о Тебе любящими имя Твое. Яко Ты благословиши праведника Господи, яко оружием благоволения венчал еси нас».

Войдя в алтарь, становятся перед престолом, делают три поклонения, с молитвою: «**Боже, очисти мя, грешнаго, и помилуй мя**», целуют Св. Евангелие, Св. Крест, край св. престола и отходят для облачения.

### *Облачение священнослужителей*

Диакон берет в правую руку сложенный стихарь с орарем, совершает три поклона к горнему месту, с молитвою: «**Боже, очисти мя, грешнаго, и помилуй мя**», подходит к священнику и, наклонив голову, произносит: «**Благослови, владыко, стихарь с орарем**». Священник благословляет, произнося: «**Благословен Бог наш всегда, ныне и присно, и во веки веков**», полагает руку на стихарь, а диакон целует благословляющую руку, и отходит для облачения. При облачении диакон читает положенные в Служебнике молитвы.

При облачении в стихарь, перекрестившись, поцеловав крест на стихаре, читает: «**Возрадуется душа моя о Господе, облече бо мя в ризу спасения и одежду веселия одея мя, яко жениху, возложи ми венец и, яко невесту, украси мя красотою**» и облачается в стихарь.

При надевании ораря, перекрестившись, поцеловав крест на стихаре, читает: «**Свят, свят, свят, Господь Саваоф, исполнь небо и земля славы Твоея**»<sup>1</sup> и возлагает орарь на левое плечо.

При одевании правой поручи, перекрестившись, поцеловав крест на поручи, читает: «**Десница Твоя,**

---

<sup>1</sup> Эта молитва отсутствует в русском Служебнике, но имеется в греческом, и произносится в некоторых русских храмах по древней традиции.

Господи, прославися в крепости, десная Твоя рука, Господи, сокруши враги, и множеством славы Твоея стерл еси супостаты» и возлагает поручь на правую руку.

При одевании левой поручи, перекрестившись, поцеловав крест на поручи, читает: «Руце Твои сотвориште мя и создасте мя, вразуми мя, и научуся заповедем Твоим» и возлагает поручь на левую руку.

По облачении диакон, читая стихи 25-го псалма: «Умыю в неповинных руце мои и обыду жертвенник Твой, Господи, еже услышати ми глас хвалы Твоея и поведати вся чудеса Твоя. Господи, возлюбих благолепие дому Твоего и место селения славы Твоея. Да не погубиши с нечестивыми душу мою и с мужи кровей живота моего: ихже в руках беззакония, десница их исполнися мзды. Аз же незлобием моим ходих: избави мя, Господи, и помилуй мя. Нога моя ста на правоте, в церквах благословлю Тя, Господи», умывает руки и отходит к жертвеннику для приготовления сосудов и всего необходимого для совершения проскомидии.<sup>1</sup> Диакон снимает покрывало со св. жертвенника<sup>2</sup>, зажигает на св. жертвеннике<sup>3</sup> свечу или лампаду, взяв в ризнице святые сосуды, ставит св. дискос слева, а св. потир справа на жертвеннике, причем св. потир должно ставить на жертвеннике (и престоле) по отношению к себе той стороной, на которой находится изображение Спасителя (эта сторона является лицевой, боковыми же сторонами потира – те, на которых изображается Богоматерь и св. Иоанн Богослов, а заднею – та, на которой изображен святой крест). Затем диакон готовит звездицу, копие<sup>4</sup>, лжицу, покровцы и воздух. После

<sup>1</sup> Службеник не определяет, в облачении или без облачения делает это диакон, поэтому приготавливать все на св. жертвеннике можно и до входных молитв, и до облачения.

<sup>2</sup> И, если надо, со св. престола.

<sup>3</sup> И, если надо, на св. престоле.

<sup>4</sup> На особом блюде.

этого он принимает от пономаря приготовленные просфоры<sup>1</sup> и вино, и приготовляет, кроме того, ковщеч, тарелочку и грецкие губли.

Священник, после того как благословит диакону стихарь и орарь, также начинает облачение. Взяв в левую руку подризник, поклонившись трижды к горнему месту, благословляет подризник, говоря: «Благословен Бог наш...». Затем целует крест на одежде и облачается, произнося, как и диакон: «Возрадуется душа моя...»

Взяв епитрахиль, благословляет ее со словами: «Благословен Бог наш...», целует крест вверху ее и возлагает на себя, с чтением молитвы: «Благословен Бог, изливаяй благодать Свою на священники Своя, яко миро на главе, сходящее на браду, браду Аароню, сходящее на ометы одежды его».

Взяв пояс, благословив со словами: «Благословен Бог наш...», целовав крест на нем, опоясывает себя, при чтении молитвы: «Благословен Бог, препоясуяй мя силою, и положи непорочен путь мой, совершаяй нозе мои яко елени, и на высоких поставляяй мя».

Взяв правую поручь, благословляет ее со словами: «Благословен Бог наш...», целует крест на ней и возлагает себе на правую руку, читая молитву: «Десница Твоя, Господи...»

Взяв левую поручь, благословляет ее со словами: «Благословен Бог наш...», целует крест на ней и возлагает себе на левую руку, читая молитву: «Руце Твои сотвористе мя...»

Если священник удостоен набедренника, то благословив его со словами: «Благословен Бог наш...», целовав крест на нем, одевает прежде пояса, на правое бедро (если же священник удостоен еще и палицы, то набедренник одевается на левое бедро).

---

<sup>1</sup> Осматривая их, особенно же просфору, приготовленную для приготовления Св. Агнца.

Если священник удостоен палицы, то, благословив ее со словами: «Благословен Бог наш...», целовав крест на ней, одевает после набедренника, на правое бедро.

При одевании и набедренника, и палицы священник читает одну и ту же молитву: «Препояши меч Твой по бедре Твоей, Сильне, красотою Твоею и добротой Твоею, и наляцы и успевай и царствуй истины ради, и кротости, и правды, и наставит Тя дивно десница Твоя всегда, ныне и присно, и во веки веков. Аминь».

Взяв фелонь, священник благословляет ее со словами: «Благословен Бог наш...», целует крест на ней, одевает на себя, при чтении молитвы: «Священницы Твои, Господи, облукуются в правду, и преподобнии Твои радости возрадуются всегда, ныне и присно, и во веки веков. Аминь».

Затем, при чтении стихов 25-го псалма: «Умыю в неповинных...», совершает обычное умовение рук.

## ПРОСКОМИДИЯ

Став перед жертвенником (рис. 100), священник и диакон трижды совершают поясное поклонение, при чтении молитвы<sup>1</sup>: «Боже, очисти мя, грешнаго, и помилуй мя»<sup>2</sup> и тропаря Великой пятницы: «Искупил ны еси от клятвы законныя честною Твоею Кровию, на Кресте пригвоздився и копием прободся, безсмертие источил еси человеком, Спасе наш, слава Тебе». При чтении этого тропаря иерей целует евхаристические сосуды. При словах: «Искупил ны еси от клятвы законныя» он целует дискос; при словах: «честною Твоею Кровию» – потир; «на Кресте пригвоздився» – целует звездицу; «и копием прободся» – копие; и при словах: «безсмертие источил еси человеком, Спасе наш, слава Тебе» – лжицу.

<sup>1</sup> Согласно русским Служебникам эти молитвы они произносят вместе.

<sup>2</sup> По греческому Служебнику эта молитва произносится трижды (по одному разу на каждое поклонение).

Затем диакон тихо произносит: «Благослови, владыко».

Иерей: «Благословен Бог наш, всегда, ныне и присно, и во веки веков». <sup>1</sup>

Диакон (тихо): «Аминь».

Священник берет в левую руку просфору, приготовленную для Агнца, а в правую – копие, <sup>2</sup> и этим копием изображает над печатью просфоры трижды знамение креста, произнося каждый раз слова: «В воспоминание Господа и Бога и Спаса нашего Иисуса Христа».

Затем начинается резание Агничной просфоры. Внизу Св. Агнец вырезается пошире. Не следует, вырезая Агнец, вертеть просфору, при каждом разрезе подкладывая под копие тот ее край, который требуется резать. Просфора должна стоять на блюде неподвижно, а копие над нею нужно проводить по линиям печати вдоль и поперек, взяв его тремя пальцами, как пишущий берет перо, а не горстью, как обыкновенный нож. Но это не всегда возможно, особенно если Агничная просфора большая и плотная. И для изъятия Агнца лучше было бы не изменять положение просфоры, в силу сокровенного таинства, но т. к. это будет крайне неудобно, то остается: или положить ее на левый бок, и сверху резать в правый, или не полагая так, подрезать просфору с левого бока.

Если от неточной руки или от неудобной просфоры Агнец окажется неровен, тогда можно его, по изъятии, поворачивать для исправления, на том же самом блюде, но не на дискосе; потому что настоящее его исправление не относится к священнодействию (священнодействие было совершено с произнесением слов пророческих).

---

<sup>1</sup> Этот возглас, в отличии от остальных возгласов проскомидии, священник может произносить «велегласно», когда этот возглас бывает и начальным возгласом 3-го часа (см. чинопоследование 3-го и 6-го часов).

<sup>2</sup> Больше, если таковое имеется.

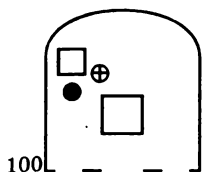

Хорошо, если священник постарается изъять Агнец так, чтобы стенки просфоры, по изъятии, не распались, а образовали собою ковчежец.

После благословения Агничной просфоры иерей полагает ее на блюде и начинает вырезать Агнец.

Диакон: «Господу помолимся»,<sup>1</sup> держа в руке (тремя перстами) ораль, как и при чтении ектении.

Священник надрезает правую сторону просфоры (т. е. где буквы IC и NI), произнося: «Яко овца на заклание ведеса» (рис. 101).

Диакон: «Господу помолимся».

Священник надрезает левую сторону просфоры (где буквы XC и KA), произнося: «И яко Агнец непорочен, прямо стригущаго Его безгласен, тако не отверзает уст Своих» (рис. 102).

Диакон: «Господу помолимся».

Священник: надрезает верхнюю сторону (где слова IC XC), произнося: «Во смирении Его суд Его взялся» (рис. 103).

• Диакон: «Господу помолимся».

Священник надрезает нижнюю сторону (где слова NI KA), произнося: «Род же Его кто исповестъ» (рис. 104).

Диакон: «Возми, владыко».

<sup>1</sup> По некоторым традициям к «Господу помолимся» добавляет «Господи помилуй».

Священник надрезывает просфору с нижней ее стороны и вынимает Агнец от надрезанных нижней и четырех внешних ее сторон, произнося: «**Яко вземлетя от земли живот Его**».

Потом священник полагает Агнец на дискосе печатью вниз. На дискосе Агнец должен лежать также неподвижно, а копие должно налагать вдоль и поперек.

При полагании Агнца к закланию и при обращении его после заклания приличнее вращать его не на себя и не от себя, т. к. в таком случае печать его примет неправильное положение, а на свою левую сторону, — на север, так чтобы обращением печати он образовал круг течения солнца.

К прободению Агнца копие нужно вложить между вторым и третьим пальцами, обратив лезвие к тыльной стороне запястья.

Диакон: «**Пожри, владыко**».

Священник копием разрезает (делает глубокий надрез на лежащем печатью вниз Агнце) Агнец на четыре части, но так, что верхняя часть, где находится печать, не разрезается, а только надрезается по краям и священник произносит: «**Жрется Агнец Божий, взявляя грехи мира, за мирский живот и спасение**».

Сказав эти слова, священник полагает Агнец на дискосе печатью вверх, на верхней части дискоса.

Диакон: «**Прободи, владыко**».

Священник прободает копием правую сторону Агнца (слева от священника) и говорит: «**Един от воин копием ребра Его прободе, и абие изыде кровь и вода, и видевый свидетельствова и истинно есть свидетельство его**».

После этого диакон, взяв сосуд с вином, смешанным с водой,<sup>1</sup> подает священнику для благословения, произнося: «**Благослови, владыко, святое соединение**». Свя-

---

<sup>1</sup> Воды вливается немного, чтобы не изменился вкус вина.





105

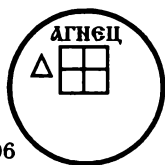

106

107  $\triangle$

108  $\triangle$

щенник благословляет, без произнесения каких-либо слов, и диакон вливает соединение в св. потир.<sup>1</sup>

Священник приступает к изъятию частиц из других четырех просфор.

Из второй просфоры<sup>2</sup> изымается одна частица в честь и память Божией Матери, при чем читаются слова: «В честь и память Препоблагословенная Владычицы наша Богородицы и Приснодевы Марии, Ея же молитвами прими, Господи, жертву сию в пренебесный Твой Жертвенник» (рис. 105). Эта частица полагается на дискосе с правой стороны Агнца (от иерея с левой), вблизи от середины Агнца, при произнесении слов: «Предста Царица одесную Тебе, в ризе позлащенны одеяна, преукрашенна» (рис. 106).

Затем, взяв третью просфору, священник, со словами: «Честнаго славнаго Пророка, Предтечи и Крестителя Иоанна» изымает из нее частицу и полагает ее на дискосе с левой стороны Агнца, ближе к верхней его части (рис. 107).

Потом священник говорит: «Святых славных пророков Моисея и Аарона, Илии и Елисея, Давида и Иессея, святых трех отроков, и Даниила пророка, и всех святых пророков», изымает из просфоры вторую частицу, полагает ее ниже первой, также с левой сторо-

<sup>1</sup> Вливая соединение, нелишне, особенно в летнее время, взглянуть в чашу, — нет ли в ней какого насекомого.

<sup>2</sup> По одной традиции это обычная просфора, имеющая знак четвероконечного креста, и буквы IC. XC. NI. KA. По другой традиции это специальная «богородичная» просфора с изображением Богоматери и буквами MP. QV.

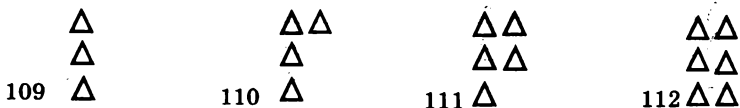

ны Агнца, на том же расстоянии от Агнца, что и первая (рис. 108).

Священник, далее, говорит: «Святых славных и всехвальных апостолов Петра и Павла и прочих всех святых апостолов» и, изъяв из просфоры третью частицу, полагает ее ниже второй, с левой стороны Агнца. Тем самым священник оканчивает первый вертикальный ряд частиц (рис. 109).

Затем священник снова говорит: »Иже во святых отец наших, святителей Василия Великаго, Григория Богослова и Иоанна Златоустаго, Афанасия и Кирилла, Николая Мирликийскаго, Мефодия, учителя Словенскаго, Михаила Киевскаго, Петра, Алексия, Ионы, Филиппа и Ермогена Московских, Никиты, епископа Новгородскаго, Леонтия, епископа Ростовскаго, и всех святых святителей» и, изъяв из просфоры четвертую частицу, полагает ее на одном уровне с первой частицей, слева от нее (рис. 110).

Далее священник говорит: «Святаго апостола первомученика и архидиакона Стефана, святых великих мучеников Димитрия, Георгия, Феодора Тирона, Феодора Стратилата и всех святых мученик, и мучениц Феклы, Варвары, Кириакии, Евфимии и Параскевы, Екатерины и всех святых мучениц» и, изъяв пятую частицу полагает ее ниже четвертой, слева от второй (рис. 111).

Продолжая, священник говорит: «Преподобных и богоносных отец наших Антония, Евфимия, Саввы, Онуфрия, Афанасия Афонскаго, Антония и Феодосия Печерских, Сергия Радонежскаго, Варлаама Хутынска-

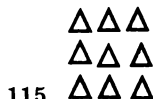
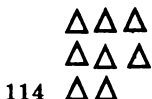
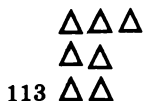

го, Серафима Саровского и всех преподобных отец; и преподобных матерей Пелагии, Феодосии, Анастасии, Евпраксии, Февронии, Феодулии, Евфросинии, Марии Египтяныни и всех святых преподобных матерей» и, изъяв шестую частицу, полагает ее ниже пятой, слева от третьей. Тем самым священник заканчивает второй вертикальный ряд частиц (рис. 112).

Затем священник произносит: «Святых и чудотворцев бессребреник Космы и Дамиана, Кира и Иоанна, Пантелеимона и Ермолая и всех святых бессребреников» и, изъяв из просфоры седьмую частицу, полагает ее вверху, слева от четвертой частицы, на том же расстоянии, что и четвертая от первой (рис. 113).

Потом священник говорит: «Святых и праведных богоотец Иоакима и Анны, и святого (имярек, егоже есть храм и егоже есть день), святых равноапостольных Мефодия и Кирилла, учителей Словенских, святых равноапостольных великаго князя Владимира и великия княгини Ольги, и всех святых, ихже молитвами посети ны, Боже» и, изъяв из просфоры восьмую частицу, полагает ее ниже седьмой, слева от пятой. При изъятии этой частицы обычно поминаются и другие святые, имена которых не вошли в Служебник<sup>1</sup> (рис. 114).

Затем священник говорит: «Иже во святых отца нашего Иоанна, архиепископа Константинопольскаго, Златоустаго» и, изъяв из просфоры девятую, послед-

<sup>1</sup> Кроме того, не возбраняется священнику помянуть в подобающем лике местночтимых святых или святого, имя которого носит священник.

нюю, частицу, полагает ее ниже восьмой, слева от шестой, заканчивая тем самым третий вертикальный ряд (рис. 115).

Взяв четвертую просфору, священник изымает из нее частицы за живых. Изымая первую частицу, священник говорит: «Помяни, Владыко Человеколюбче, всякое епископство православных, Святейшаго Патриарха (имярек), митрополиты, архиепископы, епископы (поминается и епархиальный архиерей: Господина нашего (Высоко) Преосвященнейшаго (имярек), честное пресвитерство, во Христе диаконство и весь священнический чин, братию и сослужебники наша священники, диаконы и всю братию нашу, яже призвал еси во Твое общение Твоим благоутробием, Всеблагий Владыко». Изымая вторую частицу, священник говорит: «Помяни, Господи, Богохранимую страну нашу и православных людей ея». Причем эти две частицы изымает из верхней части просфоры, по углам, ниже печати. Затем, из той же просфоры,<sup>1</sup> изымаются и мелкие частицы за живых, кругами справа налево на верхней корочке просфоры. При изъятии частиц за живых они поминаются поименно с произнесением: «Помяни, Господи (имярек)».

Все вынутые таким образом частицы полагаются в нижней стороне дискаса, причем две из них: за Святейшаго Патриарха и других, поминаемых с ним, — полагаются выше остальных частиц, вынутых о здравии (рис. 116).

Взяв пятую просфору, со словами: «О памяти и оставлении грехов святейших патриархов, блаженных создателей святого храма сего», а также помяная рукоположившего его архиерея (если тот умер), священник вынимает одну большую частицу, на середине, ниже печати. И затем из пятой просфоры, а также и просфор,

<sup>1</sup> Или же из просфор, поданных верующими на проскомидию, или из отдельных, специально заготовленных служебных просфор.

поданных верующими,<sup>1</sup> изымает частицы об упокоении усопших (тем же образом, что и заздравные частицы).

Заканчивая поминовение, священник произносит: «Помяни, Господи, и всех в надежди воскресения, жизни вечныя и Твоего общения усопших православных отец и братья наших, Человеколюбче Господи» и полагает частицы из просфор об упокоении на дискосе ниже частиц, вынутых за живых<sup>2</sup>.

После того, как священник окончит изъятие частиц из пятой просфоры, он берет снова четвертую просфору и изымает из нее частицу за себя, произнося при этом: «Помяни, Господи, и мое недостойнство и прости ми всякое согрешение, вольное же и невольное».

Кроме обыкновенного поминовения со словами: «Помяни, Господи, (имярек)», существует еще обычай присоединять к этому особые молитвы, сообразно разным нуждам и потребностям верующих. Такие молитвы находятся в «Иерейском молитвослове» и в Требнике.

Частицы из просфор за здравие и за упокой дозвоительно вынимать до самого великого входа. Поминовение же живых и умерших с изыманием частиц после великого входа (и хранение этих частиц до следующей литургии) категорически не допускается.

Помянув себя и положив вынутую частицу к частицам заздравным на дискосе, священник при помощи грецкой губки собирает с краев дискоса все частицы Св. Хлеба, чтобы ни одна из них не выпала с дискоса.

В это время пономарь подает диакону разожженное кадило. Диакон берет его и, вложив в него фимиам, подносит к священнику, говоря: «Благослови, владыко,

<sup>1</sup> Изымание частиц и за здравие, и за упокой из одной и той же просфоры, поданной кем-либо из молящихся, нигде не запрещено и практикой допускается. По-обычаю, пред изъятием частицы, просфора знаменуется крестообразно копием.

<sup>2</sup> Существует традиция прежде этого изымать частицу о всех заповедавших священнику молиться, при этом произносятся следующие слова: «Помяни, Господи, и всех заповедавших мне недостойному молиться о них, ихже не помянух забвением, неведением, или множеством имен, Сам, Господи, помяни, ведый коегоже возраст и наименование».

кадило» и «Господу помолимся». Священник, благословляя кадило, читает молитву: «Кадило Тебе приносим...»

Диакон держит кадило на уровне жертвенника, справа от священника и произносит: «Господу помолимся».

Священник берет развернутую звездицу, держит ее над кадилом и, облагоухав таким образом,<sup>1</sup> поставляет ее на дискосе, над Агнцем. При поставлении священник произносит: «И пришедши, звезда ста верху, идеже бе Отроча».

Диакон: «Господу помолимся», «Покрый, владыко».<sup>2</sup>

Священник берет первый покровец,<sup>3</sup> держит его над кадилом и, облагоухав, покрывает им дискос, читая: «Господь воцарися, в лепоту облечеса, облечеса Господь в силу и препоясая, ибо утверди вселенную, яже не подвижится. Готов престол Твой оттоле, от века Ты еси. Воздвигоша реки, Господи, воздвигоша реки гласы своя, возмут реки сотрения своя, от гласов вод многих. Дивны высоты морския, дивен в высоких Господь. Свидения Твоя уверишася зело. Дому Твоему подобает святыня, Господи, в долготу дней».

Диакон: «Господу помолимся», «Покрый, владыко».

Священник берет второй покровец, держит его над кадилом и, облагоухав, покрывает им потир, произнося при этом: «Покры небеса добродетель Твоя, Христе, и хвалы Твоя исполнь земля».

Диакон: «Господу помолимся», «Покрый, владыко».

Священник берет воздух, держит его над кадилом и, облагоухав, покрывает им дискос и потир, поверх

---

<sup>1</sup> По некоторым традициям священник затем целует окуренную фимиамом звездицу, и также творит с покрвцами и воздухом.

<sup>2</sup> Русские Служебники умалчивают об этом возгласе.

<sup>3</sup> Взяв покровец для покрытия дискоса (а равно и для чаши), прежде окурения, нужно отряхнуть его, т. к. случается, особенно осенью, в них укрываются насекомые. Так же следует поступить и с воздухом.

покровцов, читая: «Покрый нас кровом крилу Твоею, отжени от нас всякаго врага и супостата, умири нашу жизнь, Господи, помилуй нас и мир Твой и спаси души наша, яко Благ и Человеколюбец».

Диакон отдает кадило священнику, при этом целуя его руку, и священник кадит св. жертвенник трижды произнося: «Благословен Бог наш, сице благоволивый, слава Тебе».

Диакон после каждого раза говорит: «Всегда, ныне и присно, и во веки веков. Аминь».

Произнося эти слова, священник и диакон трижды поклоняются (по одному разу при каждом славословии) св. жертвеннику.

Когда диакон произносит в третий раз: «Всегда, ныне и присно...», он принимает от священника кадило и сразу присоединяет прошение: «О предложенных честных Дарех, Господу помолимся».

Священник, по возгласе диакона, читает молитву предложения: «Боже, Боже наш, Небесный Хлеб, Пищу всему миру, Господа нашего и Бога Иисуса Христа пославый, Спаса и Избавителя, и Благодетеля, благословяща и освящающа нас, Сам благослови предложение сие и прими е в пренебесный Твой Жертвенник.

Помяни, яко Благ и Человеколюбец, принесших и ихже ради принесоша, и нас неосуждены сохрани во священнодействии Божественных Твоих Таин.

Яко святися и прославися пречестное и великолепое Имя Твое, Отца, и Сына, и Святаго Духа, ныне и присно, и во веки веков. Аминь» и совершает обычный отпуст.

Священник: «Слава Тебе, Христе Боже...»

Диакон: «Слава, и ныне. Господи помилуй (трижды). Благослови».

И священник произносит малый отпуст: «Воскресый из мертвых, Христос, истинный Бог наш...», поминая при этом творца литургии, совершаемой в этот день, например, святителя Иоанна Златоустого.

*Каждение алтаря и храма*

По отпусе диакон, с чтением тропаря: «Во гробе плотски, во аде же с душею, яко Бог, в раи же с разбойником, и на Престоле был еси, Христе, со Отцем и Духом, вся исполняяй, Неописанный», отверзает катапетасму (рис. 117) и совершает обычное каждение св. престола (с четырех сторон)<sup>1</sup>. Затем, при чтении 50-го псалма он кадит алтарь (см. рис. 26–36) и весь храм, обычным образом<sup>2</sup> (см. рис. 37–45), исходя для каждения на солею северною дверью, а возвращаясь в алтарь южною. Завершает каждение он также обычным образом, т. е. кадит престол с передней стороны, горнее место и священника. Затем отдает кадило пономарю, совершает поклон, поклонение и лобзание края св. престола, а затем поклонение горнему месту и настоятелю и отходит, вокруг св. престола, к жертвеннику (см. рис. 100).

Священник, после отпуста проскомидии, во время чтения часов, изымает частицы из просфор, приносимых верующими, а диакон прочитывает помянники и записки, подаваемые верующими на проскомидию. Так продолжается до последнего возгласа 6-го часа: «Молитвами святых отец наших...»

В это же время диакон должен отыскать Евангелие, которое должно читаться на литургии, если не сделал этого ранее.

Во время чтения на клиросе молитвы 6-го часа: «Боже и Господи сил...», священник и диакон, став перед престолом, трижды кланяются, с произнесением слов: «Боже, очисти мя, грешнаго, и помилуй мя» (см. рис. 94).

<sup>1</sup> Со словами «Во гробе плотски» кадит престол с запада, «во аде же с душею, яко Бог» — с юга, «в раи же с разбойником» — с востока, и со словами «и на Престоле был еси, Христе, со Отцем и Духом, вся исполняяй, Неописанный» кадит престол с севера.

<sup>2</sup> С той лишь разницей, что сначала жертвенник и затем горнее место, а не наоборот, как на вечерне.



## ЛИТУРГИЯ ОГЛАШЕННЫХ

Затем, перед св. престолом священник с воздеянием рук<sup>1</sup> молится, произнося: «Царю Небесный...». Диакон в это время воздевает правую рукою конец ораря, как во время произнесения ектении.

После прочтения этой молитвы оба делают поясной поклон. Потом священник снова воздевает руки и читает дважды: «Слава в вышних Богу, и на земли мир, в человецех благоволение». По прочтении<sup>2</sup> опять следует поклонение. В третий раз священник читает с воздеянием рук: «Господи, устне мои отверзеши, и уста моя возвестят хвалу Твою»<sup>3</sup> и, по прочтении, священник целует Св. Евангелие, а диакон – край св. престола.

Диакон, держа орарь тремя перстами правой руки, наклонив голову, испрашивает благословения у священника, говоря: «Время сотворити Господеви, владыко благослови.» Священник благословляет диакона с произнесением слов: «Благословен Бог наш...»

Диакон, получив благословение, все еще с наклоненной головой, испрашивает молитв священника для себя, говоря: «Помолися о мне, владыко». Священник отвечает: «Да исправит Господь стопы твоя».

Диакон: «Помяни мя, владыко».

<sup>1</sup> Вообще существует четыре практики воздеяния рук при чтении молитв перед началом литургии.

Первая – воздевать четыре раза: первый на «Царю Небесный», дважды на «Слава в вышних Богу» и четвертый на «Господи, устне мои отверзеши».

Вторая практика: первый раз воздевать на «Царю Небесный», дважды на «Слава в вышних Богу», а «Господи, устне мои отверзеши» произносить, не воздевая.

Третья практика: первый раз воздевать на «Царю Небесный», второй раз на двукратное произнесение «Слава в вышних Богу» и третий раз на «Господи, устне мои отверзеши».

Четвертая практика: «Царю Небесный» говорить без воздеяния рук, воздевать же дважды на двукратное произнесение «Слава в вышних Богу» и третий на «Господи, устне мои отверзеши».

<sup>2</sup> Если воздеяние рук совершается первым, вторым или четвертым образом (см. пред. прим.), то поклонение может твориться и после первого прочтения «Слава в вышних Богу», и после второго.

<sup>3</sup> После этой молитвы и перед целованием Евангелия и престола также творят поясное поклонение.

Священник: «Да помянет тя Господь Бог во Царствии Своем всегда, ныне и присно, и во веки веков».

Диакон отвечает: «Аминь» и, поклонившись<sup>1</sup> священнику, обходит св. престол<sup>2</sup> и выходит на солею северными воротами (см. рис. 23). Став перед царскими воротами на амвоне, он трижды поклоняется молясь (тайно): «Господи, устне мои отверзеши, и уста моя возвестят хвалу Твою». Затем, воздевши орарь, велогласно возглашает: «Благослови, владыко».

### *Начальный возглас литургии*

Священник, взяв Св. Евангелие, изображая им знак креста над антимином, произносит возглас: «Благословенно Царство Отца и Сына и Святаго Духа, ныне и присно, и во веки веков».

Лик: «Аминь».

По произнесении возгласа иерей целует Св. Евангелие и полагает его на св. антиминос.

### *Великая ектения*

Диакон произносит великую ектению «Миром Господу помолимся» (так же, как и на всеобщем бдении). Причем к великой ектении (а равно и к сугубой) могут присоединяться и особые прошения, печатаемые в «Иерейском молитвослове», Требнике и при различных случаях особо издаваемые Церковным правлением. На великой ектении эти прошения присоединяются после прошения «О плавающих...» и, в таком случае, присоединяются особые тропари на входе, особые Апостол и Евангелие и особый киноник (причастен).

Во время произнесения великой ектении, священник в алтаре (перед престолом), тайно читает молитву

---

<sup>1</sup> По иной практике он целует руку священника и, обходя св. престол, с северо-восточной его стороны, кланяется горнему месту и священнику.

<sup>2</sup> По некоторым традициям, особенно в монастырях и храмах, где служит архимандрит или митрофорный протоиерей, диакон, перед выходом на солею, отверзает царские врата, и литургия начинается с открытыми царскими воротами.

первого антифона: «Господи Боже наш, Егоже держава несказанна и слава непостижима, Егоже милость безмерна и человеколюбие неизреченно! Сам, Владыко, по благоутробию Твоему, призри на ны и на святыи храм сей и сотвори с нами и молящимися с нами богатыя милости Твоя и щедроты Твоя» и по произнесении ектении возглашает: «Яко подобает Тебе всякая слава, честь и поклонение, Отцу и Сыну и Святому Духу, ныне и присно, и во веки веков».

### 1-й изобразительный антифон

Лик: «Аминь» и начинают петь 1-й антифон, состоящий из (стихов) 102-го псалма. В это время (а точнее, во время священнического возгласа) диакон отходит от царских врат и становится перед местной иконой Спасителя, держа орарь, как обычно, тремя перстами правой руки (см. рис. 57).

В воскресные дни исполняются изобразительные антифоны, состоящие из 102, 145 псалмов,<sup>1</sup> и Заповедей блаженства<sup>2</sup> (Мф. 5, 3–12).

1-й антифон, согласно своему названию, поется антифонно, двумя ликами.

Устав указывает петь 1-й антифон целиком, каждому лику один стих (см. Ирмологий), присоединив к первому стиху «Благослови, душе моя, Господа», припев: «Благословен еси, Господи». В конце же антифона указано пение 1-му лику «вышним гласом»: «Слава», 2-му лику: «И ныне» и вновь 1-му лику первый стих псалма: «Благослови, душе моя, Господа, и вся внутренняя моя имя святое Его» и припев: «Благословен еси, Господи».

Ныне исполняются избранные стихи 1-го антифона.

1-й лик: «Благослови, душе моя, Господа. Благословен еси, Господи».

<sup>1</sup> Согласно Ирмологию и Часослову они поются на 8-й глас, согласно же музыкальной традиции — или на 1-й (тропарный) глас, или на глас недели.

<sup>2</sup> Они поются на глас недели или иным напевом.

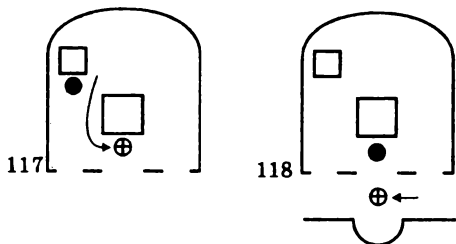

2-й лик: «Благослови, душе моя, Господа, и вся внутренняя моя имя святое Его».

1-й лик: «Благослови, душе моя, Господа и не забывай всех воздаяний Его».

2-й лик: «Очищающего вся беззакония твоя, исцеляющего вся недуги твоя».

1-й лик: «Избавляющего от истления живот твой, венчающего тя милостию и щедротами».

2-й лик: «Исполняющего во благих желание твое: обновится, яко орля, юность твоя».<sup>1</sup>

1-й лик: «Щедр и милостив Господь, долготерпелив и многомилостив».

2-й лик: «Благослови, душе моя, Господа, и вся внутренняя моя имя святое Его. Благословен еси, Господи».

По окончании пения антифона, диакон становится перед царскими вратами и произносит малую ектению: «Паки и паки...», по обычаю (рис. 118).

Во время произнесения малой ектении священник в алтаре (перед престолом) тайно читает молитву второго антифона: «Господи Боже наш! Спаси люди Твоя и благослови достояние Твое, исполнение Церкви Твоея сохрани, освяти любящая благолепие дому Твоего; Ты тех возпрослави Божественною Твоею силою и не остави нас, уповающих на Тя». По окончании же ектении

<sup>1</sup> Зачастую этот стих опускается, и тогда заключительный стих антифона с припевом поет 1-й лик.

он произносит возглас: «Яко Твоя держава, и Твое есть Царство, и сила, и слава, Отца и Сына и Святаго Духа, ныне и присно, и во веки веков».

2-й изобразительный антифон

Лик: «Аминь» и начинает петь 2-й антифон.

Во время священнического возгласа диакон вновь становится перед местной иконой Спасителя, где и стоит на протяжении всего 2-го антифона (см. рис. 57).

Этот антифон исполняется сейчас согласно с Уставом, т. е. целиком, и начинает пение 2-й лик.

2-й лик: «Слава Отцу и Сыну и Святому Духу»<sup>1</sup> и первый и второй<sup>2</sup> стихи псалма: «Хвали, душе моя, Господа. Восхваляю Господа в животе моем, пою Богу моему, дондеже есмь».

1-й лик: «Не надейтесь на князи, на сыны человеческия, в нихже несть спасения».

2-й лик: «Изыдет дух его, и возвратится в землю свою: в той день погибнут вся помышления его».

1-й лик: «Блажен, емуже Бог Иаковль помощник его, упование его на Господа Бога своего».

2-й лик: «Сотворшаго небо и землю, море и вся, яже в них».

1-й лик: «Хранящаго истину в век, творящаго суд обидимым, дающаго пищу алчущим».

2-й лик: «Господь решит окованныя, Господь умудряет слепцы. Господь возводит низверженныя, Господь любит праведники».

1-й лик: «Господь хранит пришельцы, сира и вдову примет, и путь грешных погубит».

<sup>1</sup> Зачастую этот припев переносится к припеву «И ныне» в конце псалма, тогда 2-й лик начинает пение сразу с 1-го стиха, а оба припева исполняются вместе.

<sup>2</sup> Согласно Уставу (в Ирмологии) второй стих поется 1-м ликом, нынешнее же исполнение изменяет разделение между ликами стихов псалма, и уставное разделение восстанавливается лишь при исполнении 2-м ликом половины 7-го и 8-го стиха – «Господь решит окованныя...» и «Господь возводит низверженныя...»

2-й лик: «Воцарится Господь во век, Бог твой, Сионе, в род и род».

1-й лик, припев<sup>1</sup>: «И ныне, и присно, и во веки веков. Аминь» и затем тот же лик исполняет песнь Господу Иисусу Христу: «Единородный Сыне и Слове Божий, Безсмертен Сый, и изволивый спасения нашего ради воплотиться от Святыя Богородицы и Приснодевы Марии, непреложно вочеловечивыйся; распныйся же Христе Боже, смертью смертью поправый, един Сый Святыя Троицы, прославляемый Отцу и Святому Духу, спаси нас».

О пении «Единородный Сыне...» Чиновник указывает иную практику — петь молитву обоим ликам вкупе, но это может относиться только к архиерейскому богослужению (хотя для сугубой красоты службы воскресной можно также петь и при обычном священническом богослужении).

По окончании пения молитвы «Единородный Сыне...» диакон снова становится против царских врат и произносит 2-ю малую ектению «Паки и паки...» (см. рис. 118). По установившейся традиции диакон произносит два прошения малой ектении безостановочно, а хор в это время поет: «Господи помилуй» дважды к ряду. После же третьего прошения хор поет: «Тебе, Господи, Господи», повторяя второй раз слово «Господи» опять же по установившейся традиции для завершения музыкальной фразы.

Во время произнесения 2-й малой ектении священник читает тайно молитву третьего антифона: «Иже общия сия и согласныя даровавый нам молитвы, Иже и двема или трем, согласующимся о имени Твоем, прощение подати обещаый. Сам и ныне раб Твоих прошения к полезному исполни, подая нам в настоящем веще познание Твоея истины и в будущем живот вечный даруя» и, по окончании ектении, произносит возглас:

<sup>1</sup> Как было сказано выше, нынешняя практика устанавливает петь припев: «Слава, и ныне».

«Яко Благ и Человеколюбец Бог еси, и Тебе славу возсылаем, Отцу и Сыну и Святому Духу, ныне и присно, и во веки веков».

3-й изобразительный антифон

Лик: «Аминь» и начинают петь 3-й антифон, т. е. «Блаженны».

Во время произнесения священником возгласа «Яко Благ...» диакон, сотворив поклон, уходит в алтарь южною дверью, творя положенные поклоны перед св. престолом, целование края престола и поклоны горнему месту и служащему священнику, с левой стороны престола (см. рис. 24).

При начале 3-го антифона<sup>1</sup> диакон отверзает царские врата (если они не были открыты при возгласе «Благословенно Царство...») и стоит с правой стороны священника, ожидая времени малого входа.

Начинается пение 3-го антифона обоими ликами, с положенными по Уставу тропарями.<sup>2</sup> «Блаженны» поются, как мы уже упоминали, на глас недели, особым напевом, близким к тропарному и канонному.

В воскресенье полагается петь «Блаженны» с 10-ю специальными тропарями, находящимися в Октоихе, в конце воскресной службы каждого гласа.

1-й лик: «Во Царствии Твоем помяни нас, Господи, егда приидеши во Царствии Твоем.<sup>3</sup> Блажени нищии духом, яко тех есть Царство Небесное».

2-й лик: «Блажени плачущии, яко тии утешатся».

1-й лик: «Блажени кротции, яко тии наследят землю» и первый тропарь («на 10») из Октоиха.

<sup>1</sup> По другой традиции — во время пения «Славы» на «Блаженнах» (если поются тропари).

<sup>2</sup> Ныне эти тропари зачастую читаются чтецом, или вообще опускаются.

<sup>3</sup> По некоторым певческим традициям вторая часть этой молитвы опускается и поется: «Во Царствии Твоем помяни нас, Господи» и сразу «Блажени нищии духом...»

2-й лик: «Блажени алчущии и жаждущии правды яко тии насытятся» и второй тропарь.

1-й лик: «Блажени милостивии, яко тии помиловани будут» и третий тропарь.

2-й лик: «Блажени чистии сердцем, яко тии Бога узрят» и четвертый тропарь.

1-й лик: «Блажени миротворцы, яко тии сынове Божии нарекутся» и пятый тропарь.

2-й лик: «Блажени изгнани правды ради, яко теа есть Царство Небесное» и шестой тропарь.

1-й лик: «Блажени есте, егда поносят вам, и изжегут, и рекут всяк зол глагол на вы лжуще, Мене ради» и седьмой тропарь.

2-й лик: «Радуйтесь и веселитесь, яко мзда ваша многа на небесех» и восьмой тропарь.

1-й лик<sup>1</sup>: «Слава Отцу и Сыну и Святому Духу» и девятый тропарь.

2-й лик: «И ныне, и присно, и во веки веков. Аминь» и, наконец, заключительный, десятый тропарь.

### *Малый вход (вход с Евангелием)*

Перед окончанием третьего антифона, когда лик начнет петь «Слава»<sup>2</sup> священник и диакон, стоящие перед св. престолом, совершают три поклонения, и священник целует Св. Евангелие, а диакон край св. престола. Священник берет со св. престола Св. Евангелие и вручает его диакону. Диакон, имея орарь в правой руке, берет Евангелие, целуя при этом руку священника (см. рис. 46). Священник целует край престола и оба, диакон спереди, а священник сзади, обойдя престол, исходят из алтаря северной дверью (см. рис. 47). Им предшествует свещеносец (а где есть, то не один, а два) с зажженной свечой на подсвечнике. Диакон несет Св.

---

<sup>1</sup> Когда тропари опускаются, опускаются и «Слава» и «И ныне», а «Блаженны» заканчиваются «Радуйтесь и веселитесь...»

<sup>2</sup> Если тропари не поются, то лучше начать совершение поклонений и малого входа уже при начале пения «Блаженных».



Евангелие в обеих руках (см. рис. 48). Выйдя на солею, все становятся перед царскими вратами следующим образом: священосец, держа подсвечник в руках или поставив его, стоит возле местной иконы Спасителя,<sup>1</sup> лицом на север (если во входе участвуют два священосца, то второй становится возле местной иконы Богородицы,<sup>2</sup> лицом к первому священосцу), священник становится на амвоне, против царских врат, лицом ко св. престолу, диакон же спереди правее священника, в полоборота к священнику, и они оба преклоняют головы (рис. 119).

Диакон тихо произносит: «Господу помолимся».

Священник тайно читает молитву входа: «Владыко Господи, Боже наш, уставивый на небесех чины и воинства ангел и архангел в служение Твоея Славы! Сотвори со входом нашим входу святых ангелов быти, сослужащих нам и сославословящих Твою благодсть. Яко подобает Тебе всякая слава, честь и поклонение, Отцу и Сыну и Святому Духу, ныне и присно, и во веки веков. Аминь».<sup>3</sup>

Затем диакон встает в царских вратах, также в полоборота к священнику, прилагает Евангелие к левому плечу и, удерживая его левой рукой, правой, держа в ней орарь, показывает к востоку, произнося тихо, обращаясь к священнику: «Благослови, владыко, святой вход» (рис. 120).

Священник, благословляя, произносит: «Благословен вход святых Твоих всегда, ныне и присно, и во веки веков».

Диакон, отвечая: «Аминь», берет Евангелие двумя руками, поворачивается, через левое плечо, к священнику и подносит ему Евангелие для целования. Священ-

<sup>1</sup> В некоторых храмах — ниже амвона, со стороны правого клироса.

<sup>2</sup> Если первый священосец сходит с амвона, то и второй делает то же, одновременно с первым. Сойдя вниз, он становится со стороны левого клироса, лицом к первому священосцу.

<sup>3</sup> Диаконский возглас «Господу помолимся» и священническая молитва входа, при недостатке времени могут читаться и при движении от св. престола, через алтарь, на солею.

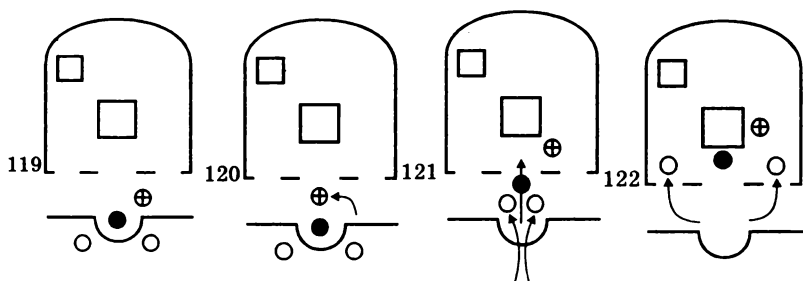

ник, поддерживая двумя руками Евангелие, целует его, а диакон, в свою очередь, целует руку священника и, кланяется ему. Затем, обеими руками воздвигает Евангелие и через правое плечо обращается к царским вратам, и так ожидает окончания пения 3-го антифона.

По окончании же последнего тропаря, возвышая Евангелие, изображает им знак креста и велегласно произносит: «Премудрость, прости». Затем входит в алтарь и полагает Св. Евангелие на св. престоле, на обычное его место, т. е. на св. антиминс.

Сразу после возгласа диакона лик начинает петь входной стих: «Приидите, поклонимся и припадем ко Христу, спаси ны, Сыне Божий, воскресый из мертвых поюция Ти: Аллилуиа»,<sup>1</sup> и затем дневные тропари и кондаки.

Во время пения входного стиха священник совершает вход во св. алтарь. В это же время свещеносец (или свещеносцы) поставляют подсвечник перед царскими вратами и обращается лицом к св. престолу, ожидая священнического благословения<sup>2</sup> (рис. 121). Священник же, поцеловав икону на правой стороне царских врат,

<sup>1</sup> Согласно Служебнику, «Аллилуиа», после входного стиха, должно петься один раз, но в современной певческой традиции оно исполняется трижды.

<sup>2</sup> Если свещеносцы стояли внизу амвона, то, в это время, они поднимаются на солею и становятся перед царскими вратами.

обращается лицом к западу, благословляя священосца<sup>1</sup>, затем целует икону на левой стороне царских врат, идет ко св. престолу, где, сотворив поклонение, целует Евангелие и край престола; одновременно со священником целует край св. престола и диакон (рис. 122).

### Тропари на малом входе

Лики в это время антифонно поют дневные тропари и кондаки.

Сначала поется воскресный тропарь текущего гласа, тропарь храма Богородицы или святого,<sup>2</sup> а затем тропарь святого дня.<sup>3</sup> Потом начинают петь кондаки. Сначала кондак воскресный, текущего гласа, кондак храма святого, «Слава», кондак святого дня,<sup>4</sup> «И ныне», «Предстательство христиан непостыдное, ходатайство ко Творцу непреложное, не презри грешных молений гласы, но предвари, яко Благая, на помощь нас, верно зовущих Ти: ускори на молитву, и потщися на умоление, предстательствующи присно, Богородице, чтущих Тя».<sup>5</sup>

Во время пения тропарей и кондаков священник тайно читает молитву Трисвятого пения: «**Боже Святыи, Иже во святых почивай, Иже трисвятым гласом от**

<sup>1</sup> После этого священосец (священосцы) поставляет подсвечник возле столба иконостаса (т.е. между царскими вратами и местной иконой), гасит свечу и уходит в алтарь южною дверью (если есть второй священосец, то он творит все то же, но с северной стороны).

<sup>2</sup> Если храм Христов или какого события из жизни Спасителя, то тропарь не поется. Если храм имеет несколько приделов в честь разных праздников или святых, то поются тропарь и кондак того придела, в котором совершается литургия.

<sup>3</sup> Если святых несколько, то тропари их поются по старшинству, от большего к меньшему.

<sup>4</sup> Если святых несколько, то сначала кондаки больших святых, на «Славу» же кондак меньшего.

<sup>5</sup> Если храм Христов, то вместо «Предстательство христиан...» поется кондак воскресный текущего гласа, перемещаемый сюда с обычного своего места; если же храм Богородицы, то вместо «Предстательство христиан...» поется кондак храма Богородицы.

**Серафимов воспеваемый, и от Херувимов славословимый, и от всякия небесныя силы поклоняемый; Иже от небытия во еже быти приведый всяческая, создавый человека по образу Твоему и по подобию и всяким Твоим дарованием украсивый; даый просящему премудрость и разум и не презираяй согрешающаго, но полагаяй на спасение покаяние; сподобивый нас, смиренных и недостойных раб Твоих, и в час сей стати пред славою Святаго Твоего Жертвенника и должное Тебе поклонение и славословие приносить! Сам, Владыко, прими и от уст нас, грешных, Трисвятую песнь и посети ны благостию Твоею, прости нам всякое согрешение, вольное же и невольное, освяти наша души и телеса и даждь нам в преподобии служити Тебе вся дни живота нашего, молитвами Святыя Богородицы и всех святых, от века Тебе благоугодивших».**

На «И ныне» диакон приближается к священнику, наклоняет голову и, держа орарь тремя перстами правой руки, тихо произносит, обращаясь к священнику: «**Благослови, владыко, время Трисвятаго**». Священник благословляет диакона, диакон целует благословившую его руку, исходит царскими воротами на солею и становится перед ними (рис. 123).

Когда лик пропоет последний кондак, священник, стоя перед св. престолом, произносит возглас: «**Яко Свят еси, Боже наш, и Тебе славу возсылаем, Отцу и Сыну и Святому Духу, ныне и присно**».

Диакон, стоя на солее перед царскими воротами и обратившись к местной иконе Спасителя, указывая на нее орарем, произносит: «**Господи, спаси благочестивыя**», а затем: «**И услыши ны**». Лик поет тоже: «**Господи, спаси благочестивыя, и услыши ны**».<sup>1</sup>

<sup>1</sup> По некоторым певческим традициям лик разбивает диаконское возглашение, поя после первой его части: «**Господи спаси благочестивыя**», а после второй: «**И услыши ны**». Было бы хорошо, если в храме два лика, чтобы они цели это антифонно, деля между собою две половины прошения.

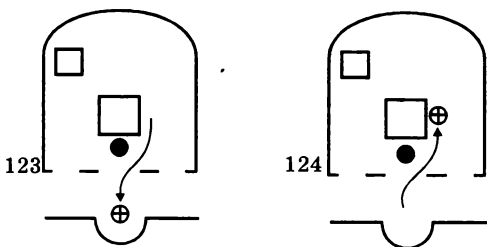

Диакон, оборачиваясь через правое плечо к народу и наводя на него орарем, приподнятым в правой руке, медленно делая всем своим корпусом оборот на правую сторону (с юга на запад и потом на север), после пения ликов нараспев возглашает: «И во веки веков».

### Трисвятая песнь

Лик отвечает: «Аминь», и начинается пение Трисвятого. Диакон же идет царскими вратами в алтарь и становится рядом со священником, справа от него, перед св. престолом (рис. 124).

Лики антифонно поют Трисвятое.

1-й лик, спев «Аминь», начинает пение: «Святой Боже, Святой Крепкий, Святой Безсмертный, помилуй нас».

2-й лик, то же.

1-й лик повторяет: «Святой Боже...»

2-й лик: «Слава, и ныне. Святой Безсмертный, помилуй нас».

И 1-й лик заканчивает: «Святой Боже, Святой Крепкий, Святой Безсмертный, помилуй нас».

Во время пения Трисвятого священник и диакон творят перед престолом три поклона, читая при этом (тайно), трижды: «Святой Боже..» Затем священник

целует Евангелие и край престола,<sup>1</sup> диакон же целует только край престола и, обращаясь к священнику, произносит: «**Повели, владыко**». И отходят к горнему месту; при произнесении священником слов: «**Благословен Грядый во имя Господне**», обойдя престол с южной стороны, становятся у горнего места: диакон с северной стороны, а священник с южной (см. рис. 53). Диакон произносит: «**Благослови, владыко, горний престол**», и священник благословляет горнее место со словами: «**Благословен еси на Престоле славы Царствия Твоего, седяй на Херувимех, всегда, ныне и присно, и во веки веков**». Затем священник и диакон совершают поклонение горнему месту, друг другу и становятся лицом к молящимся. Здесь священник благословляет чтеца на чтение Апостола. Чтец, приняв благословение, исходит северною дверью на солею и спускается по ступеням амвона в храм, там он становится перед амвоном<sup>2</sup>, лицом к царским вратам. При выходе из алтаря на солею, при всем шествии к месту чтения, он держит в обеих руках, воздвигнув над собою, Апостол.<sup>3</sup> Так он поворачивается лицом на восток, опускает Апостол, и, открыв его, готовится произнести прокимен.<sup>4</sup>

### Чтение Апостола

Диакон, от горнего места, велегласно возглашает: «**Вонмем**».

Священник, благословляя от горнего места народ, произносит: «**Мир всем**».

Чтец, преклонившись, отвечает: «**И духови твоему**».

<sup>1</sup> Обычно священник здесь целует только край св. престола, впрочем, по некоторым традициям, и Св. Евангелие.

<sup>2</sup> По иной традиции — пред аналоем с праздничной иконой.

<sup>3</sup> По другой традиции чтец выходит, держа Апостол, прислонив к груди левой рукой.

<sup>4</sup> Если случится, например, в деревенском храме, что на клиросе всего один чтец — псаломщик, и он должен и читать Апостол, и петь, вместо лика, прокимен, то прокимен он поет на клиросе, а затем сходит для чтения Апостола.

Диакон: «Премудрость».

И чтец начинает произнесение прокимна: «Прокимен, глас такой-то», и текст самого прокимна.

1-й лик поет в названный глас прокимен.

Чтец затем произносит стих прокимна.

2-й лик снова поет сам прокимен.

Затем чтец произносит первую половину прокимна.

1-й лик допевает вторую половину прокимна.

Если полагается петь два прокимна, то вместо половины первого чтец произносит: «Прокимен, глас такой-то», и текст второго прокимна.<sup>1</sup>

1-й лик поет, в названный глас, второй прокимен.

Диакон: «Премудрость».

Чтец произносит надписание читаемого Апостола.<sup>2</sup>

Диакон: «Вонмем».

И чтец читает сам Апостол.<sup>3</sup>

Во время чтения Апостола пономарь подает диакону кадило. Вложив в него фимиам, диакон обращается к священнику и говорит: «Благослови, владыко, кадило». Священник, благословив и прочитав молитву кадила, отходит на приготовленное ему место в юго-восточной стороне горнего места и садится лицом к читающему Апостол. Диакон начинает каждение<sup>4</sup> престола (см. рис. 26–29), жертвенника (см. рис. 30–36), алтаря, по обычаю, затем царских врат, выходит ими на солею (рис. 125), кадит посредине в сторону престола, затем мест-

<sup>1</sup> Согласно мнению видного русского литургиста М. Скабаллановича, буква Церковного Устава требует полного пения двух прокимнов, и первый прокимен и второй должны петься со своими стихами, т. е. первый — дважды, а второй два с половиной раза.

<sup>2</sup> Если читается два апостольских зачала, то чтец произносит надписание первого.

<sup>3</sup> Если читается три зачала, то произносится надписание только первого, а второе читается без надписания, лишь оттеняя голосом его начало. Если же читаются три зачала, то произносится надписание только первого, первое и второе зачала читаются «под одно», т. е. без оттенения второго голосом, третье же — без надписания, но с оттенением начала.

<sup>4</sup> По Уставу каждение положено после чтения Апостола, при пении «Аллилуиа», но нынче, из-за изменения певческой традиции, каждение совершается при чтении Апостола.

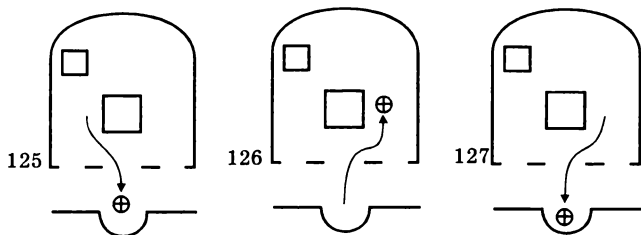

ные иконы по правую сторону (см. рис. 38) и местные иконы по левую сторону иконостаса (см. рис. 39), входит царскими вратами обратно в алтарь (рис. 126), кадит на сидящего священника (последний встает и кланяется, и диакон отвечает ему тоже поклоном), на стоящих в алтаре; идет далее на амвон, кадит на чтеца Апостола, правый и левый клиросы и стоящих в храме (рис. 127). Затем обращается к востоку, кадит на престол, на местные иконы Спасителя и Богородицы, входит царскими вратами в алтарь, кадит на сидящего священника (последний не встает), отдает кадило пономарю и совершает поклонение служащему священнику (или настоятелю).

Если еще много осталось невынутых просфор, то священник может не сидеть, а вынимать частицы из просфор, стоя около жертвенника.

При последних словах Апостола, священник встает со своего места, идет в царские врата, благословляет, стоя в царских вратах, читавшего Апостол, говоря ему: «Мир ти».

Чтец: «И духови твоему», покланяясь благословившему.

Диакон: «Премудрость».

Чтец начинает читать аллилуиарий: «Аллилуиа, глас такой-то», или «Аллилуиа, аллилуиа, аллилуиа», или «Глас такой-то, Аллилуиа, аллилуиа, аллилуиа».



Хор, на указанный глас, начинает троекратно петь: «Аллилуиа».

Чтец: собственно аллилуиарий (написанный в Апостоле после прокимна).

Хор, опять трижды: «Аллилуиа».

Чтец, стих аллилуиария.

Хор, три раза: «Аллилуиа».

Если аллилуиария два, то сначала произносится первый, со стихом, а затем второй без стиха.

### Чтение Евангелия

При пении «Аллилуиа», диакон подходит к юго-западному углу престола (*рис. 128*), священник же в это время читает перед престолом тайно молитву: «Возсияй в сердцах наших, Человеколюбче Владыко, Твоего богоразумия нетленный Свет, и мысленныя наша отверзи очи, во евангельских Твоих проповеданий разумение; вложи в нас и страх блаженных Твоих заповедей, да, плотския похоти вся поправше, духовное жительство пройдем, вся, яже ко благоугождению Твоему, и мудрствующе, и деюще.

Ты бо еси просвещение душ и телес наших, Христе Боже, и Тебе славу возсылаем, со Безначальным Твоим Отцем и Всесвятым и Благим и Животворящим Твоим Духом, ныне и присно, и во веки веков. Аминь».

По прочтении этой молитвы, диакон, взяв орарь тремя перстами правой руки, указуя им на Св. Евангелие, наклоняет голову и тихо говорит, обращаясь к священнику: «Благослови, владыко, благовестителя, святого апостола и евангелиста (имя)».

Священник, благословляя, тихо произносит: «Бог, молитвами святого, славного, всехвальнаго апостола и евангелиста (имярек), да даст тебе глагол, благовествующему силою многою, во исполнение Евангелия Возлюбленнаго Сына Своего, Господа нашего Иисуса Хрис-

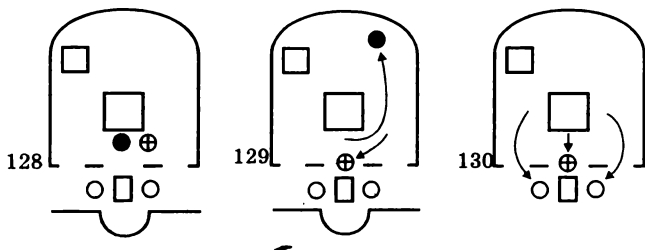

та» и поцеловав Св. Евангелие, передает его диакону. Диакон: «Аминь», поклоняется Св. Евангелию, принимает его из рук священника, целует руку священника и царскими вратами выносит Евангелие на амвон (рис. 129).

Во время пения «Аллилуиа» пономарь устанавливает на амвоне аналой.

Священник, передав диакону Евангелие, отходит к горнему месту и становится с юго-восточной его стороны.

В это время священосцы северной и южной (кто какой уходил в алтарь) дверьми выходят на солею, зажигают свечи и становятся лицом друг к другу (рис. 130).

На амвоне диакон (обойдя слева аналой и встав перед ним) полагает Евангелие на левое плечо, правой рукой расстилает на аналое конец ораря, полагает на него Евангелие и раскрывает, приготавливаясь к чтению. Священосцы ставят перед аналоем<sup>1</sup> подсвечники и встают снова лицом друг к другу.

По иной традиции диакон, приняв от священника Евангелие, выходит на амвон, расстилает на аналое орярь, ставит на аналой Евангелие и, держа его двумя

<sup>1</sup> По некоторым традициям, когда диакон начинает обходить аналой, перед ним идет один (северный) священосец и за ним второй (южный) священосец (рис. 131). Так они вместе обходят аналой, и диакон останавливается перед ним (рис. 132). Священосцы же завершают обхождение, каждый встает на свое место, поставляют перед аналоем свечи (рис. 133) и обращаются друг к другу лицом.

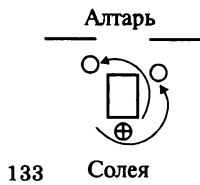
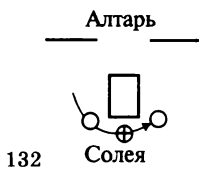
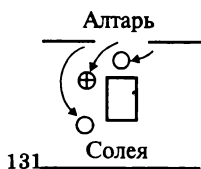

руками, возглашает: «Благослови, владыко, благовестителя...», полагает на Св. Евангелие обе руки и преклоняет на них голову, оставаясь в таком положении до окончания возглашения священника. Священник, от горнего места, велегласно благословляет диакона: «Бог, молитвами...» Затем диакон говорит: «Аминь», полагает Евангелие на аналое и далее все происходит по обычному чину.

Священник, у горнего места: «Премудрость, прости, услышим Святаго Евангелия», «Мир всем», благословляя при этом молящихся.

Лик: «И духови твоему».

Диакон, надписание Евангельского зачала<sup>1</sup>: «От (Матфея или Марка или Луки или Иоанна) Святаго Евангелия чтение».

Лик: «Слава Тебе, Господи, слава Тебе».

Священник: «Вонмем».

Диакон читает Евангелие, а священнослужители и народ стоят с преклоненными главами.

По окончании чтения священник тихо говорит диакону: «Мир ти, благовествующему», пройдя для этого от горнего места северной стороной престола и став в царских вратах (рис. 134).

Лик: «Слава Тебе, Господи, слава Тебе».

Диакон целует прочитанное Евангелие, закрывает, берет его и орарь (как обычно) с аналоя и подносит к

<sup>1</sup> Евангельские зачала читаются подобно апостольским

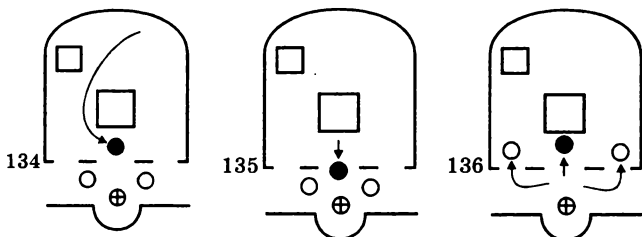

царским вратам (рис. 135). Священник, в царских вратах, принимает Евангелие, а диакон целует принимающую руку священника, остается на своем месте для произнесения сугубой ектении, а священник относит Св. Евангелие на св. престол, ставит его в сторону от антиминоса (к югу) в горней части престола<sup>1</sup> (рис. 136).

В то время, когда священник благословляет диакона со словами «Мир Ти, благовествующему», свещеносцы убирают от аналоя подсвечники и, после передачи диаконом Евангелия священнику, уходят (каждый своей дверью) в алтарь, преднеся себе свечу<sup>2</sup>.

Пономарь в это время убирает аналой с амвона.

### Сугубая ектения

Диакон на солее произносит сугубую ектению:  
«Рцем вси...»

<sup>1</sup> Ставить Евангелие на боковой стороне престола ближе к верхнему краю его, а не на середине престола надо из предосторожности, чтобы книга Евангелия не упала на сосуды со Св. Дарами.

<sup>2</sup> Существует несколько традиций открывания и закрывания царских врат в промежутке между чтением Евангелия и пением Херувимской песни.

Первая традиция: оставлять царские врата открытыми до окончания Херувимской песни.

Вторая традиция: затворять сразу после прочтения Евангелия (т. е. до сугубой ектении) и открывать только на великий вход.

Третья традиция: затворять после заупокойной ектении и отверзать на великий вход.

Четвертая традиция: затворять после сугубой ектении и отверзать на великий вход.

Во время прошения «Еще молимся о Богохранимей стране нашей...» священник читает молитву прилежного моления: «Господи, Боже наш, прилежное сие моление прими от Твоих раб, и помилуй нас по множеству милости Твоя, и щедроты Твоя низпосли на ны и на вся люди Твоя, чающие от Тебе богатая милости», а во время чтения прошения о Святейшем Патриархе священник разворачивает илитон и св. антиминос с трех сторон, но не открывает верхнюю, горнюю часть, дабы сделать это при произнесении ектении об оглашенных.

По окончании ектении<sup>1</sup> священник произносит возглас: «Яко милостив и Человеколюбец Бог еси, и Тебе славу возсылаем, Отцу и Сыну и Святому Духу, ныне и присно, и во веки веков».

### Заупокойная ектения

Во время этого возгласа диакон уходит в алтарь<sup>2</sup> (см. рис. 24), принимает там от пономаря кадило, влагает в него фимиам и подносит священнику, для благословения. Священник, обычным образом<sup>3</sup> благословляет кадило, и диакон выходит на солею<sup>4</sup> для произнесения заупокойной ектении<sup>5</sup>.

<sup>1</sup> На сугубой ектении могут произноситься особые прошения согласно нуждам молящихся (см. прим. к великой ектении) после прошения «О Богохранимей стране...» Также после сугубой ектении могут произноситься особые молитвы. Тогда отверзаются царские врата (если были закрыты), диакон: «Господу помолимся», лик: «Господи помилуй» и священник читает молитву.

<sup>2</sup> Диакон входит царскими вратами (если они открыты) или южною дверь. В некоторых храмах, даже при открытых царских вратах, диакон возвращается в алтарь южною дверью.

<sup>3</sup> Т. е. с молитвою «Кадило Тебе приносим...»

<sup>4</sup> Царскими вратами (см. рис. 123) или северною дверью (см. рис. 23). В некоторых храмах для произнесения заупокойной ектении специально открывают царские врата.

<sup>5</sup> Номоканон при Большом требнике запрещает произнесение заупокойных ектений на воскресном богослужении, но повсеместная практика Русской Церкви и законодательные акты Константинопольской Церкви (например указ Константинопольского Патриаршего Синода от 1807 г.) узаконивают эту практику. Поэтому неуместны категорические заявления некоторых руководств по Православному Богослужению о запрете данной ектении на воскресной Божественной литургии.

Диакон, стоя перед царскими вратами, кадит их: «Помилуй нас, Боже, по велицей милости Твоей, молим Ти ся, услыши и помилуй». Лик: «Господи помилуй (трижды)».

Диакон: «Еще молимся о упокоении душ усопших рабов Божиих (имярек) и о еже проститися им всякому прегрешению, вольному же и невольному». Лик: «Господи помилуй (трижды)».

Диакон: «Яко да Господь Бог учинит души их, идеже праведнии упокоются». Лик: «Господи помилуй (трижды)».

Диакон: «Милости Божия, Царства Небеснаго и оставления грехов их, у Христа, безсмертнаго Царя и Бога нашего, просим». Лик: «Подай, Господи».

Диакон: «Господу помолимся». Лик, протяжно: «Господи помилуй».

Священник, в алтаре, тайно читает молитву: «Боже духов и всякия плоти, смерть поправый и диавола упразднивый, и живот миру Твоему даровавый! Сам, Господи, покой души усопших раб Твоих (имярек) в месте светле, в месте злачне, в месте покойне, отнюдуже отбеже болезнь, печаль и воздыхание; всякое согрешение, содеянное ими словом, или делом, или помышлением, яко Благий Человеколюбец Бог, прости. Яко несть человек, иже жив будет и не согрешит; Ты бо един токмо без греха, правда Твоя — правда во веки, и слово Твое — истина». Во время чтения этой молитвы диакон возвращается<sup>1</sup> в алтарь, кадит священника, отдает кадило пономарю и лобзает по обычаю край св. престола.

Священник, после прочтения молитвы, возглашает: «Яко Ты еси воскресение, и живот, и покой усопших раб Твоих (имярек), Христе, Боже наш, и Тебе славу возсылаем, со безначальным Твоим Отцем, и Пресвятым, и Благим, и Животворящим Твоим Духом, ныне и присно, и во веки веков». Лик, отвечает: «Аминь».

<sup>1</sup> Царскими вратами (см. рис. 124) или южною дверью (см. рис. 24).

Если царские врата еще не затворялись, или если их отворяли на произнесение заупокойной ектении, в некоторых храмах диакон их закрывает.

Затем, приложившись к северному краю св. престола, диакон исходит северною дверью (см. рис. 23) на солею для произнесения ектении об оглашенных.

*Ектения об оглашенных*

Диакон, перед царскими вратами: «Помолитесь, оглашеннии,<sup>1</sup> Господеви». Лик: «Господи помилуй».

Диакон: «Вернии, о оглашенных помолимся, да Господь помилует их». Лик: «Господи помилуй».

Диакон: «Огласит их словом истины». Лик: «Господи помилуй».

Диакон: «Откроет им Евангелие правды». Лик: «Господи помилуй». Во время этого прошения священник открывает верхний край илитона и св. антимиаса.

Диакон: «Соединит их Святей Своей, Соборней и Апостольстей Церкви». Лик: «Господи помилуй».

Диакон: «Спаси, помилуй, заступи и сохрани их, Боже, Твоею благодатию». Лик: «Господи помилуй».

Диакон: «Оглашеннии, главы ваша Господеви приклоните». Лик, протяжно: «Тебе Господи», и оглашенные<sup>2</sup> преклоняют головы.

Священник, тайно, молитву об оглашенных: «Господи Боже наш, Иже на высоких живый и на смиренныя призираяй. Иже спасение роду человеческому низпославый — Единороднаго Сына Твоего и Бога, Господа нашего Иисуса Христа! Призри на рабы Твоя оглашенныя, подклоньшия Тебе своя выя, и сподоби я во время благополучное бани пакибытия, оставления грехов и одежды нетления, соедини их Святей Твоей Соборней и Апостольстей Церкви и сопричти их избранному Твоему стаду». По окончании молитвы возглас (велегласно):

<sup>1</sup> Оглашенные — люди, еще не принявшие св. Крещение, но уверовавшие и готовящиеся к таинству Крещения.

<sup>2</sup> Только оглашенные, а не верные.

«Да и тии с нами славят пречестное и великолепое имя Твое, Отца и Сына и Святаго Духа, ныне и присно, и во веки веков». Лик: «Аминь».

После возгласа «Да и тии...» священник, взяв грецкую губку (хранящуюся в илитоне, вместе со св. антимином), делает ею крест по антиминосу, поцеловав губку, отлагает ее в верхний правый угол антиминоса и, затем, целует антиминос.

Диакон, на солее, перед царскими вратами, возглашает: «Елицы оглашеннии, изыдите; оглашеннии, изыдите; елицы оглашеннии, изыдите» и этими словами завершает литургию оглашенных.

### *Литургия верных*

Продолжая свой возглас, диакон начинает литургию верных: «Да никто от оглашенных, елицы вернии, паки и паки, миром Господу помолимся». Этим возгласом диакон начинает произнесение первой ектении верных. Лик поет: «Господи помилуй».

Диакон: «Заступи, спаси, помилуй и сохрани нас, Боже, Твоею благодатию». Лик: «Господи помилуй».

Во время этой ектении священник тайно читает в алтаре молитву: «Благодарим Тя, Господи Боже Сил, сподобившаго нас предстати и ныне святому Твоему Жертвеннику и припасти ко щедротам Твоим о наших гресех и о людских неведениях. Приими, Боже, моление паше, сотвори ны достойны быти, еже приносить Тебе моления и мольбы и Жертвы Безкровныя о всех людех Твоих; и удовли нас, ихже положил еси в службу Твою сию, силою Духа Твоего Святаго, неосужденно и непреткновенно, в чистом свидетельстве совести нашея; призывати Тя на всякое время и место. Да, послушая нас, милостив нам будеши во множестве Твоея благодати».

Диакон: «Премудрость».

Священник, возглас: «Яко подобает Тебе всякая слава, честь и поклонение, Отцу и Сыну и Святому Духу, ныне и присно, и во веки веков». Лик: «Аминь».



Диакон, вторую ектению верных: «Паки и паки, миром Господу помолимся». Лик: «Господи помилуй».

Диакон: «О свышнем мире и спасении душ наших, Господу помолимся». Лик: «Господи помилуй».

Диакон: «О мире всего мира, благостоянии святых Божиих Церквей и соединении всех, Господу помолимся». Лик: «Господи помилуй».

Диакон: «О святем храме сем и с верою, благоговением и страхом Божиим входящих в онь, Господу помолимся». Лик: «Господи помилуй».

Диакон: «О избавитися нам от всякия скорби, гнева и нужды, Господу помолимся». Лик: «Господи помилуй».

Во время этой ектении священник тайно читает молитву: «Паки и многожды Тебе припадаем и Тебе молимся, Благий и Человеколюбче, яко да, призрев на моление наше, очистиши наша души и телеса от всякия скверны плоти и духа и даси нам неповинное и неосужденное предстояние святаго Твоего Жертвенника. Даруй же, Боже, и молящимся с нами преспеяние жития, и веры, и разума духовнаго. Дажь им, всегда со страхом и любовию служащим Тебе, неповинно и неосужденно причаститися Святых Твоих Таин, и Небснаго Твоего Царствия сподобитися».

Диакон: «Заступи, спаси, помилуй и сохрани нас, Боже, Твоею благодатию». Лик: «Господи помилуй».

Диакон: «Премудрость» и, поклонившись, уходит в алтарь северною<sup>1</sup> дверью, сотворив по обычаю поклонение св. престолу (лобзав край престола), горнему месту и служащему священнику (см. рис. 24).

Священник, прочитав молитву, возглашает: «Яко да под державою Твоею всегда храними, Тебе славу возсылаем, Отцу и Сыну и Святому Духу, ныне и присно, и во веки веков».

<sup>1</sup> По другой традиции – южною дверью.

Во время этого возгласа диакон отверзает царские врата (если они были затворены), берет у пономаря кадило и влагает в него фимиам.

### *Херувимская песнь и великий вход*

Хор протяжно поет: «Аминь» и вслед за тем начинает пение Херувимской песни: «Иже Херувимы тайно образуяще и Животворящей Троице Трисвятую песнь припевающе, всякое ныне житейское отложим попечение».<sup>1</sup>

Диакон, испросив обычным образом благословения на каждение, читая про себя 50-й псалом, кадит престол, алтарь и солею, тем же чином, как производил каждение при чтении Апостола. Окончив каждение, отдает кадило пономарю и становится рядом со священником, молящимся перед св. престолом.<sup>2</sup>

Священник тайно, во время диаконского каждения, читает молитву Херувимской песни: «Никтоже достоин от связавшихся плотскими похотьми и сластями приходити, или приблизитися, или служити Тебе, Царю славы; еже бо служити Тебе – велико и страшно и самем Небесным Силам. Но обаче, неизреченнаго ради и безмернаго Твоего человеколюбия, непреложно и неизменно был еси Человек и Архиерей нам был еси, и служебныя сея и Безкровныя Жертвы священнодействие предал еси нам, яко Владыка всех. Ты бо един, Господи, Боже наш, владычествуеши небесными и земными, Иже на Престоле Херувимсте носимый, Иже Серафимов Господь и Царь Израилев, Иже един Свят и во святых почивай.

---

<sup>1</sup> Если в храме два лика, то Херувимскую песнь исполняет либо один лик всю целиком, либо оба лика, один первую ее часть: «Иже Херувимы...», а другой вторую, после великого входа: «Яко да Царя всех подыдем...»

<sup>2</sup> Согласно традиции, диакон становится справа от священника.

**Тя убо молю, единого Благаго и Благопослушливаго: призри на мя, грешнаго и непотребнаго раба Твоего, и очисти мою душу и сердце от совести лукавыя, и удовли мя, силою Святаго Твоего Духа, облеченна благодатию священства, предстати святей Твоей сей трапезе и священнодействовати Святое и Пречистое Твое Тело и Честную Кровь. К Тебе бо прихожду, приклонь мою выю и молю Ти ся, да не отвратиши лица Твоего от мене, ниже отринеши мене от отрок Твоих. Но сподоби принесенным Тебе быти мною, грешным и недостойным рабом Твоим, Даром сим. Ты бо еси приносяй и приносимый, и приемляй и раздаваемый, Христе Боже наш, и Тебе славу возсылаем, со Безначальным Твоим Отцем и Пресвятым и Благим и Животворящим Твоим Духом, ныне и присно, и во веки веков. Аминь».**

По окончании каждения священник и диакон, стоя у св. престола, трижды, вполголоса, читают Херувимскую песнь (см. рис. 94).

Священник, воздев руки, молится: «Иже Херувимы тайно образующе и Животворящей Троице Трисвятую песнь припевающе, всякое ныне житейское отложим попечение».

Диакон во время этой молитвы стоит воздевши в правой руке ораль и, вслед за священником, заканчивает молитву: «Яко да Царя всех подыдем, ангельскими невидимо дориносима чинми. Аллилуиа, аллилуиа, аллилуиа». И, совершив крестное знамение, священник и диакон поклоняются св. престолу.

Эту молитву и поклонения они творят трижды. Прочитав Херувимскую песнь в третий раз и сотворив поклон, они совершают целование св. престола. Священник при этом целует антиминос и край престола, а диакон только край престола.

Затем они поклоняются друг другу и молящимся, и после этого отходят к жертвеннику, причем, по словам

Служебника, диакон предшествует священнику<sup>1</sup> (рис. 137).

Став у св. жертвенника, диакон берет у пономаря кадило и передает его священнику.<sup>2</sup>

Священник, взяв кадило, кадит Св. Дары, молясь тайно трижды: **«Боже, очисти мя грешнаго»**. Покадив Св. Дары, он отдает кадило диакону.

Диакон произносит: **«Возми, владыко»**.

Священник берет воздух, покрывающий дискос и потир, и полагает его на левое плечо диакона, со словами: **«Возмите руки ваша во святая и благословите Господа»**.

Диакон становится на одно (правое) колено, держа при этом кадило так, что кольцо кадила оказывается надетым на один из пальцев правой руки, а само кадило спускается сзади правого плеча диакона, и произносит, обращаясь к священнику: **«Священство твое да помянет Господь Бог во Царствии Своем»**.

Священник берет дискос, целует через покровец звездицу, стоящую на дискосе и, со словами: **«Священнодиаконство твое да помянет Господь Бог во Царствии Своем»**, ставит его на голову диакону. Диакон обеими руками принимает дискос<sup>3</sup> и встает с колена.

Священник, со словами: **«Помяни мя, Господи, егда приидеши во Царствии Твоем»**, берет св. потир, через покровец целует его и, держа его «при персах своих» правую рукою, исходит вслед за диаконом на солею северную дверью.

<sup>1</sup> Согласно одной традиции они оба обходят св. престол.

По второй традиции священник идет прямо к жертвеннику, а диакон при этом обходит престол.

По третьей же традиции и священник, и диакон идут к жертвеннику прямо.

<sup>2</sup> Если еще не было закончено поминовение имен о здравии и упокоении, то священник до принятия кадила, вынимая частицы из принесенных (приготовленных) просфор, завершает поминовение.

<sup>3</sup> По одной традиции, прежде чем принять дискос себе на голову, диакон целует край его.

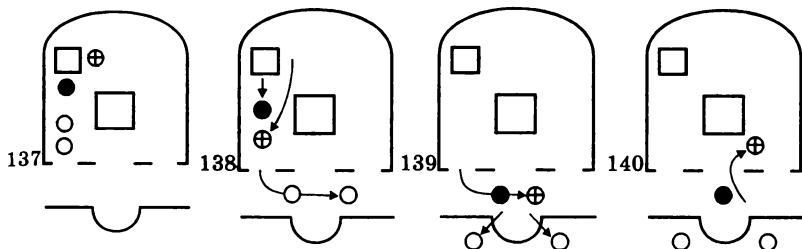

Начинается собственно великий вход, т. е. перенесение Св. Даров с жертвенника на престол.

Перед священнослужителями шествуют, с зажженными свечами, два свещеносца. Затем идет диакон со св. дискомом и кадиллом, а затем священник со св. потиром (рис. 138). Так они выходят северною дверью на солею. Свещеносцы спускаются с амвона и становятся за ним, лицом к царским вратам, не отпуская при этом подсвечники. Диакон и священник же становятся посередине солеи, против царских врат, лицом к народу (рис. 139).

Народ, свещеносцы, певцы и чтецы преклоняют головы (но не кланяются в землю, как на литургии Преждеосвященных).<sup>1</sup>

Стоя лицом к молящимся, диакон возглашает: «**Великаго Господина и Отца нашего (имярек), Святейшаго Патриарха Московскаго и всея Руси, и Господина нашего (Высоко) Преосвященнейшаго (имярек), да помянет Господь Бог во Царствии Своем, всегда, ныне и присно, и во веки веков**» и, помянув Патриарха Московскаго и всея Руси и правящего епархиального архиерея,<sup>2</sup> отходит, повернувшись налево (на юг, а затем

<sup>1</sup> В некоторых храмах и епархиях существует обычай верующим подходить под Чашу. Свещеносцам необходимо в таких случаях особо следить за тем, чтобы подходящие не дергали священника за руки и епитрахиль и не толкали его.

<sup>2</sup> В монастырях, после имени епархиального архиерея, поминается имя архимандрита или игумена монастыря, а в женских монастырях — имя игуменьи. В ставропигиальных монастырях имя епархиального архиерея не возносится.

на восток), царскими вратами в алтарь и, став у юго-западной стороны престола, опускается на одно колено, держа дискос на голове (рис. 140).

Священник, сразу после диакона, произносит: «Вас и всех православных христиан да помянет Господь Бог во Царствии Своем, всегда, ныне и присно, и во веки веков»<sup>1</sup> и отходит, повернувшись налево, царскими вратами в алтарь<sup>2</sup> (рис. 141).

Свещеносцы, подняв подсвечники, поднимаются к царским вратам, ставят подсвечники перед ними и сами становятся лицом ко св. престолу.

Священник, войдя в алтарь, поцеловав потир через покровец, ставит его на раскрытый антиминс, а диакон, обращаясь к священнику, говорит: «Священство твое да помянет Господь Бог во Царствии Своем», на что иерей отвечает: «Священнодиаконовство твое да помянет Господь Бог во Царствии Своем». Затем он берет дискос с головы диакона, целует через покровец звездицу, стоящую на дискосе, и поставляет дискос с левой стороны от потира на раскрытом антиминсе, произнося при этом тропари: «Благообразный Иосиф, с древа снем Пречистое Тело Твое, плащаницею чистою обвив и благоуханьми, во гробе нове, покрыв, положи.

Во гробе плотски, во аде же с душею, яко Бог, в раи же с разбойником, и на Престоле был еси, Христе, со Отцем и Духом, вся исполняяй неописанный.

Яко живоносец, яко рая краснейший воистину и чертога всякаго царскаго, показася светлейший, Христе, гроб Твой, источник нашего воскресения». Затем священник снимает с потира и дискоса покровцы и

---

<sup>1</sup> При этом, по одной традиции он осеняет (слева направо) молящихся Чашей. По второй традиции он творит Чашей крестное знамение. По третьей традиции молящихся Чашей вообще не благословляются.

<sup>2</sup> В некоторых храмах, уходя в алтарь, священник произносит: «Труждающихся и поющих во святем храме сем да помянет Господь Бог во Царствии Своем, всегда, ныне и присно, и во веки веков».

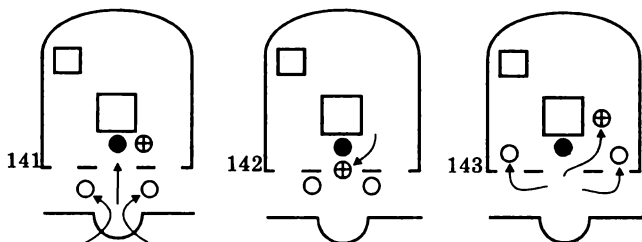

полагает их на юго-западном (снятый с дискаса) и северо-западном (снятый с потира) углах престола.<sup>1</sup>

Диакон в это время подходит к царским вратам и кадит священосцев (рис. 142), после чего они, поклонившись уходят, каждый в свою дверь, унося с собою и подсвечники. Диакон же закрывает царские врата, задергивает завесу<sup>2</sup> и, возвратившись, становится на своем месте, справа от священника (рис. 143).

Священник берет с плеча диакона воздух, облагоушает его над кадилом, которое держит диакон и, затем, покрывает воздухом дискас и потир, тихо произнося: «Благообразный Иосиф, с древа снем пречистое Тело Твое, плащаницею чистою обвив и благоуханьми, во гробе нове, покрыв, положи»

Диакон подает священнику кадило, и он кадит «святая» и читает «Ублажи, Господи, благоволением Твоим Сиона, и да созиждутся стены Иерусалимские; тогда благоволиши жертву правды, возношение и все-сожегаемая, тогда возложат на олтарь Твой тельцы».

Отдав кадило диакону, священник обращается к нему со словами: «Помяни мя, брате и сослужителю».

Диакон, приняв кадило, отвечает священнику: «Да помянет Господь Бог священство твое во Царствии Своем», а затем отдает кадило пономарю.

<sup>1</sup> По другой традиции священник полагает покрывцы на верхней левой стороне престола.

<sup>2</sup> По другой традиции он совершает все это, уже после покрытия Св. Даров воздухом.

Потом диакон, взяв тремя перстами правой руки и воздвигнув орарь, преклонив голову, обращается к священнику: **«Помолися о мне, владыко святой»**. Священник отвечает: **«Дух Святой найдет на тя, и сила Вышняго осенит тя»**. Диакон, обращаясь к священнику, продолжает: **«Той же Дух содействует нам все дни живота нашего»** и **«Помяни мя, владыко святой»**. Священник: **«Да помянет тя Господь Бог во Царствии Своем, всегда, ныне и присно, и во веки веков»**, и диакон завершает этот молитвенный диалог: **«Аминь»**.

Лик, после возгласа священника **«Вас и всех православных христиан...»**, поет вторую часть Херувимской песни: **«Аминь. Яко да Царя всех подыдем, ангельскими невидимо дориносима чинми»**, завершая пение троекратным: **«Аллилуиа»**.<sup>1</sup>

### *1-я просительная ектения*

Священник в алтаре благословляет диакона, тот же целует руку благословившего, обходит престол и, целовав по обычаю край св. престола, исходит северною дверью для произнесения первой просительной ектении: **«Исполним молитву нашу Господеви»**. Лик отвечает на возглас диакона: **«Господи помилуй»**.

Диакон: **«О предложенных честных Дарех, Господу помолимся»**. Лик: **«Господи помилуй»**.

Диакон: **«О святем храме сем и с верою, благоговением и страхом Божиим входящих в оны, Господу помолимся»**. Лик: **«Господи помилуй»**.

Диакон: **«О избавитися нам от всякия скорби, гнева и нужды, Господу помолимся»**. Лик: **«Господи помилуй»**.

---

<sup>1</sup> Необходимо следить, чтобы пение Херувимской песни завершилось во время выхода диакона на солею для произнесения просительной ектении, и не образовывалось никаких пауз в богослужении.



Диакон: «Заступи, спаси...» и далее просительную ектению по обычаю (см. Всенощное бдение), исправляя, как и на утрени, третье прошение: «Дне всего совершенна...»

Во время произнесения этой ектении священник читает молитву приношения: «Господи, Боже Вседержителю, Едине Святе, приемляй жертву хваления от призывающих Тя всем сердцем! Приими и нас, грешных, моление, и принеси ко Святому Твоему Жертвеннику, и удовли нас приносить Тебе дары же и жертвы духовныя о наших гресех и о людских неведениях; и сподоби нас обрести благодать пред Тобою, еже быти Тебе благоприятней жертве нашей и вселитися Духу благодати Твоея благому в нас, и на подлежащих Дарех сих, и на всех людех Твоих».

По окончании ектении священник дает возглас: «Щедротами Единороднаго Сына Твоего, с Нимже благословен еси, со Пресвятым, и Благим, и Животворящим Твоим Духом, ныне и присно, и во веки веков». Лик: «Аминь».

Священник, благословляя верующих: «Мир всем». Лик: «И духови твоему».

Диакон, на солее: «Возлюбим друг друга, да единомыслием исповемы». Лик: «Отца и Сына и Святаго Духа, Троицу Единосущную и Нераздельную».

Священник в это время в алтаре совершает три поклона, молясь при каждом: «Возлюблю Тя, Господи, крепосте моя, Господь утверждение мое и прибежище мое», затем целует дискос и потир (через воздух) и край св. престола, а затем, сотворив крестное знамение, отверзает катапетасму.

### *Символ веры*

В эту минуту диакон совершает крестное знамение, целует край своего ораря, где изображен крест, и возглашает: «Двери, двери, премудростию воннем».

Начинается пение Символа веры<sup>1</sup>: **«Верую во Единого Бога Отца...»**

В это время священник берет с сосудов воздух на обе руки и веет им над диском и потиром, читая вполголоса Символ веры. По окончании Символа веры он целует воздух, складывает его и полагает под покровец на левой стороне престола.

### *Евхаристический канон*

По окончании пения Символа веры диакон возглашает, стоя перед царскими вратами: **«Станем добре, станем со страхом, вонмем, святое возношение в мире приносить.»** Лик: **«Милость мира, жертву хваления.»**

Диакон, после возгласа, поклонившись, входит южною дверью в алтарь, кланяется горнему месту, служащему священнику и становится с ним, к юго-западу от св. престола (*рис. 144*).

Священник, обратившись к народу и благословляя его: **«Благодать Господа нашего Иисуса Христа, и любви Бога и Отца, и причастие Святаго Духа, буди со всеми вами.»** Лик: **«И со духом твоим.»**

Священник, воздев руки<sup>2</sup>: **«Горе имеем сердца.»** Лик: **«Имамы ко Господу.»**

Священник: **«Благодарим Господа»** и, по возгласе, полагает земной поклон перед св. престолом. Лик: **«Достойно и праведно есть поклоняться Отцу и Сыну и Святому Духу, Троице Единосущней и Нераздельней.»**

Диакон, после священнического возгласа, переходит круг престола, от южной к северной его стороне, целует край св. престола, кланяется священнику и становится рядом с ним (*рис. 145*).

Священник тихо читает молитву: **«Достойно и праведно Тя пети, Тя благословити, Тя хвалити, Тя благо-**

---

<sup>1</sup> По Уставу он читается предстоятелем, на практике же его поют хор или народ.

<sup>2</sup> По другой традиции при этом возгласе рук не воздевают. Наконец, третья традиция полагает воздевать только одну руку (правую).

дарити, Тебе поклоняются на всяком месте владычества Твоего. Ты бо еси Бог неизреченен, неведомь, невидимь, непостижимь, присно Сый, такожде Сый, Ты, и Единородный Твой Сын, и Дух Твой Святой. Ты от небытия в бытие нас привел еси, и отпадшия возставил еси паки и не отступил еси, вся творя, дондеже нас на Небо возвел еси и Царство Твое даровал еси будущее.

О сих всех благодарим Тя, и Единороднаго Твоего Сына, и Духа Твоего Святаго о всех, ихже вемы и ихже не вемы, явленных и неявленных благодеяниях, бывших на нас. Благодарим Тя и о службе сей, юже от рук наших прияти изволил еси, аще и предстоят Тебе тысящи Архангелов и тмы Ангелов, Херувими и Серафими, шестокрилатии многоочитии, возвышающися пернатии», а затем велегласно: «Победную песнь поюще, вопиюще, взывающе и глаголюще».

Диакон, при этих словах, берет тремя перстами правой руки орарь, потом звездицу и, когда священник будет произносить «поюще», касается звездицей восточной части дискоса, «вопиюще» — западной, «взывающе» — северной и «глаголюще» — южной, затем целует звездицу, поставляет ее, не складывая,<sup>1</sup> на восточной стороне престола, выше сосудов, а сам, сотворив поклон горнему месту и священнику, обходит престол и становится справа от священника (рис. 146).

Лик, по возгласе: «Победную песнь поюще, вопиюще, взывающе и глаголюще», поет: «Свят, Свят, Свят, Господь Саваоф, исполнь Небо и земля славы Твоя; осанна в вышних, благословен Грядый во Имя Господне, осанна в вышних». Иерей продолжает тихо читать молитву: «С сими и мы блаженными Силами, Владыко Человеколюбче, вопием и глаголем: Свят еси и Пресвят, Ты, и Единородный Твой Сын, и Дух Твой Святой. Свят еси и Пресвят и великолепна слава Твоя; Иже мир Твой тако возлюбил еси, якоже Сына Твоего Единороднаго

<sup>1</sup> По другой традиции диакон, сложив, полагает звездицу там же.

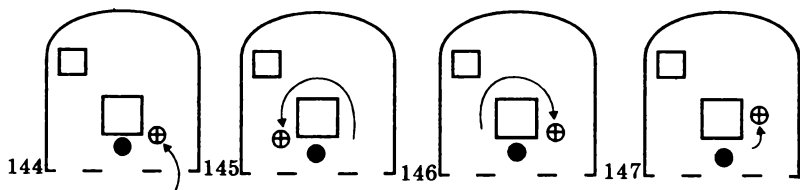

дати, да всяк веруяй в Него не погибнет, но имать живот вечный. Иже, пришед и все еже о нас смотрение исполнив, в ночь, в нюже предашися, паче же Сам Себе предаше за мирский живот, приемь хлеб во святых Своих и пречистых и непорочных руки, благодарив и благословив, освятив, преломив, даде святым Своим учеником и апостолом, рек:»

Затем священник возглашает: «Примите, ядите, Сие есть Тело Мое, еже за вы ломимое во оставление грехов» и правою рукою, обращенной ладонью вверх, держа пальцы вместе, показывает на Св. Хлеб, лежащий на дискосе. Диакон также, держа ораль тремя пальцами правой руки, показывает на дискос. Лик: «Аминь».

Священник тайно: «Подобие и Чашу по вечери, глаголя:» и велегласно: «Пийте от нея вси, сия есть Кровь Моя Новаго Завета, яже за вы и за многи изливаемая во оставление грехов» и показывает правою рукою, так же, как на дискос, и на потир. Диакон также правою рукою с орарем показывает на потир. Лик, протяжно: «Аминь».

Священник в это время читает: «Поминающе убо спасительную сию заповедь и вся, яже о нас бывшая: Крест, гроб, тридневное Воскресение, на Небеса восхождение, одесную седение, второе и славное паки пришествие» и затем возглашает: «Твоя от Твоих Тебе приносяще о всех и за вся».

В это время диакон, сложив руки крестообразно (правая поверх левой), берет в правую – дискос, а в

левую — потир и воздвигает «святая» горе.<sup>1</sup> Затем диакон снова поставляет их на место, на св. антиминос, и встает рядом со священником. Лик поет: «Тебе поем, Тебе благословим, Тебе благодарим, Господи, и молим Ти ся, Боже наш».

Затем священник молится: «Еще приносим Ти словесную сию и безкровную службу, и просим, и молим, и мили ся деем, низпосли Духа Твоего Святаго на ны и на предлежащая Дары сия». Священник и диакон трижды поклоняются перед престолом, молясь: «Боже, очисти мя, грешнаго...»

Затем священник, воздев руки (диакон в это время воздвигает правую руку с орарем): «Господи, Иже Пресвятаго Твоего Духа в третий час апостолом Твоим низпославый, Того, Благий, не отыми от нас, но обнови нас, молящих Ти ся».

Диакон, после священника, молится: «Сердце чисто созижди во мне, Боже, и дух прав обнови во утробе моей» и, затем, священник и диакон, сотворив крестное знамение, творят поклонение перед св. престолом (рис. 147).

Священник снова с воздеянием рук (а диакон воздвигая орарь), молится: «Господи, Иже Пресвятаго Твоего Духа..» Диакон: «Не отвержи мене от лица Твоего и Духа Твоего Святаго не отыми от мене» и, вновь сотворив крестное знамение, они полагают перед св. престолом поясной поклон.

Затем священник, в третий раз (причем и священник, и диакон воздвигая, как в первые два раза, руки), молится: «Господи, Иже Пресвятаго Твоего Духа...» Диакон, преклонив голову и указую орарем на дискос: «Благослови, владыко, Святый Хлеб».

Священник, произнося слова: «И сотвори убо Хлеб сей Честное Тело Христа Твоего», благословляет Св. Хлеб правую рукою, причем благословляющая рука не

<sup>1</sup> По другой традиции, во время воздвижения Даров ими творят образ креста.

должна быть переносима за пределы дискаса. Кроме того Св. Хлеб надобно благословлять так, чтобы благословение было совершаемо над ним одним, а не вместе над окружающими его частицами.<sup>1</sup>

Диакон отвечает: «Аминь» и, указуя орарем на потир, говорит: «Благослови, владыко, Святую Чашу».

Священник, со словами: «А еже в Чаши сей, Честную Кровь Христа Твоего» благословляет Св. Чашу, причем благословляющая рука не должна переноситься за Потир.

Диакон отвечает: «Аминь» и, указуя орарем на Св. Дары, произносит: «Благослови, владыко, обоя».

Священник, с великим благоговением, благословляет Дары одним благословением, произнося: «Преложив Духом Твоим Святым». Диакон: «Аминь. Аминь. Аминь». И поклоняются оба земно Св. Дарам.

Встав, диакон берет орарь тремя перстами правой руки и, наклонив голову, обращается к священнику со словами: «Помяни мя, святой владыко, грешнаго».

Священник: «Да помянет тя Господь Бог во Царствии Своем, всегда, ныне и присно, и во веки веков», и диакон, произнеся: «Аминь», отходит на прежнее свое место.<sup>2</sup>

Священник тихо читает молитву: «Якоже быти причащающимся, во трезвение души, во оставление грехов, в приобщение Святаго Твоего Духа, во исполнение Царствия Небеснаго, в дерзновение еже к Тебе, не в суд или во осуждение.

Еще приносим Ти словесную сию службу о иже в вере почивших праотцех, отцех, патриарсех, пророцех,

<sup>1</sup> Поэтому желательно, чтобы частицы в честь Богородицы, девяти чинов святых, а также задравные и заупокойные, были полагаемы поодаль от Агнца и отнюдь не прикасались к нему.

<sup>2</sup> Согласно Уставу диакон, став на свое место, берет в руки рипиду, поцеловав изображенного на ней херувима, и, держа ее, имея правую руку с орарем вверх, а левую руку у конца рукоятки ее, крестообразно веет несколько раз ею над Св. Дарами (сначала простирая рипиду над Св. Чашею, потом над св. диском, затем опуская посредине св. сосудов в сторону, где стоит дарохранильница, и потом переноса на переднюю сторону престола).

апостолах, проповедницех, евангелистех, мученицех, исповедницех, воздержницех и о всяком душе праведнем, в вере скончавшемся».

Диакон принимает от пономаря кадило и, по окончании молитвы, подает его священнику. Священник, приняв кадило от диакона, кадит трижды перед св. престолом<sup>1</sup> и затем возглашает: «Изрядно о Пресвятей, Пречистой, Преблагословенней, Славней Владычице нашей Богородице и Приснодеве Марии». Произнеся возглас, он отдает кадило диакону и диакон кадит св. престол с остальных трех сторон<sup>2</sup> (см. рис. 27, 148, 149) и отдает кадило пономарю.

«Достойно есть»

Лик: «Достойно есть...»<sup>3</sup> или положенный по Уставу задостойник.

Во время пения «Достойно есть...» священник тайно молится: «О святем Иоанне Пророце, Предтечи и Крестители, о святых славных и всехвальных Апостолах, о святем (имярек), егоже и память совершаем, и о всех святых Твоих, ихже молитвами посети нас, Боже.

И помяни всех усопших о надежди воскресения жизни вечныя (имярек). И упокой их, идеже присещает свет лица Твоего. Еще молим Тя, помяни, Господи, всякое епископство православных, право правящих слово Твоея истины, всякое пресвитерство, во Христе диаконство и всякий священнический чин.

Еще приносим Ти словесную сию службу о вселенней, о Святей, Соборней и Апостольстей Церкви, о иже в чистоте и честнем жительстве пребывающих; о Богохранимей стране нашей, властех и воинстве ея. Дажь

<sup>1</sup> По одной из традиций это каждение совершается следующим образом: раз на дискос, и раз на Чашу, другой раз на дискос и другой на Чашу, и еще один раз общий на дискос и Чашу вместе.

<sup>2</sup> По одной из традиций диакон также совершает каждение горнего места и икон, находящихся в алтаре.

<sup>3</sup> По Уставу и древним певческим книгам — на глас недели, ныне же чаще на 8-й глас. «Достойно есть...» часто поется с народом.

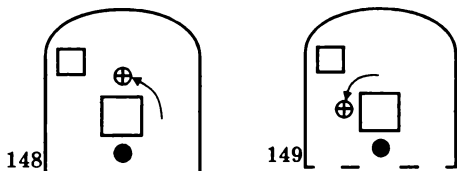

им, Господи, мирное правление, да и мы в тишине их тихое и безмолвное житие проживем во всяком благочестии и чистоте»<sup>1</sup> и, по окончании этого молитвенного поминовения, возглашает: «В первых помяни, Господи, Великаго Господина и Отца нашего (имярек), Святейшаго Патриарха Московскаго и всея Руси и Господина нашего (Высоко) Преосвященнейшаго (имярек), ихже даруй святым Твоим Церквам в мире, целых, честных, здравых, долгоденствующих, право правящих слово Твоея истины». Лик: «И всех и вся».

Священник тайно продолжает молиться<sup>2</sup>: «Помяни, Господи, град сей (или весь сию, или обитель сию), в немже живем, и всякий град и страну, и верою живущих в них. Помяни, Господи, плавающих, путешествующих, недугующих, страждущих, плененных, и спасение их. Помяни, Господи, плодоносящих и добротворящих во святых Твоих церквах и поминающих убогия и на вся ны милости Твоя низпосли (имярек)»<sup>3</sup> и, затем вслух: «И даждь нам единеми усты и едином сердцем славити и воспевати Пречестное и Великолепое Имя Твое, Отца и Сына и Святаго Духа, ныне и присно, и во веки веков». Лик отвечает: «Аминь».

<sup>1</sup> Во время этой молитвы священник может помянуть «ихже хочет» усопших по именам.

<sup>2</sup> Диакон, закончив каждение св. престола, во время чтения этой и предыдущей молитв тайно прочитывает поминания.

<sup>3</sup> Во время этой молитвы священник может помянуть «ихже хочет» живых по именам.



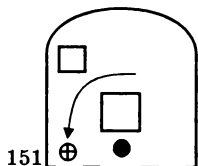
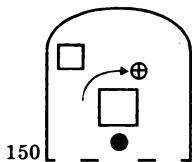

Священник, лицом на запад, благословляет народ, произнося при этом: «И да будут милости Великаго Бога и Спаса нашего Иисуса Христа со всеми вами». Лик: «И со духом твоим».

### 2-я просительная ектения

В это время диакон, став к юго-восточной стороне престола (рис. 150), кланяется горнему месту и священнику и, получив от него благословение, исходит, вокруг св. престола, северною дверью на солею для произнесения второй просительной ектении (рис. 151).

Диакон, стоя на солее, перед царскими вратами: «Вся святыя помянувшe, паки и паки, миром Господу помолимся». Лик: «Господи помилуй».

Диакон: «О принесенных и освященных Честных Дарех, Господу помолимся». Лик: «Господи помилуй».

Диакон: «Яко да Человеколюбец Бог наш, приемь я во святыи и пренебесный, и мысленный Свой Жертвенник, в вою благоухания духовнаго, возниспослет нам Божественную благодать и дар Святаго Духа, помолимся». Лик: «Господи помилуй».

Диакон: «О избавитися нам от всякия скорби, гнева и нужды, Господу помолимся», и далее обычное последование просительной ектении, как произносил и первую просительную ектению Божественной литургии.

Во время второй просительной ектении священник в алтаре тайно молится: «Тебе предлагаем живот наш весь и надежду, Владыко Человеколюбче, и просим, и

молим, и мили ся деем: сподоби нас причаститися Небесных Твоих и Страшных Таин, сея священныя и духовныя Трапезы, с чистою совестью, во оставление грехов, в прощение согрешений, во общение Духа Святаго, в наследие Царствия Небеснаго, в дерзновение еже к Тебе, не в суд или во осуждение».

В конце ектении, после прошения «Христианския кончины...», диакон произносит прошение: «Соединение веры и причастие Святаго Духа испросивше, сами себе, и друг друга, и весь живот наш Христу Богу предадим». Лик: «Тебе, Господи».

### *Молитва Господня*

Священник, воздев руки перед престолом, возглашает: «И сподоби нас, Владыко, со дерзновением, неосужденно смети призывати Тебе, Небеснаго Бога Отца, и глаголати».

Лик поет: «Отче наш...»

Во время пения «Отче наш...» диакон, стоя перед местной иконой Спасителя, опоясывается крестообразно ораем.<sup>1</sup>

Священник, по окончании пения Господней молитвы, произносит обычный возглас: «Яко Твое есть Царство...» Лик: «Аминь».

Согласно сложившейся традиции, после пения «Отче наш...», иерей полагает перед св. престолом земной поклон.

Затем, обратившись лицом к народу, священник благословляет его, произнося слова: «Мир всем». Лик отвечает: «И духови твоему».

Диакон: «Главы ваша Господеви приклоните». Лик, протяжно поет: «Тебе, Господи».

Священник в это время тайно читает молитву: «Благодарим Тя, Царю Невидимый, Иже неисчетною Твоею

<sup>1</sup> Если диакон руководит народом во время пения Господней молитвы, то препоясается ораем после возгласа: «Благодатию, и щедротами...»

силою вся содетельствовал еси и множеством милости Твоея от небытия в бытие вся привел еси. Сам, Владыко, с небесе призри на подклоньшия Тебе главы своя; не бо подклониша плоти и крови, но Тебе, Страшному Богу.

Ты убо, Владыко, подлежащая всем нам во благое изравняй, по коегождо своей потребе: плавающим сплавай, путешествующим спутешествуй, недугующия исцели, Врачу душ и телес», а затем велегласно возглас: «Благодатию, и щедротами, и человеколюбием Единороднаго Сына Твоего, с Нимже благословен еси, со Пресвятым, и Благим, и Животворящим Твоим Духом, ныне и присно, и во веки веков». Лик, протяжно: «Аминь», а священник, в это время, читает следующую тайную молитву: «Вонми, Господи Иисусе Христе, Боже наш, от святаго жилища Твоего и от престола славы Царствия Твоего и прииди во еже освятити нас, Иже горе со Отцем седяй и zde нам невидимо спребывай. И сподоби державною Твоею рукою преподати нам Пречистое Тело Твое и Честную Кровь, и нами — всем людем», после прочтения коей трижды поклоняется перед св. престолом с молитвою: «Боже, очисти мя, грешнаго...» (по одному разу на каждое поклонение).

Диакон, на солее (см. рис. 118), одновременно со священником также совершает тройное поклонение с той же молитвою и, затем, произносит: «Вонмем».

Во время этого диаконского возгласа священник задергивает катапетасму и обращается ко св. престолу.

Диакон, после возгласа, входит южною дверью в алтарь и, вслед за тем, северная и южная двери закрываются. Диакон, войдя в алтарь, кланяется горнему месту и священнику, и становится у юго-восточной части св. престола (рис. 152).

Священник же, в это время, берет обеими руками<sup>1</sup> Св. Агнец, возносит его над диском и возглашает:

<sup>1</sup> Согласно некоторым Уставам — тремя перстами обеих рук.

«Святая святым».<sup>1</sup>

### Причастен

Лик: «Един Свят, Един Господь Иисус Христос, во славу Бога Отца. Аминь» и начинает петь киноник (причастен) дня. В воскресные дни им является стих: «Хвалите Господа с небес, хвалите Его в вышних».<sup>2</sup> Если святой, празднуемый в этот день, имеет свой причастен (а это бывает, если святой имеет свои, особенные Апостол и Евангелие), то после воскресного причастна поется причастен этого святого.<sup>3</sup> После пения всех положенных в этот день причастнов лик троекратно поет: «Аллилуиа».<sup>4</sup> Существует традиция петь причастны антифонно.<sup>5</sup>

После пения «Един Свят...» и при начале пения причастнов священносец (или пономарь) ставит перед царскими вратами зажженную свечу.

### Причащение священнослужителей

Диакон, после возгласа «Святая святым», стоя перед св. престолом, обращаясь к священнику, говорит: «Раздоби, владыко, Святый Хлеб».

<sup>1</sup> Чтобы при раздроблении Агнца богородичные и девятичинные частицы не создавали помехи, вознеся обеими руками Агнец священник возглашает: «Святая святым», потом самое короткое время держит его одною рукою вознесенным, а другою отодвигает, посредством губки, все вынутые частицы на нижний край диска, и затем немедленно приступает к раздроблению вознесенного Агнца.

<sup>2</sup> Согласно Греческому Уставу и певческим книгам, а также певческой традиции славянских Церквей воскресный причастен поется на глас недели. Ныне же в Русской Церкви его поют на один особый напев.

<sup>3</sup> Если на службе возносились особые моления (во время великой и сугубой ектений) и читались подобающие им особые Апостол и Евангелие, то, после причастнов святых, поются причастны этих особых молений.

<sup>4</sup> Существует традиция после троекратного «Аллилуиа» петь ирмосы и стихирь праздника, или же читать молитвы ко Св. Причастию.

<sup>5</sup> При пении только воскресного причастна, его исполняет 1-й лик, а 2-й лик поет «Аллилуиа, аллилуиа, аллилуиа». При пении же еще и причастнов святых, их делают лики, чередуясь между собой, и троекратное «Аллилуиа» исполняет также очередной лик.

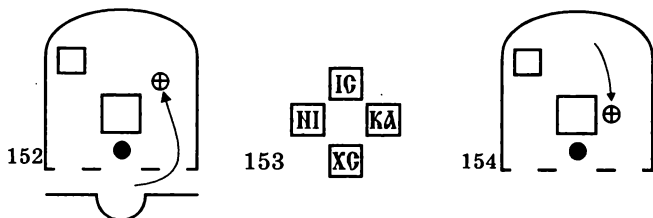

Священник, со вниманием и благоговением раздробля<sup>1</sup> Св. Хлеб, тихо произносит: «Раздробляется и разделяется Агнец Божий, раздробляемый и неразделяемый, всегда ядомый и никогдаже иждиваемый, но причащающийся освящай» и полагает части Св. Хлеба на дискосе крестообразно: частицу с печатью IC – на восточной стороне дискоса; частицу с печатью XC – на западной (нижней) стороне; с печатью NI – на северной (левой) стороне и с печатью КА – на южной (правой)<sup>2</sup> (рис. 153).

Диакон показывает орарем на св. потир и произносит: «Исполни, владыко, святой потир».

Священник берет<sup>3</sup> с дискоса частицу с печатью IC, творит ею знамение креста над потиром и опускает ее в св. потир,<sup>4</sup> произнося при этом: «Исполнение Духа Святаго».

Диакон отвечает: «Аминь». Пономарь подает диакону ковшик с теплотою.<sup>5</sup> Диакон, приняв от пономаря ковшик и взяв его обеими руками, подносит священнику (рис. 154), творит поясной поклон<sup>6</sup> без крестного

<sup>1</sup> Разламывая при этом Св. Хлеб по надрезу на четыре части.

<sup>2</sup> Частицу IC – священник затем вложит в потир; частицей XC – будет причащать себя и сослужащего диакона, а частицами NI и КА будет причащать людей.

<sup>3</sup> «Крайними перстами» (т. е. большим и указательным пальцами) правой руки.

<sup>4</sup> Опуская настолько руку в св. потир, чтобы сколь можно тише положить частицу.

<sup>5</sup> Пономарь должен неукоснительно следить, чтобы теплота была теплою, а в зимнее время года даже горячей, и количество ее в ковшике было достаточным.

<sup>6</sup> По другой традиции поясной поклон не творится.

знамения и, обращаясь к священнику, говорит: «Благослови, владыко, теплоту».

Священник благословляет со словами: «Благословенна теплота святых Твоих, всегда, ныне и присно, и во веки веков. Аминь».

Диакон, по священническом благословении, крестообразно вливает теплоту в св. потир, произнося слова: «Теплота веры исполнь Духа Святаго. Аминь». Сотворив так, диакон отдает ковшик пономарю и творит поясной поклон с крестным знамением.

Затем диакон отходит к горнему месту (*рис. 155*) и становится лицом к священнику. Они оба творят три поясных поклона, со словами: «Боже, очисти мя, грешнаго...» После трех поясных поклонов они читают молитву: «Ослаби, остави, прости, Боже, прегрешения наша, вольная и невольная, яже в слове и в деле, яже в ведении и не в ведении, яже во дни и в нощи, яже во уме и в помышлении; вся нам прости, яко Благ и Человеколюбец», затем творят земной поклон<sup>1</sup> перед св. престолом, кланяются друг другу, всем молящимся в алтаре, потом — на запад, всем молящимся в храме, произнося каждый слова: «Простите ми, отцы и братья».<sup>2</sup> И потом снова творят земной поклон ко Св. Дарам, произнося слова: «Се прихожду к бессмертному Царю и Богу моему».

И священник приглашает диакона словами: «Диаконе, приступи».

Диакон обходит св. престол с северной стороны и, со словами: «Се прихожду к бессмертному Царю...», вновь кланяется в землю, целует край св. престола, подходит ко священнику и произносит: «Преподаждь ми, владыко, Честное и Святое Тело Господа и Бога и Спаса нашего Иисуса Христа», складывая при этом

---

<sup>1</sup> По второй традиции этот земной поклон творится во время чтения молитвы: «Ослаби, остави...», а по третьей — заменяется поясным.

<sup>2</sup> По другой традиции они произносят: «Простите мя, отцы и братья, яже согреших пред вами словом, делом, помышлением и всеми моими чувствами».

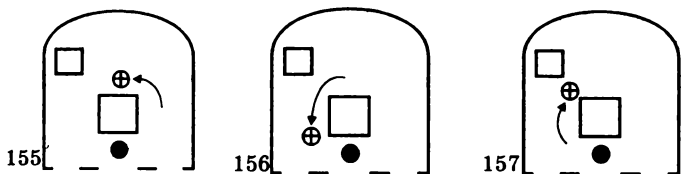

руки следующим образом: ладонями вверх, правая рука на левую (рис. 156).

Священник берет одну из частиц (раздробленной прежде частицы ХС) и, со словами: «(имярек) священнодиакону, преподается Честное и Святое, и Пречистое Тело Господа и Бога и Спаса нашего Иисуса Христа, во оставление грехов его и в жизнь вечную». Диакон, приняв частицу в ладонь правой руки, целует дающую руку и плечо священника. Священник приветствует диакона словами: «Христос среди нас». Диакон отвечает на приветствие: «И есть и будет» и отходит к северной или восточной стороне св. престола, где, наклоня голову и держа руки над св. престолом, ожидает времени чтения молитвы перед Св. Причастием<sup>1</sup> (рис. 157).

Священник, поцеловав край св. престола, берет левой рукой частицу Св. Тела, кладет ее в свою правую ладонь со словами: «Честное и Пресвятое Тело Господа и Бога и Спаса нашего Иисуса Христа преподается мне (имярек), иерею, во оставление грехов моих и в жизнь вечную» и, склоняя голову, готовится читать молитву ко Св. Причащению.

Затем, священник и диакон, со склоненными головами, одновременно молятся: «Верую, Господи, и исповедую, яко Ты еси воистинну Христос, Сын Бога Живаго, пришедый в мир грешныя спасти, от нихже

<sup>1</sup> По другой традиции диакон читает молитву «Верую Господи и исповедую...», не отходя к северной (или восточной) стороне престола, и лишь затем отходит туда.

первый есмь аз. Еще верую, яко Сие самое есть Пречистое Тело Твое, и Сия самая есть Честная Кровь Твоя. Молюся убо Тебе: помилуй мя, и прости ми прегрешения моя, вольная и невольная, яже словом, яже делом, яже ведением и неведением; и сподоби мя неосужденно причаститься Пречистых Твоих Таинств, во оставление грехов и в жизнь вечную.

Вечери Твоея тайныя днесь, Сыне Божий, причастника мя прими; не бо врагом Твоим тайну повем, ни лобзания Ти дам яко Иуда, но яко разбойник исповедаю Тя: помяни мя, Господи, во Царствии Твоем.

Да не в суд или во осуждение будет мне причащение Святых Твоих Таин, Господи, но во исцеление души и тела. Аминь» и потом, со страхом Божиим, причащаются Св. Тела Христова.

Причастившись, священник берет антиминосную грецкую губку и отирает ею, над дискосом, ладонь своей правой руки. Диакон, в это время, стоя за престолом, губами собирает крохи от Св. Агнца, оставшиеся у него на ладони, и потребляет их.

Затем священник берет особый плат (предохраняющий от падения капель Св. Крови) и один его конец закладывает за верхний край фелони. Второй конец плата оставляет у себя в руках и, через него, обеими руками берет потир и трижды испивает из него Св. Крови, предварительно произнеся: «Честныя и Святыя Крове Господа и Бога и Спаса нашего Иисуса Христа причащаюся аз, раб Божий, священник (имярек), во оставление грехов моих и в жизнь вечную. Аминь». Обычно, во время троекратного причащения Св. Крови священнослужители произносят: «Во имя Отца, и Сына, и Святаго Духа. Аминь».<sup>1</sup>

После причащения священник, при помощи плата, отирает свои уста и край Чаши, затем целует край Чаши и говорит: «Се прикоснуса устнам моим, и отымет

---

<sup>1</sup> Необходимо неукоснительно смотреть, чтобы ни в коем случае усы и брада священнослужителя не омочались каплями Св. Крови.



беззакония моя, и грехи моя очистит». Кроме того, целуя Чашу, священник трижды произносит: «Слава Тебе, Боже».

Затем священник обращается к диакону со словами: «Диаконе, приступи». Диакон подходит к священнику, творит поклон, произносит слова: «Се прихожду к бессмертному Царю...» и, затем, обращаясь к священнику: «Преподаждь мне, владыко, Честную и Святую Кровь Господа и Бога и Спаса нашего Иисуса Христа». Берет левой рукой один конец плата и держит его у самой шеи, а правой рукой, через другой конец плата, готовится поддерживать потир (см. рис. 156).

Священник подносит к диакону (держа обеими руками) Св. Чашу, диакон поддерживает Чашу правою рукою, и священник причащает диакона Св. Крови, со словами: «Причащается раб Божий, диакон (имярек) Честныя и Святыя Крове Господа и Бога и Спаса нашего Иисуса Христа, во оставление грехов и в жизнь вечную». Диакон трижды пьет Св. Кровь и затем платом в своей руке отирает уста и край св. потира, который потом и целует. Священник, в это время, произносит: «Се прикоснуся устам твоим, и отымет беззакония твоя, и грехи твоя очистит».

После этого священник ставит Св. Чашу на ее место, на антиминос, читает молитву благодарения «Благодарим Тя, Владыко Человеколюбче, Благодетелю душ наших, яко и в настоящий день сподобил еси нас Небесных Твоих и бессмертных Таинств. Исправи наш путь, утверди ны во страхе Твоем вся, соблюди наш живот, утверди наша стопы, молитвами и молениями Славныя Богородицы и Приснодевы Марии и всех святых Твоих» и приступает к разделению частиц Агнца с печатями NI и KA. Читая песнопения: «Воскресение Христово видевше, поклонимся Святому Господу Иисусу, Единому Безгрешному. Кресту Твоему поклоняемся, Христе, и Святое Воскресение Твое поем и славим; Ты бо еси Бог наш, разве Тебе инаго не знаем, Имя Твое

именуем. Приидите, вси вернии, поклонимся Святому Христову Воскресению, се бо прииде Крестом радость всему миру. Всегда благословяще Господа, поем Воскресение Его; распятие бо претерпев, смертью смерть разруши.

Светися, светися, Новый Иерусалиме! Слава бо Господня на Тебе возсия. Ликуй ныне и веселися, Сионе! Ты же, Чистая, красуйся, Богородице, о востании Рождества Твоего.

О Пасха велия и священнейшая, Христе! О Мудросте, и Слове Божий, и Сило! Подавай нам истее Тебе причащаться в невечернем дни Царствия Твоего», он раздробляет эти частицы на столько мелких частиц, сколько будет потребно для всех причащающихся. Затем священник опускает все раздробленные частицы в потир, накрывает потир покровцом и полагает поверх лжицу, а дискос покрывает звездицею и покровцом.<sup>1</sup>

После погружения раздробленных частиц в потир и прочтения положенных молитв, священник отходит к жертвеннику, запивает Св. Тайны теплотой и вкушает антидор (просфору).

### *Причащение мирян*

Когда настанет время причащения мирян, священносец (или пономарь) убирает от царских врат подсвечник.<sup>2</sup> Священник, подойдя к св. престолу, берет с него потир и обращается лицом на запад. Диакон, в это время, отверзает катапетасму и открывает царские врата, берет плат и обращается лицом к священнику. Священник целует и передает диакону Св. Чашу, диакон же, взяв ее, обращается также лицом к народу, и они вместе выходят через царские врата на солею.

<sup>1</sup> Если причаstников нет, то диакон в это время, подняв св. дискос вверх потира, полагает в потир Св. Тело, не раздробляя частей Агнца, и все частицы, творя положенные при этом молитвы.

<sup>2</sup> И оставив свечу зажженной, ставляет подсвечник справа от св. жертвенника.

Диакон, подняв Св. Чашу вверх, возглашает: «Со страхом Божиим и верою приступите». Лик поет: «Благословен Грядый во имя Господне, Бог Господь и явился нам.»

Диакон же в это время передает Чашу священнику.<sup>1</sup>

Священник читает молитву перед Причащением (не торопясь, громко, не нараспев): «Верую, Господи и исповедую...»

По окончании молитвы причастники творят крестное знамение, земной поклон и, сложив крестообразно руки на груди (правую руку на левую), называя свои имена, подходят ко Св. Чаше.

При причастии помощники старосты надзирают за порядком у Св. Чаши. Причастники должны подходить только с южной стороны храма. С северной стороны должен быть всегда свободный от молящихся проход к столику с запивкой и антидодом.<sup>2</sup> Кроме того, лучше, чтобы и пространство перед священнослужителями также было свободно и там находился только один причащающийся.

Подходя ко Св. Чаше, причастники должны соблюдать следующий порядок (а помощники старосты должны наблюдать за его соблюдением): сначала подносят к Причастию младенцев,<sup>3</sup> затем подходят дети (до 15-ти лет), затем подходят мужчины, а затем женщины. Самое же важное, от чего должны беречь Св. Чашу священноцерковно-служители, помощники старосты и вообще все верующие, это от неосторожных толчков или даже от злонамеренных покушений на Св. Дары.

Лик, во время причащения народа, поет: «Тело Христово примите, источника безсмертнаго вкусите».

Когда священник приобщает младенцев, то говорит: «Честныя Крове Господа Бога и Спаса нашего

<sup>1</sup> По другой традиции Чашу держит диакон, а священник держит лжицу (которой причащает) и плат.

<sup>2</sup> Или освященным хлебом.

<sup>3</sup> А также подводят детей до 7-ми лет.

Иисуса Христа причащается<sup>1</sup> младенец (имярек), во освящение души и тела и в жизнь вечную», и дает на кончике лжицы несколько капель Св. Крови.

Во время причащения взрослых (и подростков) священник произносит: «Причащается<sup>2</sup> раб Божий<sup>3</sup> (имярек) Честнаго и Святаго Тела и Крове Господа и Бога и Спаса нашего Иисуса Христа, во оставление грехов своих и в жизнь вечную», не торопясь, дает на лжице Св. Дары в уста причащающемуся, и лишь когда причастник вкусит их, отстраняет лжицу.

Диакон<sup>4</sup> отирает платом уста причащавшегося, и причастник, поцеловав край Св. Чаши, не задерживаясь, отходит к столику с теплотой, где потребляет антидор и теплоту («По приятии Святых Таин емлет брат антидор, и потребив и, и приемлет теплоты во уста мало, и пласкав поглотает, и уста помывает мало, и отирает платом чистым, на сие устроенным над сосудом» Типикон, 32 глава).

По причащении мирян священник и диакон уходят<sup>5</sup> в алтарь, и священник<sup>6</sup> поставляет потир на св. антиминс (рис. 158).

Лик: «Аллилуиа, аллилуиа, аллилуиа».

Священник, поставив Св. Дары на престол, обращается к народу<sup>7</sup> и, благословляя его, произносит: «Спаси, Боже, люди Твоя и благослови достояние Твое». Лик: «Видехом Свет Истинный, прияхом Духа Небеснаго, обретохом веру истинную, Нераздельней Троице поклоняемся: Та бо нас спасла есть».

1 Или «приобщается».

2 Или «приобщается».

3 Вместо «раб Божий» может быть или «отрок», или «отроковица».

4 По некоторым традициям, если Чашу держит диакон, уста причастников отирает священник или пономарь.

5 По одной традиции священник, причастив мирян, осеняет их Чашей, говоря: «Се прикоснуса устнам вашим, и отымет беззаконя ваша, и грехи ваша очистит. Аллилуиа, аллилуиа, аллилуиа».

6 Если Чашу держал диакон, то он отдает ее священнику, а священник, принимая, целует ее.

7 По одной традиции этот возглас произносится в царских вратах.

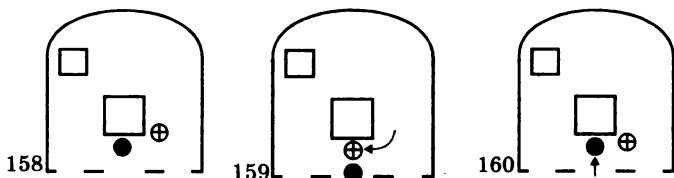

В это время диакон, заняв перед престолом место священника, читает: «**Воскресение Христово видевше...**», «**Светися, светися, Новый Иерусалиме...**» и «**О, Пасха велия и священнейшая...**», берет св. дискос, отирая его антиминой губкой, опускает в потир мелкие частицы, лежащие на дискосе, и произносит слова: «**Отмый, Господи, грехи поминавшихся зде Кровию Твоею Честною, молитвами святых Твоих**». Затем диакон покрывает потир покровцом, а дискос звездицей, кладет на дискос копие, лжицу и покрывает его вторым покровцом (рис. 159).

Священник, благословив народ, перед престолом тайно читает молитву благодарения: «**Благодарим Тя, Владыко Человеколюбче...**» (рис. 160).

Пономарь подает диакону кадило, диакон передает его священнику. Священник, вложив в него фимиам и обычным образом благословив, трижды кадит «святая», тайно произнося: «**Вознесися на небеса, Боже, и по всей земли слава Твоя**». Покадив таким образом Св. Дары, он отдает кадило диакону. Диакон берет кадило в левую руку и, по одной из традиций, встает перед св. престолом на одно колено. Священник берет с престола дискос и поставляет его на голову диакону. Диакон, придерживая дискос правою рукою, встает с колена и идет западною и северною стороною алтаря к жертвеннику, «зря вне дверем» (т. е. лицом к народу) (рис. 161). Подойдя к жертвеннику, диакон ставит на него дискос, берет кадило в правую руку и кадит Св. Дары и несущего их к жертвеннику священника (рис. 162).

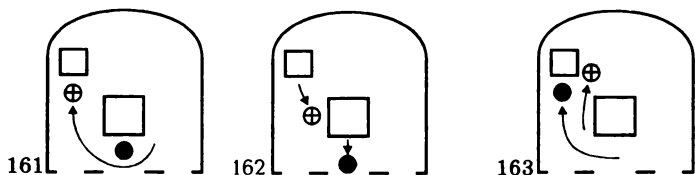

Священник, поклоняется Св. Дарам, берет св. потир, целует его и обращается лицом к народу, тихо произнося: «Благословен Бог наш...» Встав лицом к западу, в царских вратах, произносит велегласно: «**Всегда, ныне и присно, и во веки веков**».<sup>1</sup>

Лик: «**Аминь. Да исполнятся уста наша хваления Твоего, Господи, яко да поем славу Твою, яко сподобил еси нас причаститися Святым Твоим, Божественным, Безсмертным и Животворящим Тайнам; соблюди нас во Твоей святости, весь день поучатися правде Твоей. Аллилуиа, аллилуиа, аллилуиа**».

Произнеся возглас, священник, читая: «**Вознесися на небеса, Боже, и по всей земли слава Твоя**», идет к св. жертвеннику и ставит на него св. потир (рис. 163).

Диакон подает священнику кадило, и священник кадит Св. Дары на жертвеннике, творя при этом поклон. Затем отдает кадило диакону, а тот отдает его пономарю.

Священник возвращается к престолу, берет антиминскую грецкую губку, творит ею знак креста по антимиинсу, целует антимиинс и губку, затем полагает ее в середину антимиинса и закрывает его (вместе с илитонном): сперва верхнюю часть, потом нижнюю, потом левую и, затем, правую.

Диакон разворачивает орарь, полагает его, как прежде, на левое плечо, исходит северною дверью на солею для произнесения благодарственной ектении (рис. 164).

<sup>1</sup> По одной традиции, священник, во время этих слов, творит потиром знак креста.

*Благодарственная ектения  
по Причащении*

Встав перед раскрытыми царскими вратами, начинает ектению: «Прости приемше Божественных, Святых, Пречистых, Безсмертных, Небесных и Животворящих, Страшных Христовых Таин, достойно благодарим Господа». Лик: «Господи помилуй».<sup>1</sup>

Диакон: «Заступи, спаси, помилуй и сохрани нас, Боже, Твоею благодатию». Лик: «Господи помилуй».

Диакон: «День весь совершен, свят, мирен и безгрешен испросивше, сами себе, и друг друга, и весь живот наш Христу Богу предадим». Лик: «Тебе, Господи».

Священник берет Св. Евангелие и, держа его вертикально, творит им над антимином крестное знамение и возглашает: «Яко Ты еси освящение наше, и Тебе славу возсылаем, Отцу и Сыну и Святому Духу, ныне и присно, и во веки веков» и полагает Евангелие на антиминос. Лик: «Аминь».

Во время этого возгласа диакон отходит к местной иконе Спасителя.

*Заамвонная молитва*

Священник возглашает: «С миром изыдем» и исходит царскими вратами, через солею, за амвон, для чтения заамвонной молитвы (рис. 165). Лик: «О имени Господни».

Диакон, воздвигнув в правой руке ораль, перед иконой Спасителя возглашает: «Господу помолимся» и, склонив голову, с поднятым орарем стоит так, перед иконою, до окончания заамвонной молитвы. Лик: «Господи помилуй».

Священник начинает саму молитву: «Благословляй благословящия Тя, Господи, и освящай на Тя

<sup>1</sup> Традиционно эта ектения произносится так же, как малая ектения после пения «Единородный Сыне...», т. е. диакон первые два прошения произносит, соединяя в одно, а хор, в это время, поет: «Господи помилуй» (дважды).

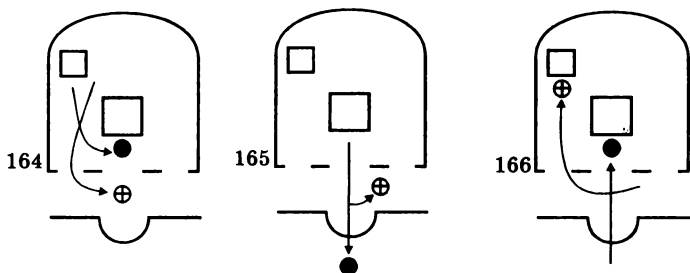

уповающия, спаси люди Твоя и благослови достояние Твое, исполнение Церкви Твоея сохрани, освяти любящая благолепие дому Твоего; Ты тех возпрослави Божественною Твоею силою, и не остави нас, уповающих на Тя. Мир миру Твоему даруй, Церквам Твоим, священником, воинству и всем людям Твоим. Яко всякое даяние благо, и всяк дар совершен свыше есть, сходяй от Тебе, Отца Светов; и Тебе славу, и благодарение, и поклонение возсылаем, Отцу и Сыну и Святому Духу, ныне и присно, и во веки веков». Лик: «Аминь» и «Буди имя Господне... (трижды)»,<sup>1</sup> а затем 33-й псалом (весь целиком): «Благословлю Господа на всякое время...»<sup>2</sup>

После молитвы священник царскими вратами уходит в алтарь, а после него и диакон, пересекая солею, уходит через северную дверь ко св. жертвеннику (рис. 166).

<sup>1</sup> Это можно исполнять антифонно, т. е. 1-й лик, 2-й лик, и снова 1-й лик.

<sup>2</sup> По одной традиции этот псалом заменяют чтением благодарственных молитв после Причастия, по другой — молебном или «славеньем» праздника, по третьей — полностью опускают.



*Потребление Св. Даров*

Священник, войдя в алтарь, перед престолом читает молитву на потребление Св. Даров: «Исполнение закона и пророков, Сам сый, Христе, Боже наш, исполнимый все Отеческое смотрение, исполни радости и веселия сердца наша, всегда, ныне и присно, и во веки веков», а диакон склонив голову перед св. престолом, выслушивает ее и отвечает священнику: «Аминь». Затем священник благословляет диакона, диакон, перекрестившись, прикладывается к краю св. престола и отходит к жертвеннику. Там он берет плат, закладывает его за верхний край стихаря, другим же его концом берет левой рукой потир, а правой при помощи лжицы потребляет из потира все содержимое. Затем ополаскивает несколько раз теплотой св. потир, до тех пор, пока на его стенках не останется ни малейшей частицы Св. Хлеба. И, испив и эту воду, насухо вытирает потир грецкою губкою<sup>1</sup> и платом вытирает лжицу. И, в конце всего, убирает все евхаристические сосуды в ризницу.

*Отпуст литургии*

Священник, благословив диакона, по окончании пения 33-го псалма, стоя в царских вратах лицом к народу, благословляет его, со словами: «Благословение Господне на вас, Того благодатию и человеколюбием, всегда, ныне и присно, и во веки веков». Лик: «Аминь». И затем творится отпуст Божественной литургии.

Священник: «Слава Тебе, Христе Боже, упование наше, слава Тебе». Лик: «Слава, и ныне. Господи помилуй (трижды). Благослови».

И священник, собственно отпуст: «Воскресый из мертвых, Христос, истинный Бог наш, молитвами Пречистыя Своея Матере, святых славных и всехвальных апостол, иже во святых отца нашего Иоанна, архиепископа Константинопольскаго, Златоустаго, и святаго

<sup>1</sup> На практике чашу вытирают насухо специальным полотенцем.

(егоже есть храм<sup>1</sup> и егоже есть день), святых и праведных богоотец **Иоакима и Анны** и всех святых, помилует и спасет нас, яко Благ и Человеколюбец». <sup>2</sup> Лик, многолетствует: «**Великаго Господина и Отца нашего...**» Этим собственно Божественная литургия завершается. Священник дает на престольный Крест для целования народу, а затем возвращается в алтарь, затворяет царские врата и закрывает катапетасму.

Диакон, после потребления Св. Даров, читает молитвы по Св. Причащению и положенные по Уставу тропари, <sup>3</sup> а затем разоблачается<sup>4</sup> и убирает облачения в церковную ризницу.

Священник, возвратившись в св. алтарь, так же как и диакон, читает благодарственные молитвы по Св. Причащению, положенные по ним тропари, затем «**Господи помилуй (12 раз). Честнейшую Херувим... Слава, и ныне**» и малый отпуст: «**Воскресый из мертвых, Христос истинный Бог наш...**» Затем священник разоблачается и убирает облачения в ризницу.

Разоблачившись, священнослужители моют руки и, поклонившись св. престолу, уходят из храма.

---

<sup>1</sup> По традиции, после святых храма, поминают и особо чтимых в данной местности.

<sup>2</sup> Священник творит этот отпуст в царских вратах, лицом к народу, имея в руках на престольный Крест.

<sup>3</sup> Согласно чину, указанному в Служебнике.

<sup>4</sup> Прежде разоблачения диакон гасит лампы на престоле и жертвеннике и покрывает их (престол и жертвенник) пеленою.

## Канонические правила Православной Церкви относительно совершения общественного богослужения

*1. Всякое богослужение должно совершаться согласно установленным Св. Церковью Уставам и состоять из молитв и песнопений, содержащихся в церковных богослужебных книгах, составленных согласно Соборным определениям и неписанной Церковной традиции.*

«Не подобает в церкви глаголати псалмы не священные, или книги не определенные правилом, но токмо в правилах означенныя книги Ветхаго и Новаго Завета» (Лаод. соб. пр. 59).

«Постановлено и сие: да совершаются всеми утвержденныя на Соборе молитвы... и отнюдь да не приносятся, никогда иныя вопреки вере, но да глаголются те, кои просвещеннейшими собраны» (Карф. соб. пр. 116).

«Из сохраненных в Церкви догматов и проповеданий, некоторые мы имеем от писменнаго наставления: а некоторыя прияли от Апостольскаго предания, по преемству в тайне, и те и другия имеют едину и ту же силу для благочестия. И сему не воспрекословит никто, хотя мало сведущий в установлениях церковных. Ибо аще предприимем отвергати неписанные обычаи, аки не великую имеющие силу: то неприметно повредим Евангелию в главных предметах, или паче сократим проповедь в единое имя без самыя вещи...» (свт. Василия Великаго, пр. 91).

«И первое, и притом в делах сего ряда весьма важное, что имеем предложить, есть соблюдаемый у нас обычай, имеющий силу закона, потому что сии постановления преданы нам от святых мужей...» (того же, пр. 87).

*2. Всякое священнодействие должно отправляться благочинно, не спеша, с соблюдением ясности в чтении и пении.*

«Желаем, чтобы приходящие в Церковь для пения не употребляли безчинных воплей, не вынуждали из себя неестественного крика, и не вводили ничего несообразного и несвойственного Церкви<sup>1</sup>: но с великим вниманием и умилением приносили псалмопения Богу, назирающему сокровенное. Ибо священное слово поучало сынов Израилевых быти благоговейными»<sup>2</sup> (6 Всел. соб. пр. 75).

«Богослужение совершается по Церковному Уставу, в установленное время, с благоговением и тишиною, с чтением и пением внятным, без поспешности и замешательства и без произвольных изменений и нововведений.

С таким же вниманием и точностью священники должны производить молитвословия по домам прихожан, совершать крестные ходы и переносить св. иконы» (Устав Дух. Конс., ст. 35 и ст. 36).

*3. Категорически запрещено применять в чтении и пении на службах церковных т. н. прием «двогласия» – одновременного чтения и пения, в два голоса, разных молитвословий или чинопоследований.*

«Благочинный должен наблюдать, чтобы служба Божия была совершаема благоговейно, не спешно, и чтобы в два голоса ничто читаемо или пето не было...» (Инстр. благоч. прих. церк., §20).

«Благочинный наблюдает, чтобы в церковном чтении и пении не было допускаемо ни малейшего двугласия, но чтобы по совершенном окончании одного (молитвословия) начиналось другое» (Инстр. благоч. монастырей, §7).

«Запрещается одновременно читать и петь в два голоса разные вещи» (Дух. Реглам., ч. II, §9)<sup>3</sup>.

<sup>1</sup> По толкованию Зонара, это «отрывистое пение, пискливость, излишняя вычурность мелодий, употребляемая в театральных песнях и в песнях зазорных, к чему ныне особенно стремятся в псалмопениях».

<sup>2</sup> Лев. 15, 31.

<sup>3</sup> Ныне же такое запрещенное Церковной Традицией и Церковными правилами чтение и пение используется во многих храмах при чтении ектений и пении стихов «Бог Господь...»

*4. Богослужение должно быть совершаемо только в особо на то устроенном и освященном здании — храме, и лишь по уважительной причине, или если того требует сам Устав богослужения, может быть совершено в доме православного христианина, или вне стен церковных или домашних.*

«Определяем, чтобы священнослужители, священнодействующие, или крещающие в молитвенных храмах, находящихся внутри домов, творили сие не иначе, как по изволению местного епископа. Того ради, аще который клирик не будет соблюдать сего таковым образом, да будет извержен» (6 Всел. соб., пр. 31).

«Если кто совершит священнослужение или позволит кому-нибудь совершить в частном доме, в предместье, или в деревне, или без клириков, назначаемых местными епископом, то место, в котором это совершено с ведома владельца, присоединяется к церкви чрез епископа, эконома и начальника... Конечно, имеющим в своих домах молельни, позволено молиться, но не совершать священнослужение вопреки сказанному» (Номок. патр. Фотия, тит. III, гл. 14).

*5. Богослужение должно быть совершаемо сколь можно чаще, по крайней мере всякий воскресный и праздничный день.*

«Епархиальное начальство наблюдает, чтобы богослужение в церквах монастырских, соборных и тех городских, которые имеют в причте более одного священника, совершаемо было ежедневно, а в имеющих одного священника и сельских, сверх воскресных и праздничных дней, сколь можно чаще, смотря по возможности» (Уст. Дух. Консист. ст. 34).

«Благочинный должен наблюдать, чтобы священники в сельских церквах, кроме воскресных, праздничных и высокаторжественных дней, совершали Божественную литургию, сколько можно чаще; особенно же в Св. Четыредесятницу не опускали бы Преждеосвященных литургий; в церквах же городских однопричетных три

раза в неделю непременно, если бы и не случилось в продолжение оной торжественных и праздничных дней, в двухштатных же три, а в четырехштатных ежедневно (Инстр. благоч. прих. церк. § 10).

*6. Богослужение должно совершаться только в установленном для него Церковным Уставом время.*

«Настоятель наблюдает за порядком и благочинием при богослужении, — чтобы звон к богослужению и самое богослужение начиналось в определенное время...» (Инстр. наст. церквей § 6).

*7. Всякое церковное богослужение должно предваряться колокольным звоном, созывающим верующих на молитву в храм.*

«Церковный благовест должен быть умеренный и без всякого излишества» (Ук. Св. Синода 1722 г. 14 дек.).

«В городах и столицах прежде соборного благовеста в церквях не благовестить» (Ук. Св. Синода 1797 г. 22 дек.).

«Перед молебнами звон дозволяется только в дни храмовых праздников» (Ук. Св. Синода 1729 г., 9 сент. п. 7).

*8. Богослужение может быть совершено только законно рукоположенными священнослужителями, из которых епископ и священник — совершители богослужения, а диакон и прочие причетники — только помощники пастырей.*

«Аще кто кроме церкви особо собрания составляет, и, презирая церковь, церковная творити хочет, не имея с собою пресвитера по воле епископа: да будет под клятвою» (Гангр. собр., пр. 6).

«...Диаконы да пребывают в своей мере, зная, что они суть служители епископа, и низшие пресвитеров. Да приемлют же Евхаристию по порядку после пресвитеров, преподаваемую им епископом или пресвитером» (1 Всел. соб., пр. 18).

*9. Категорически запрещается отправлять богослужение священно-церковно-служителю, находящемуся в тяжком, смертном грехе, не очищенном покаянием.*

«Опасно да блюдут пресвитеры, дабы сами, аще и всегда, много паче при совершении Таин, не были в каком гресе тяжком, смертном, чрез покаяние не очищенном...» (Кн. о долж. пресв. прих., § 76).

*10. Категорически запрещается отправлять богослужение священно-церковно-служителю, находящемуся в нетрезвом состоянии.*

«Священнослужитель, в церкви или вне ея, дерзнувший в священническом облачении совершать богослужение в нетрезвости, обличенный в сем преступлении в первый раз, отрешается от места и определяется с запрещением священнослужения на причетническую должность, впредь до искренняго раскаяния, исправления и очищения совести пред духовником. Но если бы кто в нетрезвости дерзнул приступить к совершению Божественной литургии, таковой, по обличении в сем преступлении, извергается из своего чина и низводится в причетники» (Уст. Дух. Консист. ст. 181 и ст. 179).

«Много паче при тайнодействии пресвитеры да не будут пьяни. Если бы в помрачении ума уронят, или переменят что в вещах, до существа Тайны касающихся, например, в Крещении забудут слова, к совершению сея тайны нужные, сказать: то тем подвергнут себя суду Божию и Церкви» (Кн. о должн. пресв. прих. § 67).

*11. Еретикам запрещено входить в храм во время богослужения.*

«В Божественной литургии диакон пред временем целования возглашает: не приемлемые ко общению, изыдите. Посему таковые не должны присутствовати, аще не обещаются покаяться и оставити ересь» (Тим. Алекс., пр. 9).

## Канонические правила Православной Церкви относительно совершения Таинства Евхаристии

Кроме соблюдения канонических правил вообще относительно общественного богослужения, при совершении Таинства Евхаристии необходимо соблюдать еще и следующие, особенные канонические правила.

*1. Таинство Евхаристии должно совершаться только за Божественной литургией, в храме, устроенном и освященном с дозволения епископа, на антиминсе, освященном епископом и имеющем в себе (вшитыми) частицы мощей святых.*

«Аще который пресвитер, или диакон, презрев своего епископа, отлучит сам себя от Церкви, и начнет творити особыя собрания и поставит жертвенник, а призываемый епископом не покорится, не восхоцет ему повиноватися, и быв призываем единожды и дважды, не послушает: таковый да будет совершенно извержен из своего чина, и отнюдь не может до служения допущен быти, ниже паки восприяти прежнюю свою честь. Аще же упорен будет, возмущая Церковь и возставая противу его: то яко мятежник, да будет укрощаем внешнею властью» (Антиох. соб., пр. 5).

«Аще которые честные храмы освящены без святых мощей мученических, определяем: да будет совершено в них положение мощей с обычною молитвою. Аще же отныне обряцется некий епископ, освящающий храм без святых мощей: да будет извержен, яко преступивший церковная предания» (7 Всел. соб., пр. 7).

«Антиминсы, причастные освятительной силы, которую сообщает им последование освящения вновь созданных храмов и седмидневное священнодействие над ними, распростертыми на тамошнем жертвеннике, бес-



препятственно посылаются туда, где в них есть потребность, и не ограничиваются тою или другою областью, но посылаются и в чужую землю, подобно как и святое миро и другие святыни» (Кормчая, гл. 59, ответ Иоанна Китропского, 1)

«Храм святой, сиесть церковь, в собрание благодарственное Богу Всетворцу, в Троице Единому, и в молитву и просвещение и очищение от грехов, да будет посвящен от самага архиерея, или в той прислан антиминос посвященный, и по чину священниче той храм приемый» (Учит. изв. при Служебнике).

*2. Совершать Таинство Евхаристии не может никто, кроме епископа или священника.*

«Священник человек да будет избран, честен, ведущь священная писмена, рукоположен правильне от архиерея» (Учит. извест.).

«От мирскаго не священнаго, но простаго человека, такожде и от клирика и от диакона и иподиакона, кроме правильнаго иерея, тайна Святыя Евхаристии никогдаже освятится. Ибо ничтоже того священства совершит, и в тяжкое осуждение и в грех святотатства дерзнувый впадет» (там же).

*3. Совершающий Таинство должен строго держаться предписаннаго Устава, в случае отступления от которого подлежит наказанию.*

«Вещи, до существа Тайны надлежащая, которые называются материею и формою, дабы не упустить, или не переменить в чем, весьма прилежно да блюдет пресвитер: да и все обряды Таин Святых, и другия церковныя чины и последования действовать с верою, и со всяким вниманием тому, кто Тайну приемлет, не спеша, не дремля, но памятуя оную страшную анафему: проклят всяк, творяй дело Господне с небрежением (Иерем. 48, 10)» (Кн. о должн. пресв. приход., § 78).

*4. Таинство Евхаристии должно совершаться непременно на квасном хлебе – просфорах. Для совер-*

*шения Божественной литургии их должно быть пять, каждая должна состоять из двух кругловидных частей, наверху с отпечатком, сделанным посредством вырезанной на дереве печати с изображением непременно четвероконечного креста с надписью IC. XC. NI. KA. Хлеб этот должен быть хорошо испечен, замешан естественною простою водою, а не молоком, не должен быть помазан маслом или яйцами, не должен быть из затхлой и смердящей муки и очень черствый.*

«Не должно принимать от иудеев опресноки, или приобщаться нечестиям их» (Лаод. соб., пр. 38).

«Вещь тайне сей приличная: просфоры муки чистыя пшеничныя, квасныя, пять. Из инаго же жита кроме пшеницы, или черствыя, или зацвелыя просфоры, никакоже да имут быти» (Учит. извест.).

«Литургия должна быть совершаема на пяти просфорах и с четырехконечным крестом» (Ук. Св. Син. 1797 г. 22 дек.).

«Вещь тайны Тела Господа нашего Иисуса Христа есть хлеб от чистыя пшеничныя муки, водою простою естественною смешанный и добре испеченный, квасный, непресоленый, свежий и чистый: вкус, сиесть, смак свойственный имей и к ядению благоприятный и способный. Пресный бо хлеб, аще и пшеничный будет, в Церкви Святей Восточней Православно-Кафоличестей, материю, сиесть, самую вещь Тела Христова никакоже быти может: темже никтоже над таковым да служит.

Иный же хлеб, кроме самыя пшеницы, квасный, из всякаго жита семен, вещь Тела Христова быти не может: дерзнувый же иерей над каковым хлебом из иных семен служити, или и из пшеничныя муки и естественныя воды и квасный, но млеко или маслом или яйца помазанный, зацвелый же, сплеснелый, или изгорчал, или черств, или растлен, зело тяжко согрешит и извержению подпадет, яко таинство на таковых видех не совершится» (Учит. извест.).

**5. Таинство Евхаристии должно совершаться непременно на красном виноградном вине, чистом, не имеющем каких-либо примесей, не прокисшем. Категорически запрещено совершение Таинства на каком-либо другом напитке, хотя и выделанном из винограда.**

«Аще кто, епископ или пресвитер, вопреки учреждению Господню о жертве, принесет к алтарю иныя некоторыя вещи, или мед, или млеко, или вместо вина, приготовленный из чего-либо другого напиток, или птицы, или некоторыя животныя, или овощи, вопреки учреждению, кроме новых класов, или винограда в надлежащее время: да будет извержен от священнаго чина. Да не будет же позволено приносить к алтарю что-либо иное, разве елей для лампы и фимиам, во время святаго приношения» (Св. Апост., пр. 3).

«Во святилище да не приносится ничто кроме Тела и Крови Господни, якоже и Сам Господь предал, то есть, кроме хлеба и вина, водою раствореннаго» (Карф. соб., пр. 46).

«Следует наблюдать, чтобы красное вино было не подмешанное<sup>1</sup> или кислое» (Ук. Св. Син. 1797 г. 22 дек.).

«Вещь тайне сей приличная – вино виноградное; из иных дров и ягодных соков вино, или во уксус претворшееся кислотию, никакоже да имут быти» (Учит. извест.).

«Вещество Крове Христовы есть вино от плода лознаго, сиесть, из гроздов винныя лозы источенное. Подобаает сему вину свойственный имети вкус и обоняние, и к питию приемное и чистое быти, несмешенное с каковым-либо иным питием, кроме еже из гроздия: в

---

<sup>1</sup> Для того, чтобы узнать доброкачественность красного вина, надо взять кусок обыкновенного мела и налить на него несколько капель вина. Если вино подкрашено соком черники, мел окрашивается в синевато-фиолетовый цвет; примесь фуксина оставляет пятно красного цвета; примесь цветка мальвы дает голубое или зеленое пятно. Неподкрашенное вино окрашивает мел в коричневый или темно-серый цвет.

проскомидии же вляти мало в вино воды, и по освящении Таин теплыя воды, якоже чин имать.

Вином же не суть и быти не могут вси соки, от различных овощей и ягод источени, сиесть, яблочный, грушевый, вишневый, терновый, малиновый, и инии сим подобнии.

Аще же кто дерзнет кроме самага винограднаго вина, на иных видех и соках, или вино кислотию во оцет претворится, или с чим смешанное будет, никакоже таинства совершит: но согрешит иерей тяжко смертно и извержению от священства подпадет» (там же).

*6. Божественная литургия должна быть совершаема в одно и то же, на протяжении всего года, время, а точнее, от утренней зари до полудня.<sup>1</sup>*

«Яко в субботу убо, в начале 4-го (10) часа должно есть начинати: яко да станет Трапеза в начале 5-го (11) часа. В неделю же, в начале 3-го (9) часа, должно есть начинати, яко да станет Трапеза в начале 4-го (10) часа. Тако же подобает бывати и в Господския великия праздники, Христовы, и Богородичны, и Предтечевы, и обоих верховных апостол, Петра и Павла: и в сих убо купно, яко во дни недельныя должно есть творити. В средния же праздники в начале 5-го (11) часа, яко да станет Трапеза в начале 6-го (12) часа. В малыя же праздники, равно прочым всем дневным в начале 5-го (11), и отдается во свое время на кийждо день. Трапезу же подобает уготовляти во время свое, противу коемуждо дню, или постен есть, или прост...

Сей предел о литургиях и трапезе писася во странах иерусалимских, и лепотственно тако быти везде в равнины весенняя и осенняя. В лете же и зиме в Велицей России zde быти знамению по разсуждению времени, в лете убо долготы ради дне лепотственно продолжити: в

<sup>1</sup> Исключением из этого правила являются литургии, совершаемые «порану» (напр. в дни Св. Пасхи, Рождества и Крещения Господня) или в соединении с вечерней (Преждеосвященных даров и некоторые литургии Василия Великого).

зиме же за малость дне упредить, разсуждением настоятеля» (Типикон, гл. 8).

*7. Священнослужитель, совершающий Божественную литургию, должен обязательно причаститься, а потому должен совершать ее только соответствующим образом, молитвою и постом приготовившись к принятию Божественных Таин.*

«Аще епископ, или пресвитер, или диакон, или кто-либо из священнаго списка, при совершении приношения, не причастится: да представит причину, и аще есть благословена, да будет извинен. Аще же не представит: да будет отлучен от общения Церковнаго яко соделавшийся виною вреда народу и на совершавшаго приношение наведший подозрение, аки бы неправильно совершал» (Св. Апост., пр. 8).

«Святое Таинство алтаря да совершается людьми не ядшими» (Карф. соб., пр. 50).

«Вопрос. Аще жена пребудет нощию со своим мужем, или муж с женою своею, и на утро будет священнослужение: то должны ли они причаститься, или нет.

Ответ. Не должны» (Тим. Алекс., пр. 5).

*8. Категорически запрещается в один и тот же день совершать на одном и том же престоле две литургии, хотя бы и разными священниками.*

«К сему да вестъ и сие, яко едину точию на день литургию, на едином престоле должен есть иерей совершити: сия бо единость святяга жертвы знаменует едину смерть Христову, юже единою нас ради подъят, и едину страсть Его, юже единою о нас претерпе» (Учит. извест.).

*9. Категорически запрещается одному священнику совершать в один и тот же день две литургии, хотя бы и на разных престолах (см. правила §§ 7 и 8).*

## О совершении Божественной литургии вне стен храма

«...По Вальсамону, священники, получая от архиереев антимины, тем самым получают, кажется, и дозволение служить на них в молитвенных домах. То же говорит и Иоанн Китрский (13 ответ)... По Фотию (14 гл, 3 тит.), если будет совершена кем-либо литургия где-либо – не в назначенном от архиерея месте (по мнению некоторых – не в молитвенном доме), то это место, если литургия совершена с ведома владельца его, должно быть посвящено в церковь; если же владелец не знал, то сам он не штрафуется, а те, которые знали, подвергаются ссылке, и имение их отдается в местную церковь.

Литургия по нужде может быть совершена и не в храме и даже не в молитвенном доме. Церковная история представляет много примеров случаев подобного рода: священномученик Лукиан, пресвитер Антиохийский, совершил литургию в темнице на своей груди, поставив кругом себя, как бы в храме, бывших тут клириков и верных; Феодорит, епископ Кирский, в пустыне совершил литургию на руках иеродиакона. Грудь и руки священника, по Златоусту, честнее и священнее, нежели камень трапезы и бездушные сосуды. Но все это весьма редкое; для молитвенных же домов и для всякого другого места – для совершения литургии неотменно требуются антимины... Тот дом, или место, где по нужде собравшиеся верные совершили обычные молитвы, как это например бывало во времена гонений, по словам Сисиния, не делается от того священным; тот дом – храм со всеми священными принадлежностями его, плененный неприятелями, перестает быть священным только на это время, как и свободный человек в плену перестает быть свободным, но после плена опять

становится священным, т. е. во время плена перестает быть таким на деле только, а не по силе...» (толкование на 31-е правило 6-го Вселенского Собора Греческой Кормчей книги).

К этому добавим лишь, что Определением Св. Синода 19–23 дек. – 18 марта 1885 и 1886 гг. за № 2899, предоставлено епархиальным преосвященным, в особенных случаях, разрешать миссионерам и приходским священникам совершать литургию на переносных антиминсах и престолах, как в молитвенных домах и часовнях, так и в других приспособленных к сему зданиях, а равно и в открытом месте.

## **О религиозном общении с иноверцами и еретиками**

*(Из книги проф. М. Красножена «Иноверцы на Руси»,  
Юрьев, 1903, стр. 58-66, 139-145)*

Древние христиане не прерывали со своими согражданами иноверцами обыкновенного житейского общения. Это правило устанавливалось частью неизбежностью житейских связей при совместном гражданском общежитии, а с другой стороны, оно вытекало из свойства христианам уважения к порядку общественной жизни и заповеданной им любви ко всем людям, а не к одним единоверцам. Христиане вели со своими согражданами иноверцами как деловые сношения, так и частные знакомства. Они ходили к своим знакомым и друзьям среди язычников по приглашению на домашние празднества, устраивавшиеся, например, по случаю сговора, свадьбы, наречения имени младенцу, первого надевания сыном мужской тоги, разделяли с ними в этих случаях пищу и удовольствия, были даже невольными зрителями языческих жертвоприношений и обрядов, при этом совершавшихся. Они не имели предубеждения против того, что продавалось на торгу язычниками, и без стеснения покупали и употребляли, что было нужно. Они были чужды чувству нерасположения к иноверцам. По заповеди апостольской, они молились за язычников, подавали им милостыню, изгоняли из них бесов, исцеляли их больных посредством помазания елеем, во время народных бедствий ухаживали за больными, хоронили умерших, вообще, благодетельствовали, чем могли.

Но христиане отделялись от язычников по своей вере и по своему образу жизни. Различие это было так резко, что не допускало никакого религиозного общения между последователями того и другого культа.

Уже апостол Павел не позволил иметь религиозного общения с людьми, не последующими истинному уче-



нию Христову<sup>1</sup> и заветам апостольским<sup>2</sup>. Заповедь апостола, запрещающая православным иметь религиозное общение с еретиками, повторяется во многих церковных правилах.

*Во-первых, православным запрещается молиться с еретиками.*

Именно, в 45-м Апостольском правиле читаем:

«Епископ, или пресвитер, или диакон, с еретиками молившийся токмо, да будет отлучен. Аще же позволит им действовать что либо, яко служителям Церкви: да будет извержен».

65-е Апостольское правило содержит следующее постановление.

«Аще кто из клира, или мирянин, в синагогу иудейскую или еретическую войдет помолиться: да будет и от чина священного извержен, и отлучен от общения Церковного».

И действительно, молитва должна быть выражением исповедания веры и на нем утверждаться; молитва же еретиков, повреждающих исповедание веры, не может быть ни правильна, ни Богу угодна, и общение православных с еретиками в молитве означало бы согласие с ними в том исповедании веры, какое они у себя имеют.

*Во-вторых, запрещается дозволять еретикам присутствовать при священнодействии и в молитвах с верными и даже дозволять им входить в дом Божий.*

Так, 33-е прав. Лаодик. соб. гласит: «Не подобает молиться с еретиком или отщепенцем».

Тимофей, епископ Александрийский, на вопрос (9): «Должен ли священнослужитель молиться в присутствии ариан или других еретиков, или будет ли то ни мало

<sup>1</sup> «Еретика, после первого и второго вразумления, отвращаяся» (Тит. 3.10).

<sup>2</sup> «Если же кто не послушает слова нашего в сем послании, того имейте на замечании, и не сообщайтесь с ним, чтобы устыдить его. Но не считайте его за врага, а вразумляйте, как брата» (2 Фес. 3.14,15).

не во вред ему, когда при них совершает он свою молитву или священнодействие», дает следующий ответ: «В Божественной литургии диакон пред временем целования возглашает: не приемлемые ко общению изыдите. Посему таковые не должны присутствовати, аще не обещаются покаяться и оставити ересь».

Наконец, в 6-м правиле Лаодик. соб. читаем: «Не попускати еретикам, коснеющим в ереси, входитьи в дом Божий».

*В-третьих, православным запрещается принимать от еретиков благословения, так как у еретиков, неправильно исповедающих Св. Троицу, не может быть истинного, действительного благословения:*

«Не подобает от еретиков принимати благословения, которые суть суесловия паче, нежели благословения». (Лаод. соб. пр. 32-е).

*В-четвертых, запрещается православным ходить на кладбища или в так именуемые у еретиков мученические места для молитв и врачевания, чтобы избежать опасности заражения чуждым духом ересей и уклонения от единой истинной Церкви.*

Именно, 9-е правило Лаодик. соб. постановляет: «На кладбища всяческих еретиков, или в так именуемые у них мученические места, да не будет позволено церковным ходити для молитвы, или для врачевания. А ходящим, аще суть верные, быти лишенными общения церковнаго на некое время. Кающихся же и исповедающих, яко согрешили, приемати в общение».

*В-пятых, запрещается православным праздновать с еретиками,*

о чем свидетельствует 37-е правило Лаодик. соб: «Не должно принимати праздничные дары, посылаемые от иудеев, или еретиков, ниже праздновати с ними».

*Православные священники не должны преподавать еретикам таинства, или исправлять для них другие духовные требы (если они не изъявят намерения соеди-*

ниться с Церковью), а также не допускать еретиков к совершению сих треб для православных (см. Апост. пр. 46 и 65; Лаодик. соб. 6-е, 9-е, 33-е и 37-е).

Все эти правила, запрещающие христианам религиозное общение с неправославными, нисколько не противоречат духу христианской любви и той веротерпимости, которая столь присуща Православной Церкви, ибо иное дело терпеть вблизи себя заблуждающих, ожидая их добровольного обращения, и заботясь о том, чтобы иметь с ними внешнее (гражданское) общение, иное — вступать с ними в безразличное общение в вере, что уже значит — не их обращать к Православию, а самому колебаться в нем. Здесь все дело направляется к предохранению православных от религиозного индифферентизма, или безразличия в делах веры, равнодушия к ним.

В видах предохранения православных от измены вере, правила часто запрещают последним не только религиозное, но и житейское общение с еретиками и неверными (особенно с иудеями); так, именно в этих видах они не дозволяют православным «вступати в содружество с неправославными и неверными, ни в болезнях призывати их, и врачевства принимати от них, ни в банях купно с ними мытися»<sup>1</sup>; епископам же, под страхом предания анафеме, воспрещают оставлять еретиков наследниками своего имущества:

«Определено и сие: аще который епископ еретиков, или язычников, сродников, или не принадлежащих к сродству, оставит наследниками своими, и предпочтет их Церкви: таковому и по смерти да будет изречена анафема, и его имя никогда от иереев Божиих да не возносится. Да не может быти ему в оправдание и то, аще без завещания отыдет. Понеже быв поставлен епископом, по приличию, должен был учинити назначение

<sup>1</sup> 11-е пр. Трул. соб. В толковании на это правило Вальсамон пишет: «Заметь настоящее правило для латинян, которые празднуют опресноками, и для тех, которые лечатся у иудеев и еретиков; ибо все таковые осуждены на отлучение».

своего имущества, сообразное своему званию» (Карфаг. соб., 92-е пр.).<sup>1</sup>

Надо заметить, что в позднейшее время не было тех причин, какие действовали в Церкви первых веков христианства, для применения во всей строгости постановлений относительно религиозного общения православных с иноверцами.

Во всяком случае, предохраняя православных христиан от возможных опасностей со стороны еретиков, Православная Церковь, следуя приведенным выше словам ап. Павла (2 Фес. 3, 15)<sup>2</sup>, никогда не допускала нетерпимости по отношению к иноверцам, религиозной вражды, презрительного и злобного от них отчуждения, но внушала сохранять и к ним братские чувства, как заповедал апостол.

Таково было отношение к лицам неправославным Церкви Восточной; в постоянном союзе и согласии с нею была Церковь Русская.

*В настоящее время общение православных с последователями иных вероисповеданий, хотя бы и христианских, в таинствах, религиозных обрядах и, вообще, в молитвах не допускается.*

Так, восприемниками при св. крещении детей у православных могут быть только лица православные. По требованию Кормчей книги, «крещаемый, исходя от спасительных бани, должен быть восприемлем от единого верного человека» (гл. 50, ч.2); «иноверныя же лица не признаются пригодными для сего по причине своего иноверия и из опасения, что Символ веры их испорченный, и если они будут отрока наставлять, то, конечно, в свою веру отведут». (Книга о должностях пресвитеров §80).

<sup>1</sup> В тит. X гл. 8 (текст 1) Номоканона патриарха Фотия читаем: «Не только от епископов и клириков еретикам запрещается получать (что-нибудь), но и от других».

<sup>2</sup> «... Не считайте его за врага, а вразумляйте, как брата».

В самом деле, восприемники, при крещении младенцев, произносят за них исповедание веры, дают необходимые обеты и ответы и принимают на себя нравственную ответственность научить их истинам христианской веры и родительски заботиться об устройстве их доброй жизни в духе Православия: для выполнения столь важных обязанностей необходимо поэтому, чтобы сам восприемник имел чистоту и твердость веры, понимал сущность таинства и произносимых им обетов, каковых качеств нельзя предполагать в лицах неправославных.

Неправославные христиане ни в коем случае, — хотя бы и во время болезни и за неимением духовного лица, — не должны быть принимаемы православным священником на исповедь, без предварительного присоединения к Православной Церкви (см. Указы Св. Синода 17 июня 1818 г. и 22 дек. 1833 г.).

Отпевание иноверных христиан по чину Православной Церкви может быть совершаемо только в случае обращения их пред смертью в Православие и после исповеди их пред православным священником (см. Указы Св. Синода от 20 июля 1727 г. и 22 мая 1730 г.). Только в случае крайней нужды, т.е. если не будет духовного лица того исповедания, к которому принадлежал умерший, православный священник не должен отказываться от погребения иноверного христианина, но, облачившись в ризу и епитрахиль, должен ограничить все совершение этого погребения одним только проведением тела умершего с места (из дома) до кладбища и опущением его в могилу, при пении в том и другом случае: «Святый Боже», конечно без пения литии и без возглашения вечной памяти (см. указы Св. Синода от 24 авг. 1797 г, 20 февр. 1800 г. и 17 июня 1818 г.). Эта процессия никак не должна совершаться одновременно и в ряду с проводом другого умершего, принадлежащего к Православной Церкви (см. указ Св. Синода от 10-15 марта 1847 г.).

Вопрос о молитве за умерших инославных христиан в практике Русской Церкви решается неодинаково: одни отрицают возможность таких молитв, ссылаясь, главным образом, на отсутствие в канонах церковных и практике древней Церкви положительного основания для оных; другие же допускают их, руководствуясь, с одной стороны, широтою христианской любви и веротерпимости, которая всегда свойственна была Православной Церкви, а с другой, пастырски входя в нравственное состояние тех православных христиан, которые, состоя при жизни умерших иноверцев в самых тесных родственных с ними связях (напр. дети к родителям), или близких служебных и нравственных отношениях, просят священника не отказать им в христианском утешении помолиться с ними об упокоении души усопшего иноверца — христианина. Второго взгляда придерживался, между прочим, и митрополит Московский Филарет (недавно канонизированный Русской Церковью), допуская домашние молитвы и панихиды в доме за умерших лютеран. Но при этом он считал основанием возможности молитвы за умершего иноверца почтительное и уважительное отношение последнего, при его жизни, к вере православной, со всеми ее учреждениями, обрядами и обычаями; иноверцы, презрительно или враждебно относившиеся, при жизни своей, к вере и Церкви православным, никаких молитв со стороны этой Церкви не заслуживают. Но во всяком случае подобная (домашняя) молитва за иноверца может быть разрешена только местным епископом.

Вообще, надо заметить, что Православная Русская Церковь никогда не переставала видеть в иноверцах своих ближних, хотя и заблуждающихся в истинах христианской веры, и возносит молитвы ко престолу Всевышнего о возвращении их к истинной Христовой Церкви: устами священнослужителей она молит Господа Бога: «расточенныя собери... утоли раздоры Церквей!» (Молитва на литургии св.Василия Великого).

## О звоне к богослужению и во время богослужения

Православные христиане созываются к богослужению в храм посредством звона в колокола. Колокольный звон возвещает так же и отсутствующим в храме о важнейших моментах Православного богослужения. Наконец, колокола радуются и спразднуют с нами, проповедуют миру о грядущем Воскресении.

В настоящее время число колоколов на церковных звонницах бывает различным, но в основном, там имеется никак не меньше 4-х, а чаще всего 6–8 колоколов. Мы уже упоминали о чине звона (благовеста и трезвона) к малой вечерни и всеобщему бдению. Там мы говорили как устраивается звон при 7-ми колокольной звоннице. Теперь же мы скажем о звоне при 4-х колокольной развеске. На такой звоннице имеется 4 колокола. Это, 1-й – большой, воскресный колокол, 2-й – полиелейный, 3-й – вседневный и 4-й – зазвонный.

В воскресные и праздничные дни, когда совершается бдение, благовестить к бдению и к поздней литургии надо в первый, большой колокол, трезвонить же во все колокола.

В воскресные и праздничные дни к ранней литургии, а в дни полиелейных святых и в предпразднества и отдания Господских и Богородичных праздников – ко всем службам благовестить в полиелейный, второй колокол, трезвонить же во 2-й, 3-й и 4-й колокола.

В остальные дни благовестить ко всем службам повседневный, третий колокол, трезвонить же в 3-й и 4-й колокола.

*Порядок звона при служении  
всенощного бдения*

Благовест к бдению производится 15–25 минут, затем следует троекратный – «в три стиха» звон во все колокола (трезвон) (см. стр. 13).

Во время пения тропаря по «Ныне отпускаеши» производится двукратный – «в два стиха» второй звон во все колокола (см. стр. 44).

Во время пения прокимна перед чтением Евангелия производится однократный – «в один стих» третий звон во все колокола (см. стр. 55).

На 9-ю песнь канона производится благовест в 25 ударов в большой колокол (см. стр. 62).

Когда за бдением в церкви присутствует архиерей, после бдения должен производиться «проводной» звон, начинающийся с пением «Под Твою милость» или кондака по 1-м часу.

*Порядок звона при вседневном  
богослужении*

К обычному вечернему богослужению благовестить надо 15 минут, перед 9-м часом. По прочтении 9-го часа – должен быть троекратный звон во главе с тем колоколом, в который производился благовест.

К утрени благовестить в конце полунощницы, 5 минут. По прочтении же полунощницы творить троекратный звон, как в начале вечерни.

Если утренья полиелейная, то производится однократный звон во время прокимна перед Евангелием; на 9-ю песнь производится благовест в 25 ударов.

*Порядок звона при служении  
Божественной литургии*

При служении и ранней, и поздней литургии наблюдается единый порядок колокольного звона: благовест производится 15 минут (см. стр. 71), перед началом



чтения часов, а по прочтении часов бывает троекратный звон (см. стр. 74).

На «Достойно»<sup>1</sup>, во время «Верую», производится благовест в 50 ударов (см. стр. 126).

Единственное различие звона при ранней и поздней литургиях, это то, что благовест перед началом ранней литургии совершается редким ударением, а благовест перед поздней литургией — частым.

Когда служит архиерей, благовест к началу литургии, во время шествия, заменяется звоном во все колокола, а по окончании шествия снова производится благовест в один колокол и продолжается (все время облачения архиерея) до начала часов.

После литургии бывает проводной звон.

### *Порядок звона при других службах*

При совершении водосвятия, от начала молебна до погружения креста, производится перебор всех колоколов от большого до малого по 25 ударов в каждый колокол, а при троекратном погружении креста — троекратный, с малыми остановками, звон во все колокола.

При совершении панихид производятся редкие удары в один большой колокол, а при пении «Вечная память» — однократный звон во все колокола, при ударах в большой «через край».

При совершении молебнов, на многолетия производится троекратный звон или однократный, в зависимости от того, сколько раз поется «Многая лета».

### *Некоторые указания звонарю*

Колокольный звон является равноценным храмовым священнодействием, поэтому:

всякий колокольный звон должен производиться только с благословения настоятеля или служащего священника;

<sup>1</sup> Здесь имеется в виду песнопение «Достойно и праведно есть поклоняться Отцу и Сыну и Святому Духу...».

всякий колокольный звон должен сопровождаться молитвою: если Церковный Устав указывает, что именно надо читать в данном случае, то указанною в Церковном Уставе, если же не указывает, то молитвою «Господи Иисусе Христе, помилуй мя, грешнаго», со слежением по лестовке (четкам) за количеством ударений в колокола.

Звонарь должен наблюдать (а помогает ему в этом церковный староста или один из его помощников), чтобы звоны перед богослужением, а в особенности во время его, не запаздывали, но производились в точно указанное Уставом время (не, как это часто случается, во время чтения шестопсалмия или Евангелия, но перед чтением).

## Об освещении храма во время богослужения

Во время богослужения светильники употребляются не только для освещения храма, но, во-первых, и в знак того, что Господь просвещает мир духовным светом (Ин. 1, 5, 35; Деян. 2, 3), что мы, православные христиане — чада света (Еф. 5, 8), и, во-вторых, в знак того, что сердца верующих согреты пламенем любви к Богу и святым, и в знак уважения к святым иконам, и наконец, в-третьих, для изображения духовной радости и торжества Церкви, воспоминающей то или иное событие.

### *Общие замечания об освещении храма*

В силу разнообразной радости и церковного торжества, и освещение бывает в храме различным: чем больше торжество, тем больше и освещение. Потому:

На повечерии, полунощнице и часах горит меньше светильников, чем на вечерни, утрени и литургии.

А на этих трех торжественных службах в дни праздничные требуется больше зажженных свечей, чем в простые дни седмицы.

Но на более торжественных службах не все светильники возжигаются в начале служб, но многие зажигаются только в то время, когда наступает более торжественное пение или радостное чтение.

### *Частные замечания об освещении храма*

На повечерии, полунощнице и часах следует зажигать светильники (свечи) перед Спасовым и Богородичным образами (Типикон, 25 гл.). Но и нельзя препятствовать усердию богомольцев в поставлении свечей во всякое время.

На вечерни в день непраздничный (т. е. когда не поется на ней: «**Блажен муж**»), в ее начале, возжигаются свечи перед образами Христа, Богородицы и перед образом храма (справа от образа Спасителя) (Типикон, 24 и 25 гл.).

В начале пения «**Господи воззвах**» зажигают свечи (или лампы) перед аналоем и перед образом Спасителя во втором ярусе иконостаса (для этого существует спускаемая на шнуре лампада), и в алтаре у св. престола (Типикон, 25 гл.).

На вечерни в день праздника или памяти святого, когда полагается петь «**Блажен муж**», все свечи, которые положено зажигать при пении «**Господи воззвах**», возжигаются в начале вечерни.

На вечерни в воскресные дни, на праздники Христовы, Богородицы и святых (имеющих бдение) зажигается еще больше, чем в другие дни, свечей, а именно:

На малой вечерни, в ее начале (см. стр. 3), кроме свечей перед образами Спасителя, Богородицы, храма, возжигается еще свеча перед аналоем, где обыкновенно полагается икона праздника (Типикон, 24 гл.).

На великой вечерне, при указанных праздниках, в ее начале (см. стр. 13), зажигаются свечи не только перед образами Спасителя, Богоматери, храма и перед аналоем, но еще и перед образом Спасителя во втором ярусе иконостаса (Типикон, 24 гл.). В начале же пения «**Господи воззвах**» (см. стр. 25) зажигаются и прочие свечи (Типикон, 24 гл.).

Гасить свечи так же полагается не в одно и то же время. Но те, которые были зажжены в начале вечерни, гасятся по окончании вечерни; а свечи, зажженные на «**Господи воззвах**», гасятся ранее (см. стр. 44), после конечного Трисвятого (Типикон, 24 и 25 гл.).

На утрени, в ее начале (см. стр. 47), возжигаются свечи перед образами Спасителя, Божией Матери и храма.

При пении «Бог Господь» (см. стр. 49) свечи зажигаются и перед иконою на аналое и перед иконою Спасителя во 2-м ярусе.

Если на утрени поется полиелей (см. стр. 52), то перед пением его (перед пением «Хвалите имя Господне»), возжигаются все свечи в храме (Типикон, 24 и 25 гл.).

Эти свечи должны гореть во время пения канона, стихир на хвалитех и великого славословия (см. стр. 66).

На литургии зажигается всегда больше свечей, чем на других службах. Первая свеча возжигается на жертвеннике. Когда наступает время звона (перед началом литургии) возжигаются свечи: на престоле, перед иконами: Спасителя, Богородицы, храма, перед аналогом и во 2-м ярусе иконостаса. А при начале чтения Св. Евангелия (см. стр. 109) возжигаются свечи во всем храме (Типикон, 24 гл.)

На литургии все свечи, кроме свечи на жертвеннике, погашаются после заамвонной молитвы (см. стр. 147). Свеча же на жертвеннике не погашается до тех пор, пока не потребятся Святые Дары (Учит. извест.)

Если после литургии бывает молебен храмовому празднику, то все свечи остаются непогашенными до конца молебна.

### *О стоянии со свечами во время богослужения*

Церковный Устав предписывает стоять всей братии и всем молящимся в храме с возжженными свечами при пении полиелея (см. стр. 52) и «Честнейшей» (см. стр. 62). В другое же время стоять с горящими свечами Церковный Устав не разрешает.

*О светильниках, применяемых  
в освещении храма*

Для освещения церкви в положенное по Уставу время должны употребляться светильники из воска и елея, т. е. свечи и лампы.

На престоле и жертвеннике всегда возжигаются свечи на подсвечниках.

«Свечи горяция, поне четыре или три, да будут при литургии Божественней на престоле, на жертвеннике, пред иконами две, на исхождение в велицей же нужде, две или едина: ибо аще кроме свецъ литургисати дерзнет иерей, смертно согрешит» (Учительное известие при Служебнике).

Перед св. иконами возжигают елей и восковые свечи. Сосуды, употребляемые для этого, в Типиконе называются «кандилами» и «лампадами».

Перед иконами, стоящими как в нижнем ярусе иконостаса, так и в других местах церкви, зажигаются или лампы с елеем, или большие свечи, называемые «ставники». Ставники эти ставятся в большие подсвечники, в которых вокруг места, предназначенного для ставника, устроены гнезда для больших и малых свечей, поставляемых молящимися.

Для свечей, носимых при совершении богослужений, употребляются подсвечники высотой 1 метр, которые в Типиконе называются: «нашешниками, подсвечниками и лампадами».

Церковные свечи должны быть сделаны из чистого пчелиного воска, без примесей чуждых материалов. Для лампад лучше употреблять чистое оливковое масло.

*Кто возжигает светильники  
во время богослужения*

На престоле и жертвеннике светильники возжигает диакон или священник, лицам же иного церковного чина или вовсе мирянам, к престолу и жертвеннику вообще прикасаться категорически запрещено.

Перед иконами светильники зажигаются и погашаются пономарями и кандиложигателями (в алтаре), церковными старостами и их помощниками (в храме).

Зажигающие и гасящие свечи должны неукоснительно наблюдать за безопасностью церковных светильников и проверять, по окончании богослужения, все ли свечи и лампы погашены в алтаре и храме.

*О паникандилах или люстрах,  
подвешиваемых в храмах*

Кандило, имеющее более двенадцати светильников, имеет название «паникандила» и предназначается для наиболее праздничного освещения церкви. Паникандила или люстры обыкновенно помещаются: главное — внутри среднего купола, перед царскими вратами, а прочие в других, приличных для этого, местах церкви.

Паникандило зажигается на утрени только в великие праздники перед началом пения полиелея и гасится после великого славословия. На литургии оно зажигается перед Евангелием и гасится по заамвонной молитве (или молебне храмовому святому).

Только в паникандилах дозвоительно применять электрический свет, в остальных же церковных светильниках (лампадах, например) электрический свет применяться не должен.

## Руководство для мирян, присутствующих за богослужением

### *Канонические правила Православной Церкви относительно участия мирян в общественном богослужении*

*1. Верующие должны регулярно посещать богослужения.*

«Аще кто, епископ, или пресвитер, или диакон, или кто либо из сопричисленных к клиру, или мирянин, не имея никакой настоятельной нужды, или препятствия, которым бы надолго устранен был от своея церкви, но пребывая во граде, в три воскресные дни в продолжении трех седмиц, не приидет в церковное собрание: то клирик да будет извержен из клира, а мирянин да будет удален от общения» (80-е пр. 6-го Всел. собора)

Вот как объясняет Вальсамон причину этого наказания:

«... ибо из этого открывается одно из двух – или то, что таковой не прилагает никакого попечения об исполнении божественных повелений о молитве Богу и песнопении, или он не есть верный. Ибо почему же он в течении двадцати дней не захотел быть в церкви с христианами и иметь общение с верным народом Божиим?» (толкование Вальсамона на 80-е пр. 6-го Всел. собора)

«В неделях и в праздниках заветавай не делати, но приходити в церковь, якоже подобает христианом: аще кто делает в неделю и в праздник, да отлучится». (ст. 162 Номоканона при Большом Требнике).

*2. Верующие, присутствующие на богослужении, должны оставаться в храме до произнесения конечного отпуста службы.*



«Всех верных, входящих в церковь, и писания слушающих, но не пребывающих на молитве и святом причащении до конца, яко безчиние в Церкви производящих, отлучати подобает от общения Церковнаго». (9-е Апост. пр.)

*3. Мирянам запрещается всенародно учить в церквях. Они могут отвечать вопрошающим лишь частным образом.*

«Не подобает мирянину пред народом произносить слово, или учить, и тако брати на себя учительское достоинство, но повиноватися преданному от Господа чину, отверзати ухо приявшим благодать учительскаго слова, и от них поучатися Божественному. Ибо в единой Церкви разные члены сотворил Бог, по слову апостола (1 Кор. 12,27), которое изъясняя Григорий Богослов, ясно показывает находящийся в них чин, глаголя: сей, братия, чин почтим, сей сохраним: сей да будет ухом, а тот языком: сей рукою, а другой иным чем-либо: сей да учит, тот да учится. И после немногих слов далее глаголет: учащийся да будет в повиновении, раздающий да раздает с веселием, служащий да служит с усердием. Да не будем все языком, аще и всего ближе сие, ни все апостолами, ни все пророками, ни все истолкователями. И после неких слов еще глаголет: почто твориши себе пастырем, будучи овцею; почто делаешися главою, будучи ногою; почто покушаешися военачальствовати, быв поставлен в ряду воинов. И в другом месте повелевает премудрость: не буди скор в словах (Еккл. 5, 1), не распростирайся убог сый с богатыми (Притч. 23, 4), не ищи мудрых мудрейший быти. Аще же кто усмотрен будет нарушающим настоящее правило: на четьредесять дней да будет отлучен от общения церковнаго» (64-е пр. Антиох. соб.).

«Здесь прибавлено: “перед народом”, потому что, если какой-нибудь разумный мирянин будет спрошен частным образом о каком-нибудь догматическом предмете, или о другом душеполезном деле, он не подвергнется наказа-

нию, если даст ответ по своему усмотрению» (толкование Вальсамона на 64-е пр. Антиох. собора).

*4. Мирянам, не состоящим в должностях церковного старосты или церковных сторожей и тем более не являющихся клириками, запрещено входить в алтарь.*

«Никому из всех, принадлежащих к разряду мирян, да не будет позволено входить внутрь священного олтаря». (69-е пр. 6-го Всел. собора).

«Заметь настоящее правило и никак не позволяй на основании оного мирянам входить во святой олтарь. Я впрочем много употребил старания, чтобы воспрепятствовать мирянам входить во святой олтарь храма Пресвятыя Госпожи моея и Богородицы Одигитрии; но не мог достигнуть успеха: говорят, что это древний обычай и не должно возбранять» (из толкования Вальсамона на 69-е пр. 6-го Всел. собора).

«Мирстии во святой олтарь да не входят, ни мужие, ни жены, по 69-му правилу, еже в Трулле. Инокия же входит, и пометает, по пятнадцатому правилу святаго Никифора Цареградскаго» (66 ст. Номоканона при Большом Требнике).

### *Канонические правила относительно участия женщин в богослужении*

#### *1. Женщинам должно молчать в церкви.*

«Не позволительно женам, во время Божественной литургии, глаголати, но, по слову апостола Павла, да молчат. Не повелесе бо им глаголати, но повиноватися, якоже и закон глаголет. Аще ли же чесому научитися хотят: в дому своих мужей да вопрошают (1 Кор. 14. 34, 35)» (70-е пр. 6-го Всел. собора)

«В Послании к Коринфянам (1 Кор. 14, 34) великий Павел повелевает женщинам молчать и повиноваться своим мужам, по закону Моисееву, который говорит: “к мужу твоему”, жена, “обращение твое и той тобою обладати будет” (Быт. 3, 16). Итак, согласно с сим

правило определяет, чтобы женщины не разговаривали во время Божественной литургии, но дома научались от своих мужей о чем желают. В виду сего определения не говори, что им запрещено говорить во время литургии, а во время других церковных собраний можно разговаривать беспрепятственно; ибо и тогда они должны молчать. Кажется, что в то время некоторые женщины, объясняя чтение Божественных писаний, брались говорить в церкви много и давать ответы на вопросы, что, по мнению отцев, не свойственно женщинам, а потому и запрещено. Но наедине спрашивать разумнейших женщин о каких-нибудь душеполезных предметах — не ново» (из толкования Вальсамона на 70-е пр. 6-го Всел. собора).

«Не должно поставляти в Церкви так именуемая пресвитериды (старницы), или председательницы» (11-е пр. Лаодик. собора).

«В древности некоторые женщины, занимая места пресвитерид в соборных церквях, наставляли, вероятно, в благочинии прочих женщин. Итак поелику некоторые терпели вред от сообщества с таковыми, которые не добро пользовались добром из высокомерия, или из корыстолюбия, то отцы совершенно запретили быть в церквях таким женщинам, называемым пресвитеридами, или председательствующими. Но не скажи: каким образом это бывает в женских монастырях, и одна женщина, то-есть игуменья, имеет начальство над всеми? Ибо услышишь, что отречение ради Бога и пострижение делает то, что многие считаются единым телом, и все, что касается их, направляется только к душевному спасению. А учить женщине в соборной церкви, где собирается множество мужей и жен различных мнений, есть дело самое неприличное и пагубное» (толкование Вальсамона на 11-е пр. Лаодик. собора).

*2. Только при самой крайней необходимости женщина может быть допущена к несению послушания псаломщика.*

«Признавая полезным привлечение женщин к деятельному участию на всех соответствующих их призванию поприщах церковного служения Священный Собор Православной Российской Церкви определяет:

1) Сверх предоставленного Священным Собором права женщинам участвовать в приходских собраниях и приходских советах и занимать должности церковных старост, предоставить им также:

а) право участия в благочиннических и епархиальных собраниях;

б) право занимать должности во всех епархиальных просветительных, благотворительных, миссионерских и церковно-хозяйственных учреждениях, за исключением благочиннического и епархиального советов и учреждений судебных и административных, и

2) в исключительных случаях допускать женщин к исполнению должности псаломщика, со всеми правами и обязанностями псаломщиков, но без включения в клир» (Определение Священного Собора Православной Российской Церкви от 7(20) сентября 1918 года).

*3. Женщинам категорически запрещено входить в алтарь.*

«Не подобает жене в олтарь входить» (44-е пр. Лаодик. собора)

«Если мужам-мирянам запрещено входить внутрь алтаря, по 69-му правилу Шестого собора, то еще более это может быть запрещено женщинам, у которых непроизвольно случается и течение месячных кровей» (Толкование Зонара на 44 пр. Лаодик. собора).

«Мирстии во святыи олтарь да не входят, ни мужие ни жены. Инокия же входит, и пометает» (ст. 66 Номоканона при Большом Требнике).

«Подобает инокиням входить во святыи жертвенник в своих монастырях, и въжизати свеща и кандила, и украшати, и пометати» (15-е пр. св. Никифора Исповедника).

**4. Женщине, находящейся в очищении, не должно причащаться и даже входить в церковь.**

«О женах, находящихся в очищении, позволительно ли им в таком состоянии входить в дом Божий, излишним почитаю и вопрошати. Ибо не думаю, чтобы оне, аще суть верныя и благочестивыя, находясь в таком состоянии, дерзнули или приступити к святой трапезе, или коснуться Тела и Крови Христовы. Ибо и жена, имевшая двенадцатилетнее кровотечение, ради исцеления, прикоснулася не Ему, но токмо воскрилию. Молился, в каком бы кто ни был состоянии и как бы ни был расположен, поминати Господа и просити помощи, не возбранено есть. Но приступати к тому, еже есть Святая Святых, да запретится не совсем чистому душею и телом» (2-е пр. св. Дионисия Александрийского).

«Еврейские женщины, во время течения месячных кровей, безмолвствуют, сидя в уединенном месте, пока не пройдут семь дней и не прекратится месячное течение. Итак святой отец, быв спрошен относительно верных женщин, можно ли им в состоянии месячного очищения входить в церковь, ответил, что этого не должно быть, и привел в пример кровоточивую в Евангелии, которая не дерзнула прикоснуться к Господу, но только к краю ризы Его; молиться же и призывать не должно быть воспрещено им и в такое время; а входить в храм Божий или причащаться Таин, они не должны. Несмотря на такое определение великого архиерея, мы видим ныне, что в женских отделениях церквей, и особенно в монастырях, таковые жены бесстрашно стоят в предхрамиях, украшенных различными святыми изображениями и назначенных для славословия Бога; и когда спрашиваем: каким образом это бывает? — нам отвечают, что они не в церковном собрании занимают место. Мне кажется это не так; ибо предхрамия не суть обыкновенные места, каковы ходы пред церквами, но часть их, назначенные для тех жен, которым не возбраняется присутствовать в церковном собрании: каковое

предхрамие есть второе место покаяния, для так называемых “слушающих”; в нем не дозволяется стоять и мужчинам, если им назначена епитимия – не участвовать в церковных собраниях, но плакать вне его. Итак нужно, чтобы подобные предхрамья, в которых должны стоять нечистые женщины, не составляли такой части церквей, где бы священники проходили с Божественными Дарами, кадили, может быть, находящимся тут гробам и святым, и совершали какие-либо молитвословия; или пусть с епископского дозволения назначены будут такие места, где бы неочистившиеся женщины стояли без предосуждения. А я видел, что такая женщина, стоя в предхрамии, принимала даже от архиерея молитву обручения, и – удивился тому. Впрочем в старину женщины, по-видимому, входили в алтарь и причащались со святой трапезы, почему правило и упоминает об алтаре. Прочти еще 44-е пр. Лаодик. собора и 69-е 6-го собора; также – 17-ю новеллу императора господина Льва Философа, в которой между прочим говорится следующее: “Относительно родивших жен и всех тех, которые находятся в состоянии естественного очищения, определяем, чтобы те из них, которые не подвержены какому-либо страданию, угрожающему их жизни, оставались без участия некрещенные – в просвещении, а просвещенные в причащении Пречистых Таин, до исполнения сорока дней; а когда застигнет их какая-нибудь болезнь, угрожающая пресечением жизни, тогда во всяком случае они должны причащаться Таин”. И спустя несколько опять та же новелла предписывает относительно новорожденных, чтобы они, если не угрожает болезнь, были крестимы в осьмой день; а когда предстоит смерть, то чтобы были крестимы и до осьми дней. А поелику я слышал, как некто говорил, будто отлученные миряне не должны ни слушать божественного псалмопения, стоя вне предхрамья, ни даже петь, то отвечаю ему от себя: человек, написанное в этом правиле заграждает тебе уста, если ты говоришь подобное; ибо как

женам, которым не дозволяется присутствовать в церковном собрании, не возбраняется молиться, так и отлученным не должно быть запрещаемо молиться самим по себе и, стоя вне церковного притвора, слушать божественные псалмопения; ибо это служит к большому сокрушению их» (толкование Вальсамона на 2-е пр. св. Дионисия Александрийского).

«Жена, в течении суцая, сиречь обычно своя имущая, не причащается в Пасху, дондеже очистится, ниже входит в церковь» (64 ст. Номоканона при Большом Требнике)<sup>1</sup>.

### *Богослужебный Устав для мирян*

Православный христианин должен всякий раз идя в храм, входить в него как в дом Божий, со страхом и благоговением, оставив за дверьми храма все житейское, стараясь сколь возможно привести в молчание буйные помыслы своего сердца. Церковная традиция предписывает при входе в церковь читать стихи 5-го псалма: «Вниду в дом Твой, поклонюся ко храму святому Твоему, в страсе Твоем...» Перед входом в храм следует положить 3 поклона с молитвою: «**Боже, очисти мя, грешнаго, и помилуй мя**».

Войдя в храм, следует положить 3 поклона с той же молитвою, а затем поклониться направо и налево людям, вошедшим прежде, со словами: «**Простите и благословите, отцы и братие**».

Став на своем месте, следует положить следующее начало своей молитве: трижды поклониться со словами: «**Боже, очисти мя, грешнаго, и помилуй мя (поклон). Создавый мя, Господи, помилуй мя (поклон). Без числа согреших, Господи, прости мя (поклон)**». Затем помолиться Кресту Господню: «**Кресту Твоему поклоняемся, Владыко, и Святое Воскресение Твое славим**» и сотво-

<sup>1</sup> В настоящее время сохранилось то противоречие о котором говорят Вальсамон, и существуют две практики. Одна запрещает женщине в дни очищения только причащаться и лобзать крест и иконы, вторая же вообще входить в храм.

рить поклонение. Потом следует помолиться Пресвятой Богородице: «Достойно есть...» и сотворить ей поклонение: «Слава, и ныне. Господи помилуй (трижды). Благослови», «Молитвами святых отец наших, Господи, Иисусе Христе Боже наш, помилуй нас. Аминь» и еще раз поклониться.

Стоя на своем месте, не следует вертеться, озираться, шуметь, кашлять, разговаривать с соседями, и вообще отвлекать внимание православных от службы ни словом, ни деянием или движением, но следует пребывать со страхом Божиим в молчании и тишине, со всяким вниманием относясь к службе Божией, чтению и пению церковному.

По издревле сложившемуся правилу мужчины должны стоять в правой части храма, а женщины в левой.

Все поклонения во время богослужения надо творить сообразно Церковному Уставу, не отступая от него и ничего от себя к нему не прилагая.

Вот как об этом говорит Типикон: «Не бо туне, ни якоже прилучися о святых поклонех и молитве умыслиша святии отцы, и Церкви устав предаша: но разумимуще во святых поклонех и молитве, с правою мыслию плод имети будем. Темже, елико вас хотяй кто святых отец предания хранити и во святей церкви благочинно управити молитву и поклоны: аще ли предстоятель, да не нерадит ни мало о сих; аще ли причетник, или людянин, да внимает: идеже написано великий поклон, да творит великий неспешно, по изглаголании святых молитвы, со страхом Божиим. А идеже просто поклон написан, то да творит просто поклон, и не вкупе с молитвою, но прежде молитву, и по молитве поклоны. И не якоже нецыи, не покоряющесе святых отец преданию, ниже ведуще сами искус святых поклонов, ниже святою молитвою добре разумеют молиться, но поклонився единою нагорбився, мало восклоняяся крестяся, главою кивает, и тем своим безчинием аки чин наполо-



няет преданных от отец поклонов: ниже молитвою умне и душевне к Богу молится, но елико время сторбився творит суетныя своя поклоны, тако и молитву святаго Ефрема, аки изумленный спешит проговорити. Такожде и вся молитвы поспешает с поклоны управити, и от тех мнимых безчестных поклонов, и от безумнаго моления своего востанет, аки юрод, ниже сам себе весть, что творил, ниже зрят на предстоятеля церкви, но ин инаго предваряет, мятутся аки тростие ветром колеблеми, не смотря лучшаго, ниже хотят научитися: но елико кто како составил свой нрав, тако и утверждается быти. Страшно, обаче реку, да не неведуще отеческаго утверждения имут под запрещения впадати, яже чтется в Православную Неделю святаго Поста, соборное святаго седмаго Вселенскаго собора сице: вся, кроме церковнаго предания, и учения, и изображения святых и приснопамятных отец, обновляемая или посем содеянная, анафема.

Речем и о святей всем единой молитве, яже в церковном таинстве лежит, отнележе речет священник славословие, глаголет: «Миром Господу помолимся». С миром да молим Господа, и да просим, кую молитву творити, якоже подобает, не вемы, и да не многословим, научает нас оным, имже подобает о молитве, и первее нраву, яко в мире подобает молиться. Что убо по славословии абие повеле да просим? Ниже исповедающеся прежде, ниже дающе Богу благодарение: но что просят? — да помиловани будут. Сие же прошение есть человеков осужденных и прегрешивших, иже ни един ответ имуще, или праведну вину рещи судии, испускают сей глас, и вопиют: «Господи помилуй», не от правд наших, но от человеколюбия Твоего: и прочая. Таже глаголет пресвитер: «О свышнем мире и о спасении душ наших Господу помолимся». Священник бо помолится вкупе с людьми, и глаголет: о людие, помолимся Господу, да даст мир Свой нам и спасет души наша. И отвещают людие: «Господи помилуй». Посем же и про-

чая разумения. Егда же глаголет диакон: «Рцем вси...», сей же глагол не ино что приносит разумети, но точию самое, еже всем вкупе молитися, не клиру точию единому, но и всем обретающимся в церкви. Таже речет диакон: «И от всея души, и от всего помышления нашего рцем». Но что убо рцем? – ничтоже убо ино, разве еже оную же общую молитву: «Господи помилуй». О сей убо святей молитве священный Златоуст пишет к Коринфяном, в 18-м нравочении: «Ибо о действуемых о иже в покаянии общия и от священника и от людей бывают молитвы: и вси едину глаголют молитву, милости исполнену, еже есть “Господи помилуй”».

Сего ради в Служебниках пишется: людие глаголют сие, или оно, на нихже местех написася. Во святей же Восточной Церкви не инако творится, но тако якоже пишется. Идеже написася, «людие глаголют», то вси вкупе, елицы обретаются в церкви, глаголют: или «Господи, помилуй», или «Подай Господи», или «И со духом твоим», или «Отче наш». Аще у нас и не творится сего, обаче подобает творити. Ибо, якоже выше речеса, егда речет диакон: «Миром Господу помолимся», или «Рцем вси», тогда всем подобает и отвещати: «Господи, помилуй». Аще бы ко единому клиру глагодалося отвещати, то не бы написали: людие глаголют. Такожде и святей священней Златоуст в том же нравочении глаголет паки: «Во время самых страшных таин, приветствует иерей людем: “Мир вам”, приветствуют и людие иерея, глаголюще: “И духови твоему”. Ничтоже ино есть, разве сие: яже благодарения паки общая, ниже бо он сам благодарит, но и людие вси. Первее бо их прием глас: таже согласившимся яко достойно и праведно сие бывает, тогда начинает благодарения. И что чудишися, аще негде со священником людие вещают, идеже и с самыми Херувимы, и с вышними силами обще священныя оны песни возсылают?» Сия же вся оная речена быша, да каждо и от начинаемых трезвится в поучении сем: да увемы, яко тело есмы вси едино, толико имуще

друг ко другу различие, елико уд ко удом. И не все на священники возверзаем, но и сами якоже о общем теле, о Церкви всей тако печалуем. Сие бо утверждение большее и нам и вам преподает множайшия устроить добродетели: даже проходящии сия, получим милость Божию zde, и в будущем веце Царство Небесное, о Христе Иисусе Господе нашем. Яко Тому подобает слава, со Отцем, и со Святым Духом, во веки, аминь» (Типикон, 49-я глава).

### **При всяком богослужении:**

следует творить следующие крестные знамения без поклонов, крестные знамения с поясными поклонами и крестные знамения с земными поклонами<sup>1</sup>:

– при начальном возгласе каждой службы – 3 поясных поклона;

– на всяком Трисвятом; «**Приидите, поклонимся...**»; «**Аллилуиа, аллилуиа, аллилуиа, слава Тебе, Боже**», – 3 поклона;

исключения: а) в первой части утрени, до шестопсалмия, полагаются только крестные знамения без поклонов (см. стр. 48);

б) на Аллилуиа (трижды), во время кафисм в воскресенье и праздничные дни поклоны оставляются (см. стр. 51);

– на «**Отче наш...**» (в начале) – поклон;

– в конце «**Достойно есть...**» (или Задостойника) – поклон;

– при пении, чтении тропарей, кондаков, стихир, когда слова выражают поклонение, надо творить поклон;

– на каждом прошении за всеми ектениями – по поклону;

– на каждом иерейском возгласе – по поклону.

<sup>1</sup> Здесь мы укажем Устав о всех временах года, за исключением Великого поста.

**Во время всеобщего бдения:**

– в начале шестопсалмия, при трехкратном «**Слава в вышних Богу**» (см. стр. 48) – 3 крестных знамения (без поклонов!);

– в середине шестопсалмия, при трехкратном «**Аллилуиа**» (см. стр. 48) – 3 крестных знамения (без поклонов!);

– во время полиелея, при первом и последнем величании (которые поются священнослужителями на середине храма) – по земному поклону (см. стр. 52);

– на «**Слава Тебе Господи...**» (см. стр. 57) перед чтением Евангелия и после чтения – по поклону;

– перед целованием Св. Евангелия или св. иконы (см. стр. 58) – 2 поклона;

– после целования (см. стр. 59) – 1 поклон;

– на каноне, при всех припевах всех девяти песен (см. стр. 60) – по поклону;

– на «**Величит душа моя Господа**», в конце каждой «**Честнейшей**» (см. стр. 61) – по поклону;

– на «**Слава Тебе, показавшему нам свет**» перед великим славословием (см. стр. 65) – поклон;

– После великого славословия на Трисвятом (см. стр. 66) – 3 поклона.

**Во время литургии:**

– за всеми ектениями на всех прошениях – по поклону;

исключение: на прошениях, предназначенных для молитвы оглашенных, как то: «**Помолитесь, оглашenni, Господеви**» и «**Оглашenni, главы ваша Господеви приклоните**» (см. стр. 115) поклон творить не следует;

– на всех иерейских возгласах – по поклону;

– после малого входа, во время пения «**Приидите, поклонимся**» (см. стр. 102) – поклон;

– на возгласе «**Яко Свят еси, Боже наш**» (см. стр. 104) – крестное знамение без поклона;

– на «**Господи, спаси благочестивыя**» (см. стр. 104) – поклон;

- на возглас диакона «**И во веки веков**» (см. стр. 105) – поклон без крестного знамения;
- на Трисвятом (см. стр. 105) – 3 поклона;
- на «**Слава Тебе, Господи...**» перед чтением Евангелия и после него (см. стр. 109) – по поклону;
- при великом входе, когда священник возглашает «**Вас и всех православных христиан**» (см. стр. 122) – поклон без крестного знамения;
- по окончании Херувимской песни, во время пения «**Аллилуиа**» (см. стр. 124) – 3 поклона;
- в начале Символа веры (см. стр. 125) – крестное знамение без поклона;
- в конце Символа веры, на «**...чаю воскресения мертвых...**» – поклон;
- на «**Милости мира**», на каждом возгласе диакона или священника (см. стр. 126) – поясной поклон;
- на возгласе «**Благодарим Господа**», при пении «**Достойно и праведно есть поклоняться...**» – земной поклон;
- при Господних словах: «**Примите, ядите...**» и «**Пийте от нея вси...**» (см. стр. 128) – по глубокому поясному поклону;
- по освящении Св. Даров (т.е. перед пением «**Достойно есть**» или Задостойника) (см. стр. 131) – земной поклон;
- после «**Достойно есть**» или Задостойника – поклон;
- на «**Отче наш**», в начале (см. стр. 134) – земной поклон;
- на «**Отче наш**» в конце (при словах «**...избави нас от лукаваго**») – поклон;
- на возгласе «**Святая святым**» (см. стр. 136) – 3 поклона или земной поклон;
- при первом явлении Св. Даров, на возгласе «**Со страхом Божиим...**» (см. стр. 143) – земной поклон;
- после чтения молитвы ко Причастию «**Верую Господи и исповедую...**», все причастники, прежде того как подойти к Св. Чаше, – земной поклон, а непричастающиеся – поясной;

– при втором явлении Св. Даров, на возгласе «**Всегда, ныне и присно...**» (см. стр. 146) все непричащавшиеся – земной поклон, а причащавшиеся – поясной;

– при чтении заамвонной молитвы (см. стр. 147) стоять с преклоненной головой.

Кроме этих поклонов существуют еще и следующие:

– при возгласах «**Мир всем**» или «**Благодать Господа нашего Иисуса Христа...**», когда священник благословляет народ, – преклонить голову, без крестного знамения;

– при отпущении без Креста – преклонить голову, без крестного знамения;

– при чтении Евангелия – стоять с преклоненной головой;

– при каждении – отвечать кадящему поклоном, без крестного знамения;

– при возгласе «**Главы ваша Господеви приклоните**» – преклонить голову;

– при отпущении с Крестом – поклон с крестным знамением;

– при осенении молящихся Крестом, Евангелием, иконой или Чашей – поклон с крестным знамением;

– при осенении молящихся свечами или рукою – поклон без крестного знамения.

При выходе из храма читаются те же молитвы, что и при входе, и также творятся 3 поклона с обычной молитвою.

Когда православный христианин желает получить благословение священника (или епископа), он подходит к священнику (епископу), преклоняет голову, складывает руки ладонями вверх, правая на левую, и произносит: «**Благослови, отче (Владыко) святой**». И затем, получив благословение, лобзает десницу благословлявшего. Креститься при получении благословения не следует.

Нельзя просить благословения у священника, совершающего каждение, т. к. в это время он совершает

священнодействие, а прерывать священнодействие без особой важной причины нельзя.

Во время богослужения нельзя прикладываться к иконам, это надо делать или до службы, или после нее.

Во время богослужения нельзя занимать места, предназначенные для священнодействия — солею, амвон, пространство между амвоном и аналоем с праздничной иконой и, во время литии и полиелея, пространство от аналоя с праздничной иконой до церковного притвора, т. к. можно помешать совершению уставного богослужения.

## **Руководство пономарю при совершении церковных богослужений**

Основные обязанности пономаря по отношению к церковному богослужению, это:

- а) наблюдение за имуществом храма;
- б) возжигание светильников перед богослужением и во время него, и погашение их после богослужения;
- в) принесение в алтарь просфор, вина, воды, фимиама, огня и всего потребного для совершения служб церковных;
- г) приготовление и подача священнослужителям кадила и теплоты;
- д) несение послушания звонаря;
- е) несение послушания свещеносца;
- ж) уборка алтаря и храма.

Пономарь – низшая ступень церковной иерархии — в России еще называется «алтарником», т. к. в основном его служение проходит в алтаре, в помощи священнослужителям при совершении церковных богослужений. Поэтому пономарь, во-первых, должен знать и исполнять правила нахождения в алтаре; во-вторых, предписания Церковного Устава относительно основных функций пономаря; в-третьих, предписания Церковного Устава относительно иных, возложенных на пономаря, послушаний (послушания звонаря, свещеносца и кадиловжигателя).

В помощь всем прислуживающим в храмах пономарям, мы приводим здесь сводную таблицу их обязанностей относительно совершения богослужения.



*Обязанности пономаря  
при совершении всенощного бдения*

Придя в храм за полчаса до начала богослужения, пономарь должен осмотреть прежде всего храм, все ли здесь нормально, не случилось ли во внеслужебное время каких происшествий. Убедившись, что в храме все в порядке, пономарь должен пройти в пономарку или ризницу (где как принято) и приготовить все необходимое к совершению богослужения.

**Во-первых**, пономарь приготавливает (если ему это благословлено) облачения для священно-церковно-служителей.

Перед обычным воскресным всенощным бдением необходимо приготовить:

для священника – фелонь, епитрахиль, поручи и, если есть, скуфью или камилавку;

для диакона – стихарь, орарь и поручи;

для чтецов, свещеносцев, пономарей (имеющих посвящение в стихарь) – стихари.

Облачения должны быть приготавливаемы согласно указаниям Церковного Устава и Церковной традиции об их цвете, с особого на то указания настоятеля.

*Облачения каких цветов употребляются  
при богослужении в течение года*

1. В дни воскресные и праздники Господские – золотое, красное и другое, по рассуждению и назначению настоятеля.

2. В праздники Входа Господня в Иерусалим и Пятидесятницы – зеленое.

3. В дни выноса Креста: в Воздвижение Честного и Животворящего Креста; 1(14) августа – Происхождение честных древ Честного и Животворящего Креста (за всенощным бдением) и в неделю Крестопоклонную – фиолетовое или синее.

4. В дни Богородичные – голубое или белое.

5. От Пасхи до отдания Вознесения – красное, хотя бы в это время случились заупокойные службы.

6. Белое употребляют: а) во дни крестных ходов на водоосвящение (в праздники: Богоявления, Преполовления Пятидесятницы и 1-го августа на литургии); б) накануне Богоявления – на часах и литургии; в) в праздники Вознесения и Преображения, а также на литургии, в четверток и субботу Страстной седмицы.

7. В праздники Апостолов – красное.

8. В Великий пост, а также в дни заупокойные и на панихидах – черное или темноватое.

9. В Успенский пост, кроме Преображения, – голубое.

**Во-вторых,** проверяет, имеется ли в алтаре в достаточном количестве ладан (фиммиам) для каждений.

**В-третьих,** проверяет наличие масла в лампадах в алтаре (кроме лампад на престоле и жертвеннике), перед иконостасом и в храме, наличие свечей на подсвечниках для священосцев и свечи для диакона.

**В-четвертых,** разжигает кадило.

**В-пятых,** возжигает лампы в алтаре и храме, по чину, указанному нами ранее.

Если пономарь также исполняет и послушание звонаря, то в назначенное для благовеста время, он подходит к настоятелю (или служащему священнику) и испрашивает благословение на начало звона к богослужению.

Перед началом всенощного бдения пономарь подает диакону кадило и диаконскую свечу.

По возгласе «Слава Святей...» (см. стр. 17) он помогает священнослужителям в пении «Приидите, поклонимся...»

По окончании каждения храма (см. стр. 21), пономарь должен взять у диакона кадило и диаконскую свечу.

Пономарь должен неусыпно следить за тем, чтобы во все время церковного богослужения кадило было

разожженным, а после всякого богослужения вычищалось и было приготавливаемо к совершению треб или следующего, чредного богослужения.

При начале пения «Господи воззвах» (см. стр. 25) пономарь подает диакону кадило.

Если диакон завершит каждение храма прежде начала пения догматика, то пономарь забирает у него кадило и возобновляет в нем огонь. А затем, при начале пения догматика, снова подает кадило диакону.

Если диакон завершит каждение храма при начале пения догматика — кадило остается у него.

Если пономарь исполняет еще и обязанности священносоцда, то во время совершения входа с кадилом (см. стр. 30) пономарь, с возжженной на подсвечнике свечей, предшествует священнослужителям.

По совершении входа, перед пением прокимна (см. стр. 33), пономарь забирает у диакона кадило.

После произнесения просительной ектении, перед началом выхода на литию (см. стр. 38), он подает диакону кадило.

При выходе на литию (см. стр. 39), шествует с горящей свечой перед духовенством в притвор.

По окончании каждения храма на литии (см. стр. 39) пономарь принимает от диакона, в притворе, кадило и уносит его.

Во время произнесения литийных прошений (см. стр. 39) пономарь выносит и ставит на середину храма литийный столик, а за ним и сам литийный сосуд («литийницу») и возжигает свечи, устроенные на литийнице, не забыв открыть крышки сосудов с вином и елеем.

Во время пения стихир на стиховне (см. стр. 42), выносит и подает диакону кадило.

Если же на пономаре лежит и послушание священносоцда, то прежде выноса кадила, он шествует со свечою перед священнослужителями при их переходе из притвора на середину храма, а кадило подавать диакону

следует при пении (чтении) «Ныне отпускаеши» (см. стр. 44).

По окончании каждения литийного столика, перед диаконским возгласом: «Господу помолимся» (см. стр. 45) – забирает у диакона кадило.

При пении (чтении) 33-го псалма (см. стр. 46) уносит литийный столик.

По окончании стихословия кафисм, при чтении седальнов, перед полиелеем (см. стр. 52) – подает диакону кадило и диаконскую свечу (в некоторых храмах еще и свечу священнику).

При выходе на полиелей, предшествует духовенству с возженной на подсвечнике свечой.

По окончании полиелейного каждения (см. стр. 55) – забирает у диакона свечу и кадило (если надо, то и свечу у священника).

При выносе Евангелия (см. стр. 57), предшествует с зажженной свечой (но, по некоторым традициям, – на подсвечнике меньшего размера).

При совершении целования Евангелия и на елеопомазании (см. стр. 58) стоит возле священника с сосудом елея или с подносом хлебцев.

При унесении Св. Евангелия в алтарь (см. стр. 60), сопровождает его с зажженной на подсвечнике свечой.

В начале пения 8-й песни канона (см. стр. 61) – подает диакону кадило.

По окончании же каждения (см. стр. 62) – забирает кадило.

На этом собственно богослужебные обязанности пономаря при совершении всеобщего бдения заканчиваются, но он должен приготовить еще вечером все надлежащее к завтрашнему совершению Божественной литургии.

**Обязанности пономаря при совершении  
Божественной литургии**

Прийдя в храм за полчаса до начала чтения часов, сотворив то, что предписано в указаниях ко всенощному бдению, кроме того, приготавливая богослужебные облачения, надо:

для священника положить фелонь, пояс (если есть, то палицу или набедренник), поручи, епитрахиль и подризник;

для диакона же и для пономарей – то же, что при всенощном бдении.

После приготовления облачений пономарь должен проверить, все ли вещества, потребные при служении Божественной литургии, имеются в наличии и соответствует ли их качество требованиям канонов Православной Церкви. Пономарь должен приготовить: холодную и теплую воду, вино, просфоры и одно широкое полотенце.

Все остальные действия пономаря перед литургией схожи с действиями перед всенощным бдением.

По прочтении священством входных молитв (см. стр. 75) и по облачении (или до него) пономарь подает приготовленные вино, просфоры и теплую воду диакону, приготавливающему св. жертвенник для совершения проскомидии.

Перед совершением проскомидии, при умовении священнослужителями рук (см. стр. 81), пономарь подает им полотенце.

Все время проскомидии пономарь наблюдает за своевременным получением из храма просфор и поминаний.

Получив священническое благословение, пономарь может, вычитывая поминания, помогать при служении проскомидии.

После того, как священник помянет себя (вынимая частицу из четвертой просфоры) – пономарь подает диакону кадило (см. стр. 89).

По окончании каждения храма (см. стр. 92) – забирает кадило.

При окончании 3-го антифона, когда совершается малый вход (см. стр. 100), пономарь предшествует духовенству с горящей свечой.

При начале чтения Апостола (см. стр. 107) – подает диакону кадило, по окончании же каждения забирает его.

К чтению Евангелия (см. стр. 110) – ставит на солее аналой, а сам становится возле него с горящей свечой, где и стоит все чтение Евангелия.

Перед произнесением заупокойной ектении (см. стр. 113) – подает диакону кадило.

Во многих местах принят обычай – на ектениях поминать по синодику имена, тогда пономарь выносит синодик и подает диакону.

По произнесении заупокойной ектении (см. стр. 114) – забирает у диакона кадило.

При пении второй ектении верных (см. стр. 118) пономарь приготавливает возле северной двери, в алтаре, подсвечник со свечой и подает диакону кадило.

Когда диакон покадит алтарь и солею (см. стр. 118), пономарь забирает кадило.

После перехода священнослужителей от престола к жертвеннику (см. стр. 120) вновь подает кадило диакону, а затем отходит к северным дверям, где зажигает свечу и приготавливается к великому входу.

При великом входе (см. стр. 121) пономарь предшествует со свечой духовенству.

По окончании великого входа (см. стр. 123) – забирает у диакона кадило.

Когда, после пресуществления Св. Даров, священнослужители будут совершать земной поклон (см. стр. 131), пономарь берет кадило и подает его диакону.

По окончании каждения престола – забирает кадило.

При начале пения причастнов (см. стр. 136) – ставит на солее, перед царскими вратами, подсвечник с горящей свечой.

Затем приготавливает теплоту и, по погружении в потир частицы ІС (*см. стр. 137*), подает ковшиком с теплотой диакону.

Пономарь должен неукоснительно наблюдать, чтобы на всем протяжении службы, от начала проскомидии до потребления Св. Даров, была готова теплота.

По вливании теплоты в св. потир (*см. стр. 138*) — забирает ковшиком у диакона.

Во время причащения священнослужителей (*см. стр. 142*) пономарь приготавливает для них и для остальных причастников (из мирян) теплоту для запивки и антидор.

По причащении священнослужителей подает к жертвеннику теплоту и антидор.

Перед открытием царских врат (*см. стр. 142*) забирает с солей свечу и ставит ее у жертвенника.

Во время причащения мирян пономарь или помогает с платом при Св. Чапе или подает мирянам теплоту и антидор. Если пономарь желает на этой службе принять Причастие, то должным образом подготовившись и исповедовавшись, приступает ко Св. Причастию вместе с мирянами, но несколько прежде них.

По входе священнослужителей в алтарь, при пении ликом: «Аллилуиа, аллилуиа, аллилуиа», (*см. стр. 145*) — подает диакону кадило.

По перенесении Св. Даров с престола на жертвенник (*см. стр. 146*) забирает кадило у диакона.

Перед потреблением диаконом Св. Даров (*см. стр. 149*), — подает к жертвеннику ковшиком с теплотой.

И, наконец, если после литургии совершается, на середине храма, молебен или славление праздника, то выходит вместе с духовенством, неся при этом синодики и книгу молебных пений. При чтении диаконом ектении на молебне пономарь, благословившись у священника, прочитывает синодики.

По произнесении отпуста, когда священник подает народу для целования на престольный Крест (*см. стр.*

150) — стоит с подносом антидора и раздает его молящимся.

### *Памятка пономарю о церковном благочинии*

Пономарь должен всякое свое дело, особенно в алтаре, предпринимать с благословения священнического.

Пономарь должен быть весьма внимательным не только к словесным распоряжениям священника, но и к безмолвному взгляду его и мановению.

Пономарь должен быть почтительным к священнику и диакону.

Походка пономаря в храме должна быть спокойная, ровная, неторопливая и легкая.

Пономарь не должен без особенной на то необходимости входить в алтарь в богослужбное и внебогослужбное время.

При выходе из алтаря (не на Входах) он должен быть предусмотрительным и, за один раз, брать из алтаря с собою все нужное для священника, а не ходить из храма в алтарь всякий раз, когда что-нибудь потребуется.

По окончании всякой службы пономарь должен проверить, надежно ли заперты двери св. алтаря, все ли приготовлено к следующему богослужению, все ли свечи в храме и в алтаре погашены и самым последним выйти из храма.

### *Правила поведения в алтаре*

В алтарь имеют право входить только священно-церковно-служители, церковный староста и его помощники. Мирянам входить в алтарь, особенно во время богослужения, категорически запрещается. Еще строже это запрещается женщинам.

При входе в алтарь (священнослужитель — сняв камилавку или скуфью) надо положить три земных поклона, с молитвою: «**Боже, очисти мя, грешнаго, и помилуй мя**». (Причем священнослужители, между вторым и третьим поклонами, лобзуют край св. престола.)



Так творят все первый раз в этот день входящие в алтарь, а затем, на протяжении дня, они при входе в алтарь должны полагать один поклон.

Находиться в алтаре надо с великим благоговением, разговоров не творить, особенно во время чтения Евангелия, пения Херувимской песни и Символа веры, совершения евхаристического канона, пения «Отче наш...», причащения и пения великого славословия.

Запрещено переходить с одной стороны алтаря в другую через пространство между престолом и святыми вратами. Переход разрешается только через горнее место с обязательным совершением крестного знамения и поклонения.

Категорически запрещается смотреть из алтаря в храм, на верующих, ради праздного любопытства, особенно через открытые св. врата или отгибаемую катапетасму.

Священно-церковно-служители входят в алтарь только через северные или южные двери, или двери в пономарку и соседние алтари. Входить или выходить царскими вратами могут только в установленное Уставом время лишь священник или диакон.

Сидеть в алтаре может только священник, и только в установленное Богослужбным Уставом время.

При уборке алтаря пономарь должен строжайшим образом соблюдать благоговение ко св. месту. Воду, которую он применял для уборки, — можно выливать только в непопираемое ногами место, а мусор, убранный из алтаря, только в непопираемое место или в проточную воду. Категорически запрещено пономарю касаться престола и жертвенника. Св. престол и жертвенник отирать от пыли должен или сам священник, или диакон.

Если пономарь, во время богослужения, заметит, что облачение на священнике не в порядке, то должен ему об этом немедленно сообщить.

## **Руководство псаломщику при совершении церковных богослужений**

### *При входе в храм*

Войдя в храм, сотворив обычные поклоны, проходит на клирос, поклоняется местной иконе и приготавливает богослужебные книги, просматривая порядок предстоящей службы. Затем, взяв стихарь, творит поклон св. престолу и принимает благословение от священника.

### *При совершении вечерни*

Смотрит, чтобы пение 103-го псалма (см. стр. 18) было неспешным и закончилось только по окончании каждения храма.

Стихиры на «Господи воззвах» (см. стр. 25) поет или читает не торопясь, соображая, чтобы успели (иерей или диакон) покадить весь храм. Стихиру на входе (догматик) также должен петь не торопясь, особенно если она кратка.

На отпусте (если вечерня служитя отдельно от утрени) «Утверди, Боже...» поет не торопясь и останавливаясь на знаках препинания.

### *При совершении полунощницы и утрени*

Псаломщик читает полунощницу среди церкви. Псалмы утрени: «Услышит тя Господь...» читает не торопясь, сообразуясь с каждением иерея, а именно: когда иерей кадит во второй раз перед царскими вратами, псаломщик читает тропари: «Спаси, Господи, люди Твоя...» Шестопсалмие читается обязательно среди церкви.

### *При совершении всенощного бдения*

Строго и внимательно следит в продолжение всей службы за уставом и порядком ее, все ли вовремя поется и читается.

Перед праздничным богослужением ставит посреди церкви аналой для праздничной иконы (а во время полиелея еще и для Евангелия).

### *При совершении проскомидии*

При чтении часов (*см. стр. 71*), сообразуясь с количеством приношений на проскомидии, ускоряет или замедляет чтение, чтобы не было продолжительной остановки до начала литургии, что неприятно действует на богомольцев в храме.

### *При совершении литургии*

Псаломщик при служении Божественной литургии обязан в особенности быть внимательным к своему делу. Чтение и пение псаломщик совершает неторопливо, внятно, останавливаясь на знаках препинания, в особенности при чтении Апостола. Во время пения псаломщик должен принаравливаться к действию священника, чтобы не выходило большого промежутка между пением и возгласом иерея. Символ веры и молитву Господню с народом следует петь как можно отчетливее, раздельнее, чтобы дать молящимся возможность не только повторять, но при необходимости и выучивать их. «Тебе поем...» и «Достойно есть...» (или Задостойник) нужно петь более продолжительно, чтобы дать иерею возможность совершать самые важные священнодействия благоговейно и без торопливости.

### *Домашнее приготовление к церковной службе*

Умный, трезвый, честный и религиозный псаломщик священным долгом своим сочтет приготовляться к

церковным службам дома. Для этого он берет церковные книги к себе в дом и в свободное время прочитывает из них те, что предстоит читать в церкви при богослужении. Тут он имеет полную возможность и проследить весь порядок служения, и чрез внимательное, неспешное чтение и повторение добиться смысла в читаемом, прочувствовав всю силу его. Тогда, само собою разумеется, чтение и пение его в церкви будут правильными, разумными и воодушевленными, всем понятными, полезными и приятными, каковыми они и должны быть.

*Наставление псаломщику о том,  
как читать в храме,*

составленное по учению свв. отцов и подвижников, по указаниям Церковного Устава и на основании многовекового опыта богослужения Русской Православной Церкви <sup>1</sup>

*ЧИТАЙ БЛАГОГОВЕЙНО, СО СТРАХОМ БОЖИИМ*

1. Богобоязненный чтец должен всегда памятовать, что он возглашает славословия и молитвы за себя и за всех молящихся в храме, где всегда невидимо присутствует Сам Бог, Его Пречистая Матерь, ангелы и святые. Господь сердцеведец ведает чувство и отношение, с каким чтец совершает свои обязанности.

2. Богобоязненный чтец знает, что и предстоящие в храме замечают его ошибки, его невнимание и проч. и могут соблазниться этим, потому не допускает небрежности, боится этим прогневать Бога. Ибо в Писании сказано: «проклят всяк человек, творящий дело Господне с небрежением» (Иер. 48, 10). Читая в святом храме молитвословия в слух всех верующих, мы исполняем дело Божие, поэтому читай благоговейно и благообразно, внятно и неспешно.

<sup>1</sup> Мы заимствуем его из машинописного издания 1956 года «Наставление церковному чтецу о том, как читать в храме», преподавателя Киевской Духовной Семинарии Г. Шиманского.

*ТЩАТЕЛЬНО ПОДГОТОВЛЯЙСЯ К ЧТЕНИЮ*

3. К чтению, которое должен исполнять, надо тщательно готовиться: заблаговременно с ним ознакомиться и вдумчиво прочитать текст, обратив внимание на произношение слов, ударения, на содержание, чтобы читать правильно, сознательно и осмысленно. Если плохо читаешь, не ленись чаще упражняться в чтении по-славянски, а назначенное чтение прочти несколько раз и попроси другого, знающего, проверить тебя.

*ЧИТАЙ ОСМЫСЛЕННО*

4. Читай так, чтобы прежде всего ты сам понимал, что читаешь, и чтобы читаемые молитвы и псалмы проникали в твое сердце.

5. Вместе с этим не забывай народа, стоящего в храме, и читай так, чтобы тебя понял народ, чтобы и он вместе с тобой, читающим, едиными устами и единым сердцем молился и прославлял Господа: для этого-то и собираемся мы в святой храм.

6. Читая в церкви, помни всегда, что твоими устами произносится и возносится к престолу Божию молитва всех предстоящих, и что каждое произнесенное тобою слово должно проникать в слух и душу каждого молящегося в храме.

*ЧИТАЙ НЕСПЕШНО, ВНЯТНО И ОТЧЕТЛИВО*

7. Поэтому не торопись, читая святые молитвы, и не унижай молитвы торопливым чтением, не гневи Бога. Торопливое и невнятное чтение не воспринимается слухом, мыслью и сердечным чувством слушающих. Такое чтение и пение, по словам святителя Тихона Задонского, — «ленивым угождение, добрым печаль сердечная и въздыхание, всем же приходящим (в храм) соблазн и вред».

8. Богобоязненный чтец не будет в угоду немногим читать скоро и небрежно, чтобы всех молящихся не лишить возможности благоговейно молиться. Ибо он хорошо понимает, что небрежением чтеца многие смущаются и соблазняются, и могут даже уйти из храма.

Лица же, которые склонны к сектантству или вообще склонные видеть недостатки в Православии, услышав небрежное и неблагоговейное чтение и пение в наших храмах, могут и совсем отпасть от Православия в сектантство или совсем охладеть к вере. Таким образом, по вине небрежных чтецов и певцов подвергается бесчестию наше православное богослужение, храмы, духовенство и само Православие, а молящиеся лишаются много-содержательных молитв и религиозно-нравственного назидания.

Ввиду этого церковный чтец не должен допускать скорого чтения, переходящего в небрежность, и не должен исполнять просьб тех, которые требуют от него нарушать его долг благоговейного чтения. Ибо повиноваться Богу подобает больше, нежели людям (Деян. 5, 29).

9. Для того, чтобы самому знать меру, с какой скоростью читать, необходимо читать с пониманием читаемого, а не механически, и не на внешнюю сторону чтения обращать внимание, а и на содержание, — самому при этом в душе молиться.

Надо научиться читать так свободно, без напряжения, чтобы при чтении не было затруднений в произношении слов, сокращений (словотитла), ударений, в выборе высоты и силы голоса, повышений и понижений голоса и др., короче говоря, чтобы внимание как можно меньше отвлекалось на саму технику чтения, а больше сосредотачивалось на смысле читаемого и сердечного его восприятия чтецом.

10. Читать надо с такой размеренностью, чтобы слушатели успевали мыслью воспринимать каждое слово молитвы и сердцем ее прочувствовать.

Такое чутье у благоговейного чтеца приобретается тогда, когда он сам в храме и дома будет стараться внимательно молиться умом и сердцем. Тогда он опытом познаёт, что при быстром чтении невозможно молящимся успевать улавливать содержание молитвы и молиться и умом, и сердцем.



должно иметь места напускное чувство: церковный чтец — не актер. Пусть на слушателей действуют святые молитвословия собственным своим духовным достоинством. Желание передать другим свои чувства и переживания или подействовать на них изменениями голоса есть признак самомнения и гордости (еп. Игнатий Брянчанинов).

16. Читать надо своим природным голосом, а не напускным. Не следует читать на низких тонах: чтение тогда получается глухое, неслышное, и чтец быстро устает. Высоту тона для чтения нужно брать близкой к высоте природного голоса при пении.

17. Читать нужно просто, ровно, нараспев (как бы полупеть), в один тон, с небольшими повышениями и понижениями голоса (на один тон или на полтона). Так принято издавна в Православной Церкви.

18. Читать надобно умеренным голосом, не слишком его ослаблять или усиливать, но так соразмерять, чтобы все слова ясно доходили до слуха каждого молящегося. Само собой разумеется, что чем больше храм, или чем больше народа, тем более необходимо усилить голос, но никак не превращать его в крик.

19. Чтец должен стоять перед книгой прямо, без поклонов, и читать, не переминаясь с ноги на ногу, не отставляя ноги в сторону, телом не качаться, иметь руки свободно опущенными, головой не трясти, читать неспешно, но и не тянуть, произносить слова отчетливо, внятно (с ясной дикцией и правильной артикуляцией, делая смысловые остановки в самом предложении).

Если читается на подставке (аналое), чтец должен следить, чтобы пелена на подставке лежала прямо, а не криво и, если она опустилась низко, поднять ее.

#### *УЧИСЬ ХОРОШО ЧИТАТЬ*

20. Если кто из чтецов чего не знает, то должен заранее спросить псаломщика или уставщика. Ибо, начав читать, уже неудобно учиться, искать нужное или надеяться на подсказывание. Всякая ошибка, всякая



задержка производит смущение в предстоящих и отвлекает их от молитвы.

21. Бывает, что и хороший чтец в чем-либо всегда грубо ошибается: это оттого, что с первого раза он неправильно прочитал или неправильно понял. Поэтому лучше себя проверять. Да и не обижаться, а быть благодарным, если другие укажут. Попроси другого (псаломщика или хорошо знающего чтение) прослушать твое чтение и указать ошибки, которых в будущем следует стараться не повторять.

*НЕ ТЩЕСЛАВЬСЯ, ЧИТАЙ БЕЗ СМУЩЕНИЯ И РОБОСТИ*

22. Лучших чтецов, особенно когда им отдают предпочтение перед другими, или когда они только начинают читать в храме, обыкновенно борет тщеславие. Побороть его можно только самоукорением и сознанием того, что способности, голос даны Богом, и мы должны употреблять их во благо, ибо об употреблении их дадим ответ Богу. И чем превозноситься, если исполняем должное?

23. Особенно нужно избегать на клиросе между собой чтецам и певцам всякого рода зависти и недоброжелательства, но наоборот, надо радоваться, что и другие трудятся для храма во славу Божию.

24. Чтецам, особенно молодым и начинающим, следует побороть в себе ненужное смущение и излишнюю робость при чтении в храме. Читаем мы молитвы пред Богом и к Богу и должны читать в духовной самособранности, не думая о том, как на меня посмотрят или что обо мне подумают.

*БЕРЕГИ ЦЕРКОВНЫЕ КНИГИ*

25. С благоговением и бережливо относись к богослужебным книгам, в которых помещены песнопения и молитвословия, написанные свв. отцами по вдохновению Святого Духа. Это – не простые книги, а книги святые, драгоценные сокровищницы многовекового вдохновенного молитвенного творчества всей Церкви.

26. Поэтому с церковными книгами необходимо обращаться весьма бережно: не рвать, не марать, осторожно и аккуратно перелистывать, листов не загибать, не смачивать пальцев при перелистывании, своих карандашных и чернильных пометок и исправлений не делать.

Читая со свечой, не следует водить ею по строкам, чтобы не закапать книгу, а лучше держать свечу в стороне, справа или слева, — как удобнее.

Добрых, любящих дело Божие и усердных чтецов и певцов да благословит Господь и да поможет им стать лучшими, чтобы сподобились они услышать от Господа вожделенные слова: «добрый и верный раб, войди в радость Господа твоего» (Мф. 25, 21). А нерадивые и ленивые не забывают слов пророка: «проклят человек, творящий дел Господне с небрежением» (Иер. 48, 10).

*Наставление псаломщику о том,  
как читать в храме Апостол и паремии*

1. Помни, что читая в храме Апостол или паремии, ты возглашаешь в слух всех молящихся слово Божие, служащее ко спасению, вразумлению, назиданию. Поэтому читай с крайним благоговением, отчетливо, внятно, неспешно, чтобы каждое слово было воспринято слушающими.

2. До службы внимательно прочти назначенное чтение для того, чтобы читать его безошибочно и с правильными смысловыми остановками.

3. При чтении следует правильно разделять текст на небольшие смысловые группы слов, делая смысловые остановки (протягивая голосом). В помощь для этого могут служить часто расставленные в тексте знаки препинания.

Чтение с правильно расставленными смысловыми остановками облегчает восприятие читаемого слушателями.

4. Читая Апостол или паремии, отнюдь не должно чрезмерно и непристойно кричать, увлекаясь гнусным тщеславием или неразумным подражанием «протодиако́нским громогласованиям»; напротив, нужно читать природным голосом, без отяготительного для слуха напряжения, без неестественных понижений в начале чтения и непомерно высоких нот в конце, читать — благоговейно и величественно, чтобы не оказалось, что мы приносим Богу один плод устен, а плод ума и сердца приносим тщеславию, причем и плод устен отвергается Богом, как оскверненная тщеславием жертва.

5. Также не следует начинать чтение на очень низких нотах, особенно тем чтецам, у которых голос не баритон или бас, а тенор, или у кого слабый голос или узкий диапазон голоса. В этом случае чтение получается негромким, плохо слышимым и не доходит до слушателей.

6. Если Апостол читается среди храма, то следует соблюдать при этом следующий порядок:

в начале литургии, во время пения изобразительных, необходимо войти в алтарь, чтобы заблаговременно облачиться в стихарь и, затем, взять благословение на чтение Апостола.

7. Входи в алтарь с великим благоговением, осеня себя крестным знаменем и облобызав изображение архангела на боковых дверях. Войдя в алтарь, положи, обратясь к престолу, три земных поклона в будние дни или три поясных — в воскресные дни и Господские праздники, и, затем, один поясной поклон к жертвеннику.

После этого поклонись служащему священнику (и, если позволяет служба, возьми от него благословение). Если понадобится пройти вокруг престола, проходи с великим страхом Божиим и осторожностью, воздав поклонение горнему месту.

8. Получив у пономаря стихарь (сложенный крестом наверх), возьми его на обе руки, подойди к служащему

старшему священнику и возьми благословение на облачение в стихарь; целуй при этом благословляющую десницу священника. После этого, осенив себя крестным знамением и поцеловав крест на стихаре, облачись в него. (Взять благословение на облачение в стихарь и облачиться в него рекомендуется до малого входа.)

9. В Апостоле найди нужное чтение из апостольских посланий и прокимен (или прокимны) со стихами и стихи на аллилуарий. Заметь все – закладками (лентами).

10. После малого входа, в начале пения Трисвятого, взяв Апостол в обе руки и держа пред собой, подойди к старшему служащему священнику и возьми благословение на чтение Апостола (отвечая наклонением главы на его благословение или целуя благословляющую десницу священника, положенную на Апостол). После этого выходи боковыми дверями из алтаря на средину храма.

11. Идя из алтаря на средину храма и обратно после чтения, держи книгу в левой руке, несколько прислонив верх ее к груди. Проходя мимо местной иконы Спасителя или Божией Матери в иконостасе, сделай поклон и иди далее.<sup>1</sup>

12. Став посреди храма пред царскими воротами, положи малый поклон ко алтарю.

13. После Трисвятого, на слова служащего священника: «Мир всем», чтец воздает поклон священнику, говоря: «И духови твоему».

И после возгласа священника (или диакона): «Премудрость» – читает вслух всей церкви: «Прокимен глас (такой-то)...» и слова самого прокимна.

Затем после первого пения прокимна, чтец читает стих; хор поет второй раз прокимен, после чего чтец

---

<sup>1</sup> Если Апостол или паремии читает псаломщик, который, как исполнитель пения, не имеет возможности идти в алтарь за благословением, то выходит он на средину храма после Трисвятого, держа книгу в левой руке, несколько прислонив верх ее к груди. Идя на средину храма с клироса и возвращаясь после чтения на клирос, творит поклон пред местной иконой Спасителя или Божией Матери.

прочитывает вслух первую половину прокимна, а хор допеваает вторую половину. Стихи на прокимен надо произносить, когда хор прекращает пение, а не во время пения прокимна.

После пения прокимна диакон или священник вторично возглашает: «**Премудрость**», чтец произносит заглавие апостольского чтения и, затем, когда диакон или священник скажет: «**Вонмем**», чтец воздаст служащему священнику поклон и начинает чтение Апостола. (Заглавие и название апостольского чтения берется из Апостола: оно помещается наверху страниц, например: «К коринфянам послания св. апостола Павла чтение», или: «Соборнаго послания Петрова (Иоаннова) чтение» и т. п.).

14. После окончания чтения, на слова служащего священника: «**Мир ти**», чтец воздаст ему поклон и произносит вполголоса: «**И духови твоему. Аллилуиа, аллилуиа, аллилуиа**». (И если читал псаломщик, то он отходит на клирос для пения аллилуария.)

Когда хор пропоет первое «**Аллилуиа**», чтец, стоя на середине храма, говорит первый стих аллилуария (певчие в это время должны молчать), после чего певчие снова поют «**Аллилуиа**». После второго пения «**Аллилуиа**» чтец произносит второй стих, а хор поет последний раз «**Аллилуиа**».

Чтец же, сделав поклон ко алтарю, а затем у местной иконы, идет в алтарь.

15. В алтаре чтец стоит с книгой до возгласа священника «**Мир всем**», после чего, взяв благословение у священника, полагает Апостол на свое место. После же прочтения Евангелия, сняв стихарь и поклонившись св. престолу, выходит из алтаря и, сделав поклон местному образу, отходит на клирос.

### *Вселетное собрание припевов канона*

Запевы воскресных и седмичных канонов:

Воскресный канон: **Слава, Господи, святому Воскресению Твоему.**

**Крестовоскресный канон: Слава, Господи, Кресту Твоему честному и Воскресению.**

**Богородичный канон и богородичны других канонов: Пресвятая Богородице, спаси нас.**

**Архангелам: Святии Архангели и Ангели, молитесь Бога о нас.**

**Иоанну Предтече: Святыи великий Иоанне, Предтече и Крестителю Господень, моли Бога о нас.**

**Честному Кресту: Слава, Господи, Кресту Твоему честному.**

**Апостолам: Святии апостоли, молитесь Бога о нас.**

**Свт. Николаю Чудотворцу: Святителю отче Николае, моли Бога о нас.**

**Всем святым: Все святии, молитесь Бога о нас.**

**Заупокойный канон: Упокой, Господи, души усопших раб Твоих.**

**Запевы общие:**

**Пророку единому: Святыи пророче (имярек), моли Бога о нас.**

**Апостолу единому: Святыи апостоле (имярек), моли Бога о нас.**

**или: Апостоле Христов (имярек), моли Бога о нас.**

**Апостолам двум или многим:**

**Святии апостоли, молитесь Бога о нас.**

**Святителю единому: Святителю отче (имярек), моли Бога о нас.**

**Святителям общих: Святии велиции святителие, молитесь Бога о нас.**

**Преподобному единому: Преподобне отче (имярек), моли Бога о нас.**

**Преподобным двум или многим: Преподобнии отцы молитесь Бога о нас.**

**Мученику единому: Святыи мучениче (имярек), моли Бога о нас.**

**Общих мученикам: Святии мученицы, молитесь Бога о нас.**

**Священномученику единому: Святыи священномучениче (имярек), моли Бога о нас.**

или: Священномучениче отче (имярек), моли Бога о нас.

Общий священикомученикам: Святити священикомученицы, молити Бога о нас.

Преподобномученику единому: Святый преподобномучениче (имярек), моли Бога о нас.

Преподобномученикам общий: Святити преподобномученицы, молити Бога о нас.

Преподобноисповеднику: Преподобне отче и исповедниче (имярек), моли Бога о нас.

Священноисповеднику: Святителю Христов и исповедниче (имярек), моли Бога о нас.

Священикомученику и исповеднику: Святый священикомучениче и исповедниче (имярек), моли Бога о нас.

Общий мученикам и исповедникам: Святити мученицы и исповедницы (имярек), молити Бога о нас.

Новомученику единому: Святый новомучениче (имярек), моли Бога о нас.

Новомученикам Российским общий: Святити новомученицы Российстии, молити Бога о нас.

Святому благоверному князю: Святый благоверный княже (имярек), моли Бога о нас.

Общий князьям: Святити благовернии князи (имярек) и (имярек), молити Бога о нас.

Страстотерпцу князю: Святый страстотерпче княже (имярек), моли Бога о нас.

Общий страстотерпцам князьям: Святити страстотерпцы князи (имярек) и (имярек), молити Бога о нас.

Общий безсребреникам: Святити чудотворцы и безсребреницы (имярек) и (имярек) молити Бога о нас.

Праведному единому, и Христа ради юродивому: Святый праведый (имярек), моли Бога о нас.

Мученице единой: Святая мученице (имярек), моли Бога о нас.

или: Святая великомученице (имярек), моли Бога о нас.

Мученицам двум или многим: Святити мученицы, молити Бога о нас.

**Преподобной единой: Преподобная мати (имярек), моли Бога о нас.**

**Общий преподобным женам: Святыя преподобныя матери, молитесь Бога о нас.**

**или: Святыя преподобныя жены, молитесь Бога о нас.**

**Преподобномученице: Святая преподобномученице (имярек), моли Бога о нас.**

**Праведной: Святая праведная (имярек), моли Бога о нас.**

**Праведной княгине: Святая праведная княгине (имярек), моли Бога о нас.**

**Некоторые дополнительные заповеди:**

**Новолетию, Господским праздникам, канону Св.Троице: Слава Тебе, Боже наш, слава Тебе.**

**Канону Св. Троице: Пресвятая Троице, Боже наш, слава Тебе.**

**Архангелу Михаилу: Святыи архангеле Михаиле, моли Бога о нас.**

**Богородичным праздникам и иконам Богородицы: Пресвятая Богородице, спаси нас.**

**Апостолам евангелистам: Святыи апостоле и евангелисте (имярек), моли Бога о нас.**

**Первомученику: Святыи первомучениче (имярек), моли Бога о нас.**

**Семи отрокам Ефесским: Святии мученицы, молитесь Бога о нас.**

**или: Святии семь отроцы, молитесь Бога о нас.**

**Трием отроком: Святие трие отроцы, молитесь Бога о нас.**

**Собору праотцев: Святии праотцы, молитесь Бога о нас.**

**Собору отцев: Святии отцы, молитесь Бога о нас.**

**В неделю по Рождестве Христове: Святии Богоотцы, молитесь Бога о нас.**



## Правила о богослужебном пении

### *Канонические правила относительно богослужебного пения*

*Богослужебное пение должно исполняться благоговейно и богобоязненно, без «бесчинных воплей» и излишней торопливости.*

«Желаем, чтобы приходящие в церковь для пения не употребляли бесчинных воплей, не вынуждали из себя неестественного крика, и не вводили ничего несообразного и несвойственного Церкви: но с великим вниманием и умилением приносили псалмопения Богу, назирающему сокровенное. Ибо священное слово поучало сынов Израилевых быти благоговейными (Лев. 15, 31)» (75-е пр. 6-го Всел. собора).

«... Отцы определили, чтобы священные песнопения были исполняемы не с бесчинными и напряженными воплями вынуждаемыми, а также не с какими-нибудь фонетическими прикрасами, не свойственными с церковным установлением и последованием, каковы, например, театральные напевы и излишняя вычурность голосов, но с великим умилением и богоугодным образом возносимы были молитвы Богу, видящему сокровенное в сердцах наших» (толкование Вальсамона на 75-е правило 6-го Всел. собора).

*В храме дозволено исполнять только канонически утвержденные песнопения. Категорически запрещается исполнение песнопений, не утвержденных соборно.*

«Постановлено и сие: да совершаются всеми утвержденные на Соборе молитвы, как предначинательные, так и окончательные, и молитвы предложения или возложения рук: и отнюдь да не приносятся никогда иные,

вопреки вере, но да глаголются те, кои просвещеннейшими собораны» (116-е правило Карфагенского Поместн. собора).

«Угодно было, чтобы всеми совершаемы были моления, утвержденные на Соборе, как предначинательные, так и предложения, или возложения рук, и чтобы никогда не были вводимы другие, противные вере.

Все должны соблюдать утвержденные Соборами писания и молитвы, которые приняла Церковь, т.е. песнопения, поемые до Евангелия, чтения из Священных Писаний, молитвы предложения, т.е. молитвы за оглашенных, чрез которые мы препоручаем их Богу, и молитвы возложения рук...» (толкование Аристина на 116-е правило Карфаг. собора).

### *Некоторые указания церковным певчим*

Пение на клиросе должно быть спокойное, благоговейное, неспешное, внятное, так чтобы предстоящие в церкви могли разбирать и понять каждое слово поемой церковной песни. Прямая обязанность – петь на клиросе – возлагается на псаломщиков и церковных певчих, а затем и на всех вообще не очередных священно-церковно-служителей, которые своим званием и совестью призываются к участию в чтении и пении на клиросе.

Церковные напевы должны быть единообразные и, по возможности, древние. Не допускается употребление нотных переложений церковных песнопений, не одобренных Церковными властями. Из дозволенных сочинений и переложений могут быть употребляемы только те, которые именно на эту службу избраны и назначены настоятелем церкви.

Запрещается пение в церквах по рукописным тетрадям, неодобренным к употреблению, тем более запрещается пение стихов, выдуманных по произволу.

Не рекомендуется пение в церквах во время Божественной литургии вместо причастного стиха музыкальных произведений, называемых «концертами», причем,

однако, не должны быть нарушаемы правила и древние обычаи, по которым вместо причастного стиха поются в разных местах и в разные времена, в молитвенное воспоминание важнейших событий, — псалмы, стихиры и прочие церковные песнопения, к слушанию которых молящиеся привыкли.

Необходимо, насколько возможно шире, вводить в строй современного богослужения пение с народом, начиная с пения общеупотребительных молитв и праздничных тропарей.

Кроме того, следует заметить и о некоторых правилах благочинного поведения на клиросе (на хорах) в храме Божиим. Прежде всего певчие должны знать правила, предписанные каждому православному христианину, а сверх того еще насколько правил.

1. Находясь на клиросном послушании, надо вести себя благоговейно, дабы своим поведением не смутить молящихся в храме.

2. Во время богослужения недозволительны разговоры на клиросе, а тем более шутки и смех.

3. Находясь на клиросе, недозволительно смотреть в храм (в сторону молящихся прихожан), а тем более переговариваться с кем-то находящимся в храме.

4. Совершать поклоны певчие должны все одновременно. Церковные Уставы предписывают делать это лишь вслед за главным лицом православного хора — регентом. Церковный хор, совершающий поклоны во время богослужения только в соответствии с Уставом, прежде всего научит уставным поклонам и мирян, пришедших в церковь.

5. Нельзя креститься и совершать поклоны непосредственно во время пения.

6. Если песнопения (особенно ектении) исполняются на несколько ликов (клиросов), то поклоны должен совершать тот клирос, который в этот момент не поет! Клирос же, исполняющий песнопение, вовсе не должен совершать поклонов.

## Руководство диакону при совершении церковных богослужений

### *При входе в храм*

Диакон приходит в храм до прихода священника и, помолившись перед иконостасом, верхнюю одежду и шапку оставляет вне алтаря. Входит в алтарь южную дверь, делает поклон св. престолу, целует край его, отходит и приготовляет облачение для священника и для себя (если облачения приготавливал пономарь, то проверяет их). При входе священника в алтарь, кланяется ему и, когда священник приложится к престолу, диакон принимает от него благословение.

### *При совершении вечерни*

Диакон облачается (см. стр. 13): подносит к священнику стихарь с орарем и принимает от него благословение; открывает св. престол, отверзает завесу царских врат и ожидает времени произнесения великой ектении. Перед ектенией выходит из алтаря северную дверь к царским вратам и – по окончании псалма и светильничных молитв – делает поклон иерею, становится на амвон и говорит ектению, делая поясной поклон после каждого прошения и держа возвышенно орарь тремя пальцами правой руки во время произнесения каждого прошения. Прощения произносит громко, внятно и неспешно, так, чтобы все молящиеся в храме могли без усилия услышать и понять их; начиная произнесение только по окончании пения. По окончании ектении (см. стр. 22), входит в алтарь южную дверь, делает поклон св. престолу и иерею и становится в правой стороне от священника, несколько позади его. Для произнесения малой ектении диакон выходит из алтаря пред царские

врата северною дверью, а входит в алтарь южною. Так и всегда он должен делать, когда выходит из алтаря и входит в него (см. стр. 26). Во время пения стихир на «Господи воззвах» диакон кадит алтарь, весь храм и народ. На входе (см. стр. 30) диакон отверзает царские врата, берет кадило от пономаря, подносит его с правой стороны иерею для благословения. Приняв благословение, целует край св. престола и идет перед иереем, через горнее место, в северные двери. Когда придут пред царские врата, диакон кадит в царские врата, местные иконы Спасителя, Богородицы и храмовую и, обращаясь к иерею, испрашивает благословение входа, указуя правою рукою с ораером в царские врата и говоря: «Благослови, владыко, святой вход». Приняв благословение, возглашает в царских вратах: «Премудрость. Прости». Если же стихира, когда иерей с диаконом придут пред царские врата, еще будет петься, то диакон, до окончания стихир, становится к местной иконе Спасителя, а не стоит в это время в царских вратах. Войдя в алтарь, диакон кадит св. престол вокруг крестообразно и настоятеля; отдав кадило, целует престол, кланяется иконе на горнем месте и иерею, становится за престолом, обратясь к западу, и говорит прокимен с его стихами. По окончании прокимна, диакон опять делает поклон на горнее место и иерею, затворяет царские врата и делает возглас при чтении паремии: «Премудрость. Вонмем». По окончании паремии (см. стр. 34), поклонившись престолу и иерею, выходит из алтаря северною дверью и перед царскими вратами говорит ектению. По окончании ектении стоит на своем месте, перед отпустом возгласив: «Премудрость» и, вошедши в алтарь южною дверью, после поклона престолу и иерею, отверзает царские врата для отпуста, после которого опять затворяет их и завесу. Наконец, поклонившись престолу и поцеловав его, покрывает его пеленою, кланяется иерею и разоблачается.

*При совершении полунощницы и утрени*

Диакон облачается перед началом утрени (см. стр. 47), открывает св. престол, отверзает завесу св. врат. Произносит перед царскими вратами великую ектению и стихи на «Бог Господь».

*При совершении всенощного бдения*

Диакон, облачившись в стихарь с орарем и поручами, открывает св. престол, отверзает завесу и царские врата, целует св. престол, берет зажженную свечу и содействует в каждении иерею. По окаждении алтаря, выходит царскими вратами на солею и возглашает: «Возстаните. Господи, благослови» (см. стр. 17) и затем участвует в каждении всего храма. Выход в притвор на литию (см. стр. 38), по Уставу, следует делать северною дверью (но делается царскими вратами). Впереди несут подсвечник, за ним следует диакон с кадилом<sup>1</sup>, потом идет иерей. По каждении хлебов, пшеницы, вина и елея, не следует кадить праздничной иконы. Диакон, при произнесении литийных прошений, стоит впереди священника, с правой его стороны.

*При совершении проскомидии*

Диакон приходит в церковь до священника и приготавливает все на жертвеннике: полагает на нем воздух и покровцы, расставляет в порядке священные сосуды и полагает для священника копия на особом блюде. После входных молитв и в полном облачении, неопустительно участвует в совершении иереем проскомидии, по указанию Служебника. Совершение проскомидии заканчивается так: священник, по каждении покровцев и воздуха, принимает от диакона кадило и, покадив предложенные Дары, отдает кадило диакону, а молитву предложения и отпуста говорит уже без кадила. Диакон,

<sup>1</sup> По другой традиции, диакон кадит алтарь и храм и лишь потом присоединяется в притворе к иерею.

по отпусе проскомидии, отверзает завесу царских врат, кадит св. престол, говоря: «**Во гробе плотски...**» (см. стр. 92) и весь алтарь, кадя жертвенник прежде горнего места, затем весь храм, читая псалом 50-й: «**Помилуй мя, Боже...**»

### *При совершении литургии*

Диакон, как и всегда, а в особенности при совершении Божественной литургии, должен быть благоговееен. Походку при выходах из алтаря в храм и из храма в алтарь должен иметь ровную, скромную, неторопливую, говорить ектении не торопясь, дожидаясь конца пения: «**Господи помилуй**», чтобы молящиеся могли лучше слышать и понимать прошения Церкви; должен давать надлежащее употребление орарию, действуя им при богослужении. На малом входе с Евангелием не должен возглашать в слух народа: «**Господу помолимся**», а произносить эти слова тихо, чтобы слышал только иерей, начинающий затем читать молитву входа. Евангелие читать должен отчетливо, но без крика, в особенности в конце, т. к. надрыв голоса зачастую может вызывать даже смех у молящихся. Каждение диакон совершает неторопливо, ровно, не гремя кадилом, не перекидывая его полукругом выше головы справа налево; при каждении соблюдает троекратность и почтительное поклонение. По совершении Таинства Евхаристии, перед возгласом иерея: «**Изрядно о Пресвятей...**», кадит только св. престол окрест. При богослужении не следует диакону уклоняться от целования руки иерея, когда последний что-нибудь преподает ему. Он должен помнить, что он только служитель при Таинстве, а не совершитель, и что, в особенности при богослужении, должен проявлять смирение и чинопочитание.

Диакон должен помнить, что он обязан служить всегда с приготовлением. Служение диакона без приготовления производит соблазн в самом диаконе и содействует ослаблению в нем духа благоговения при св. престоле. Только в весьма редком, каком-нибудь исклю-

чительном случае, иерей может оказать особое снисхождение диакону, позволив служить без приготовления.

Находясь среди священства, диакон всегда должен помнить следующее правило:

«Не подобает диакону сидети в присутствии пресвитера, но с повелением пресвитера сести. Подобно и диаконам, имети честь от иподиаконов и от всех причетников» (Лаод. соб. пр. 20).

*О служении диакона, не приготовившегося к совершению Божественной литургии*

Ввиду того, что некоторые диаконы, не приготовившиеся ко Св. Причащению, участвовали в совершении литургии так же, как и приготовившиеся, «Руководство для сельских пастырей»<sup>1</sup>, в 1888 г., на запросы священников о том — не следует ли в этом случае устранять диаконов от совершения некоторых литургийных действий — давало такие разъяснения:

Диакон, являясь в качестве сослужителя великого и страшного священнодействия — принесения бескровной жертвы, должен быть проникнут чувством глубочайшего смирения и сознанием своего недостойнства предстоять св. трапезе Господней. Это чувство и это сознание в особенности должны быть присущи диакону, приступающему к св. трапезе без надлежащего приготовления. Вот почему у нас и без письменного закона, по долгу совести и по внушению чувства благоговения перед Святынею, принято, что диакон, надлежащим образом не приготовившийся к участию в совершении литургии, устраняется от некоторых литургийных действий, а именно:

1) он не выходит со священником пред царские врата для чтения начинательных молитв перед проскомидией (см. стр. 75);

<sup>1</sup> Богословский и церковно-практический журнал, издававшийся в прошлом веке Киевской Духовной Академией.



2) не берет обычного начала у священника перед **«Благословенно Царство...»** (см. стр. 93), а только тихо произносит: **«Благослови, владыко»** и, получив благословение у священника, целует его руку и отходит на амвон для возглашения: **«Благослови, владыко»**, произносит ектению и т. д.;

3) после великого входа (см. стр. 124) не обращается к священнику за молитвою о себе, равно также и священник к нему, а только таким же образом, как и при начале литургии, испрашивает благословение, говоря: **«Благослови, владыко»** и, получив простое благословение у священника, отходит на свое место для дальнейшего священнослужения;

4) при возгласе священника: **«Победную песнь...»** (см. стр. 127) не поднимает звезды, а вместо него делает это священник;

5) равным образом и при освящении Св. Даров не подходит к св. трапезе и не поднимает Св. Дары при возгласе: **«Твоя от Твоих...»**, а только по освящении Св. Даров совершает каждение во время пения **«Достойно есть»**;

6) не подходит к св. трапезе и во время причащения (см. стр. 136).

Кроме того, в некоторых местах соблюдается и то, что диакон, служащий без приготовления, не выносит Св. Дары после причащения и не возглашает: **«Со страхом Божиим и верою приступите»** (см. стр. 143). От такого образа действия, как установившегося у нас по требованию чувства благоговения к великому и страшному священнодействию, не следовало бы отступить никому из диаконов, без надлежащего приготовления участвующих в совершении литургии.

## Памятка иерею о церковном благочинии

Мы не будем приводить здесь Руководства священнику при совершении церковных богослужений, т. к. исчерпывающе все действия священника описаны в чинопоследованиях Всенощного бдения и Литургии. Но осмелимся здесь предложить некоторые

### *Правила благочинного поведения и священнослужения иерея в храме Божиим*

1. Пастыри не должны быть торопливы в богослужении, как при чтении молитв и возгласов, так и при движениях; но и не медлительны настолько, чтобы утомлять молящихся своею медлительностью или пере-<sup>р</sup>ывами между чтением, пением на клиросе и возгласом.

2. Должны произносить возгласы сколько возможно слышно и внятно.

3. Избегать как в возгласах, так и в чтении молитв утомляющей и усыпляющей однотонности.

4. Делать возгласы и читать в общепринятый (основной) тон певчих.

5. Ходить по алтарю во время богослужения иерей должен как можно реже и притом, в те минуты, когда бывают закрыты (и даже завешены) царские врата.

6. Перед престолом Божиим должно делать как можно меньше поворотов тела или лица для каких-нибудь распоряжений.

7. Хождение по алтарю и по храму священнодействующего должно быть ровное, спокойное, неторопливое и по возможности бесшумное.

8. Преподавая благословение молящимся, пастырь должен делать полным крестное знамение и, при этом, иметь сложенными как следует пальцы, без какой бы то ни было торопливости.

9. Глаза пастыря должны быть смиренны, опущены долу, а не рассматривать молящихся.

10. Категорически запрещены во время богослужения особые поклоны отдельным почетным мирянам-прихожанам, иногда сопровождаемые даже разговорами.

11. Категорически запрещены в храме Божиим шутки и смех, особенно во время богослужения.

12. Пастырь должен иметь приличную прическу, и вообще весь вид его должен говорить, что он прежде всего иерей Божий. Одежда пастыря должна быть опрятной и без каких бы то ни было украшений. Она должна выражать собою скромность без убожества, степенность и благовременность (Рим. 12, 15).

13. Во время богослужения, в алтаре должны быть только священнодействующие, остальные же священнослужители должны стоять на клиросе, молиться, принимать участие в пении и чтении.

14. Возгласы должно произносить стоя на одном месте, а не на ходу.

### *О языке богослужения*

Всякому священнику, да и любому церковнослужителю, необходимо знать и помнить следующее постановление Русской Церкви:

«Святейший Правительствующий Синод, по доходящим до него сведениям, что церковнослужители некоторых церквей, а равно и священнослужители, при чтении шестопсалмия, кафизм и прочего положенного по чину православного богослужения, произносят некоторые славянские слова русским наречием, и что таким произношением соблазняются многие благочестивые прихожане, определением своим постановила: циркулярно предписать о подтверждении духовенству, чтобы положенное в церквах чтение производимо было не только благоговейно и неспешно, но и с правильным произношением славянских слов» (ук. № 1898 Св. Свода от 28 марта 1862 г.).

## Список литературы

- Афанасий (Сахаров), еп. О поминовении усопших по Уставу Православной Церкви. – СПб., 1995
- Булгаков С.В. Настольная книга для священно-церковно-служителей. – Киев, 1913
- Всенощное бдение. Литургия. Составитель И.Я. Авдиев. – М., 1982
- Духовный регламент. – М., 1794
- Инструкция благочинным монастырей. – СПб., 1888
- Инструкция благочинным приходских церквей. – СПб., 1890
- Инструкция настоятелям церквей. – СПб., 1893
- Ирмологий. – М., 1913
- Киприан (Керн), архим. Евхаристия. – Париж, 1947
- Книга о должностях пресвитеров приходских. – М., 1796
- Кормчая. – М., 1653
- Красножен М.Е. Иноверцы на Руси. – Юрьев, 1903
- Нарбеков В. Номоканон константинопольского патриарха Фотия, с толкованиями Вальсамона, ч. 1-2. – Казань, 1899
- Настольная книга священнослужителя, т. 1. – М., 1992
- Николай (Грачев), иером. Табель современного богослужения, чиноположения, обрядов. – Пг., 1915
- Никольский И. Греческая Кормчая книга (Пидалион). – М., 1888
- Никольский К.Т. Пособие к изучению Устава богослужения Православной Церкви. – СПб., 1865
- Павлов А. Номоканон при Большом Третьяке. – М., 1897
- Правила Святых Апостол, Святых Соборов Вселенских и Поместных и Святых Отец, с толкованиями, вып. 1-3. – М. 1887-88
- Розанов В.Я. Богослужебный устав Православной Церкви. – М., 1902
- Розанов Н. Руководство для лиц, отправляющих церковные богослужения в Московском кафедральном Христа Спасителя соборе. – М., 1901
- Свод указаний и заметок по вопросам пастырской практики. – М., 1875

## *Список литературы*

---

- Священный Собор Православной Российской Церкви. Собрание определений и постановлений, вып. 3. – М., 1918
- Скабалланович М.И. Толковый Типикон, вып. 2-3. – Киев, 1915
- Служебник, ч. 1-2. – М., 1992
- Типикон, сиречь Устав, ч. 1-2. – СПб., 1992
- Успенский Н.Д. Чин всеобщего бдения на православном Востоке и в Русской Церкви. Богословские труды, NN 18-19
- Устав Духовных Консistorий. – СПб, 1904
- Часослов. – М., 1992
- Шиманский Г. Наставление церковному чтецу о том, как читать в храме. – Киев, 1956



*Часть II*

---

**БОГОСЛУЖЕНИЯ  
СЕДМИЧНЫХ  
ДНЕЙ**

---





# ПРЕДВАРИТЕЛЬНЫЕ ПОНЯТИЯ

## Суточный круг богослужения

Суточный круг богослужения составляют службы, совершаемые в течение суток, причем сутки, по церковному счислению, начинаются с вечера, так что каждый вечер относится уже к последующему дню. Это счисление перешло в Христианскую Церковь из Ветхого Завета. В частности, евреи считали началом суток время солнечного заката (примерно 18:00), и поэтому сутками считался период между солнечным закатом одного дня и последующего дня.<sup>1</sup>

Суточный круг богослужения Православной Церкви включает в себя 9 служб: вечерню, повечерие, полунощницу, утреню, 1-й час, 3-й час, 6-й час, 9-й час и Божественную литургию. Однако некоторые литургисты не включают Литургию в суточный круг богослужения, поскольку, во-первых, она является важнейшей из церковных служб (все остальные службы только подготавливают верующих к участию в Таинстве Евхаристии), а во-вторых, Устав знает немало дней, когда Литургия не совершается: среда и пятница сырной седмицы, понедельник, вторник и четверг 1-й, 2-й, 3-й, 4-й и 6-й седмиц Святой четыредесятницы, понедельник и вторник 5-й седмицы (если нет в эти дни празднований великим святым), Великая пятница.

<sup>1</sup> Никольский К., Пособие к изучению устава богослужения Православной Церкви. — СПб, 1907, С. 152.

В древности, особенно в монастырях, каждая служба суточного круга совершалась отдельно от других. Но впоследствии Церковь «снисходя к житейским нуждам христиан, к их немощи, назначила отправлять несколько служб за один раз, именно все указанные службы она назначила совершать в продолжение суток 3 раза, составив из них службу утреннюю, службу около полудня и службу вечернюю».<sup>1</sup>

Утреннюю группу служб составили, таким образом, полунощница, утреня, 1-й час; дневную — 3-й час, 6-й час и Литургия; вечернюю — 9-й час, вечерня и поветерие.

Такое разделение суточного круга на 3 группы служб имеет своим основанием слова Псалмопевца: *Вечер, заутра и полудне повем, и возведу, и услышит глас мой* (Пс. 54, 18), а также слова церковной молитвы: *Вечер, заутра и полудне хвалим, благословим, благодарим и молимся Тебе, Владыко всех...*<sup>2</sup>

Церковные сутки открывает вечерняя группа служб, которая начинается 9-м часом. Причем 9-й час имеет важное литургическое значение: открывая вечернее богослужение, которое относится к грядущему дню, 9-й час все же является службой уходящего дня, так как на нем читаются тропарь и кондак уходящего дня. Это символизирует непрерывность богослужения в Православной Церкви.

Все неизменяемые молитвословия служб суточного круга, за исключением Литургии, находятся в Часослове. Следует, однако, обратить внимание на то, что Часослов начинается со служб утренней группы. Но следовало бы поместить в его начало чинопоследования служб вечерней группы (9-й час, вечерня и

<sup>1</sup> Никольский К., прот. Пособие к изучению устава богослужения Православной Церкви. — СПб, 1907, С. 149.

<sup>2</sup> Молитва входа на вечерне.

повечерие), так как церковный день начинается с вечера.

Итак, в Часослове находятся следующие службы суточного круга (по порядку):

- полунощница вседневная (полное чинопоследование);
- полунощница субботняя и воскресная (схематически);
- утренняя (только неизменяемые молитвословия);
- 1-й час;
- 3-й час;
- 6-й час;
- последование изобразительных;
- Чин о панагии;
- 9-й час;
- вечерня (только неизменяемые молитвословия);
- великое повечерие (полностью);
- малое повечерие (схематически; его лучше совершать по Следованной Псалтири, часть 2).

Из перечисленных последований в современной приходской практике регулярно совершаются только утренняя, 1-й, 3-й, 6-й, 9-й часы и вечерня.

Что же касается других служб, то Великое повечерие и последование изобразительных совершаются только в навечерие Рождества Христова и Богоявления, а также в седмичные дни Великого поста; малое повечерие совершается крайне редко (в некоторых храмах не совершается вообще); полунощница служитя только раз в году (перед пасхальной утреней), а чин о панагии перешел в разряд исключительно монастырских богослужений.

Устав для совершения каждой службы назначает определенное время, причем различные виды одной и той же службы могут совершаться в разное время.

*Вечерня* почти всегда совершается вечером (кроме тех случаев, когда она соединяется с Литургией). Однако все три вида вечерни (малая, всedневная и великая) должны, согласно Уставу, быть совершаемы в разное время. Малая вечерня бывает «прежде солнечного захождения» (Типикон, I гл.); Великая вечерня на бдении начинается «по еже зaйти солнцу мало» (Типикон, II гл.); тогда как всedневная вечерня — «пред вечером мало» (Типикон, IX гл.). Как видно, Типикон указывает только приблизительное время для начала богослужений; конкретный же час определяется в соответствии с местом и временем года.

*Повечерие малое* совершается «по вечерам», т.е. после вечерней трапезы, после ужина, который бывает по окончании вечерни.

*Великое повечерие*, совершаемое во дни Великого поста (не на бдении), начинается, по Уставу, «о часе 9-м» (Типикон, последование понедельника первой седмицы Великого поста), т.е. по-нашему примерно в 15 часов дня. Тогда как Великое повечерие на бдении в праздники Рождества Христова и Богоявления начинается, по Уставу, после полуночи, в 4 часа утра («о часе 10-м ночи» — см. Типикон, 25 декабря), а Великое повечерие на Благовещение начинается в 19 часов вечера («при часе 1-м ночи» — см. Типикон, 25 марта).

*Полунощница* совершается в полночь или рано утром, сразу после ночного сна (в монастырях).

*Утренняя*, если она не входит в состав всенощного бдения, совершается рано утром, почти сразу же после полунощницы (после небольшого перерыва). В Неделю Пасхи утренняя начинается ровно в полночь (это самая ранняя утренняя в году).

Службы *часов* назначены Уставом на 1-й, 3-й, 6-й и 9-й часы дня по восточному счислению. В переводе на современное счисление получится следующее:

- 1-й час = 7 часов утра;
- 3-й час = 9 часов утра;
- 6-й час = 12 часов дня;
- 9-й час = 15 часов дня.

Однако в наше время службы часов отдельно не совершаются: 1-й час присоединяется к утрени, 9-й час совершается непосредственно перед вечерней.

*Божественная литургия*, по Служебнику, совершается «в третий (по-нашему 9-й) час дне. Но может ранее и позднее начаться, аще потреба сицевая будет». Протоиерей К. Никольский пишет, что ранний предел времени для служения Литургии — рассвет дня, тогда как поздний предел — полдень.<sup>1</sup> После полудня Литургия совершается только тогда, когда служится после вечерни и соединяется с ней.

В современной приходской практике все службы суточного круга (за исключением полунощницы, которая, кроме Недели Пасхи, вообще не совершается в приходских храмах) делятся на две части: вечернюю и дневную (утреннюю).

В вечернюю часть входят: 9-й час (к сожалению, не всегда совершаемый на приходах), вечерня, повечерие (иногда), утренья с 1-м часом.

Дневная часть включает в себя 3-й, 6-й часы и Божественную Литургию.

Начало вечернего богослужения колеблется от 15.00 до 18.00 (в зависимости от времени года и возможностей прихожан), а утреннее богослужение начинается в 8.00—10.00. Ранние Литургии, совершающиеся в больших соборных храмах, могут начинаться в 7.00. Такова современная богослужебная практика в течение большей части года (кроме периода Великого поста).

<sup>1</sup> Никольский К., прот. Пособие к изучению устава богослужения Православной Церкви. — СПб, 1907, С. 154.

В седмичные дни Великого поста службы совершаются следующим образом. Утренняя группа служб (полунощница и утренняя с 1-м часом; кроме приходских храмов) следует примерно с 8.00. Затем после небольшого перерыва исполняется дневная группа служб (3-й, 6-й, 9-й часы, изобразительные и вечерня — иногда в соединении с Литургией Преждеосвященных Даров). Великопостными вечерами служится Великое повечерие (на 1-й седмице — с Великим канонем преподобного Андрея Критского). В большинстве храмов, однако, начиная со 2-й седмицы Великого поста, утреню переносят на вечернее время, после повечерия, и, таким образом, богослужение совершается два раза в день: утром (3-й, 6-й, 9-й часы, изобразительные и вечерня (иногда в соединении с Литургией Преждеосвященных Даров) и вечером (великое повечерие и утренняя с 1-м часом).

# СЛУЖБЫ ЧАСОСЛОВА

## 9-й час

9-й час обычно совершается перед вечерней и открывает собой вечернее богослужение грядущего церковного дня, хотя, в то же время, относится к богослужению уходящего дня (об этом говорилось в 1-й главе настоящего раздела).

Следует заметить, что чинопоследование 9-го часа (также и других часов), совершаемого в седмичный день, полностью совпадает с последованием 9-го часа, служащегося накануне воскресного дня. Поэтому при совершении 9-го часа возможно руководствоваться указаниями, изложенными в первой части данной книги. Особенности исполнения великопостных часов будут объяснены в разделе, посвященном всем службам седмичный дней Великого поста.

### *Идейное содержание 9-го часа*

Основная тема 9-го часа — смерть Спасителя на кресте, так как именно в 9-й час (по еврейскому счислению) Иисус Христос *возгласив громко испустил дух* (Мк. 15, 37). Эта тема отражена в великопостном тропаре («Иже в девятый час нас ради плотию смерть вкусивый...») данного часа; в тропарях, которые в седмичные дни Великого поста читаются после «Отче наш» (вместо кондака празднуемому событию или свя-

тому), а также в молитве 9-го часа («Владыко Господи, Иисусе Христе Боже наш...»).

Псалмы и библейские стихи 9-го часа представляют собой молитву христианина, выражающую его стремление к Царству Небесному, желание войти в селение Господа сил.

### Вечерня вседневная

Вседневная вечерня следует сразу за 9-м часом и совершается в храме, при открытой завесе царских врат (сами царские врата на протяжении всей вечерни остаются закрытыми). Служащий священник на протяжении всей вечерни по уставу должен быть облачен только в епитрахиль (Типикон, 9-я глава), однако в настоящее время почти во всех приходских храмах священник одевает также и фелонь. Также на вседневной вечерне положено (в отличие от 9-го часа) возжигание светильников (см. 25-ю главу Типикона).

#### *Идейное содержание вечерни*

В вечерне раскрываются следующие четыре основные темы:

— творение Богом мира и промышление о нем (103-й псалом);

— грехопадение и покаяние (псалмы, входящие в «Господи воззвах...» — 140, 141, 129, 116).

— пришествие в мир Сына Божия («Свете Тихий...»);

— конечность земной жизни человека («Ныне отпускаеши...»).

#### *Последование вседневной вечерни*

Вседневная вечерня совершается в те седмичные дни, когда Уставом не положено совершать Великую



вечерню. (Дни, в которые совершается Великая вечерня, указаны в соответствующем разделе настоящей главы).

Само же чинопоследование вседневной вечерни изложено в Часослове и в 9-й главе Типикона.

В конце 9-го часа после возгласа «**Боже, ущедри ны...**» священник одевает фелюнь (в приходских храмах), целует престол, отверзает завесу (если есть диакон, то он отверзает завесу) и выходит на амвон. Дождавшись окончания молитвы 9-го часа, священник благоговейно поклоняется 3 раза и начинает вечерню возгласом «**Благословен Бог наш...**»

Чтец: «**Аминь. Приидите, поклонимся...**», 103-й псалом.

Во время чтения псалма священник с открытой головой перед царскими вратами тайно читает светильничные молитвы.

Чтец: *Слава, и ныне, Аллилуйя* (трижды).

В это время диакон выходит северной дверью, трижды поклоняется, испрашивая этим разрешение у священника. Священник, в свою очередь, тремя поклонами дает это разрешение и уходит южной дверью в алтарь, целуя престол.

Диакон произносит Великую ектению «**Миром Господу помолимся**».

Священник (по окончании ектении): «**Яко подобает Тебе...**»

Хор: «**Аминь**».

Чтец читает кафизму вечерни по Уставу (Типикон, 17-я глава).

В Неделю вечером, а также если накануне было бдение, то кафизмы не бывает (т.е. после мирной ектении сразу поется «**Господи воззвах**»).

Диакон по исполнении кафизмы произносит малую ектению «**Паки и паки...**» (после ектении входит в ал-

тарь, берет у священника благословение на каждение и кадит весь храм).

Хор: «Аминь». «Господи воззвах» — по гласу 1-й стихиры.

Чтец: «Положи, Господи...» (псалмы на «Господи воззвах», см. Часослов) до слов «Аще беззаконие на-зриши...»

Хор далее поет стихиры на 6 по Уставу, а затем исполняет песнопение «Свете Тихий...». В конце этого песнопения диакон выходит на амвон для произнесения прокимна.

Диакон: «Вонмем» (на амвоне).

Священник: «Мир всем».

Диакон: «Премудрость вонмем».

Затем диакон и хор исполняют прокимен дня.

Хор: «Сподоби, Господи...»

Диакон произности просительную ектению «Исполним вечернюю молитву нашу Господеви...»

Священник (возглас): «Яко благ и человеколюбец...»

Хор: «Аминь».

Священник (благословляя народ): «Мир всем».

Хор: «И духови Твоему».

Диакон: «Главы наша Господеви приклоним».

Хор: «Тебе, Господи».

Священник тайно читает главопреклонную молитву: «Господи Боже наш, приклонивый небеса и сошедый на спасение рода человеческого, призри на рабы Твоя и на достояние Твое: Тебе бо страшному и Человеколюбцу Судии Твои раби подклониша главы, своя же покориша выя, не от человек ожидающе помощи, но Твоея ожидающе милости и Твоего чающе спасения: яже сохрани на всякое время, и по настоящем вечере, и в приходящую ночь, от всякаго врага, от всякаго противнаго действия дьявольскаго, и от помышлений

суетных, и воспоминаний лукавых», а затем возглашает: «Буди держава Царствия Твоего благословена и препрославлена...»

Хор: «Аминь», стихиры на стиховне по Уставу.

*Стихиры на стиховне:* по Уставу, см. соответствующие разделы книги.

Хор: «Ныне отпускаеши...»

Чтец: Трисвятое по «Отче наш».

Хор: тропари по Уставу.

### *Устав тропарей*

Если празднуется один святой, то исполняется тропарь святому (из Минеи), «Слава, и ныне» — богородичен или тропарь праздника.

В случае празднования двух святых: тропарь 1-го святого, «Слава» 2-го святого.

На «И ныне» поется:

— *при службе малому и шестеричному святому:* богородичен 4-го приложения Минеи по гласу последнего тропаря;

— *при службе святому со славословием:* богородичен 3-го приложения Минеи по гласу тропаря;

— *в субботу:* богородичен 3-го приложения уходящего гласа;

— *в пред- и попразднство, период пения Цветной Триоди:* тропарь праздника (предпразднства).

Диакон: сугубая ектения «Рцем вси...» — без двух начальных прошений (со слов «Помилуй нас, Боже...»).

Священник (возглас): «Яко милостив и человеколюбец Бог еси...»

Хор: «Аминь».

Диакон: «Премудрость» — далее уходит в алтарь.

Хор: «Благослови».

Священник: «Сый благословен Христос Бог наш...»

**Хор:** «Аминь. Утверди, Боже, святую православную веру...» (поется протяжно, т.к. в это время священник выходит на амвон).

**Священник (с амвона):** «Пресвятая Богородице, спаси нас».

**Хор:** «Честнейшую Херувим...»

**Священник:** «Слава Тебе, Христе Боже...»

**Хор:** «Слава и ныне». «Господи помилуй (трижды).  
**Благослови».**

**Священник (с амвона):** «Христос истинный Бог наш...» (отпуст по Уставу).

**Хор:** «Великаго Господина...» Однако на практике, если за вечерней следует утренняя, то хор поет только протяжное «Аминь». В это время священник входит в алтарь, берет кадило, становится перед престолом и начинает утреню.

## **Великая вечерня**

*Дни, когда совершается Великая вечерня*

1. Все воскресные дни.
2. Великие бденные и полиелейные праздники.
3. Господские двенадцатые праздники и Неделя Антипасхи в самый день праздника вечером, т.е. на 1-й день поспразднства (ради Великого прокимна).
4. Неделя сыропустная и все недели Великого поста вечером (ради Великого прокимна).
5. Литургия Преждеосвященных Даров.
6. Великий Четверг, Великая Пятница и Великая Суббота.
7. Неделя Пасхи вечером и все дни Светлой седмицы.
8. Новолетие (1 сентября), Обновление храма Воскресения (13 сентября) и Преполование Пятидесятницы (среда 4-й седмицы по Пасхе).

### Последование Великой вечерни

В первой части данной книги помещено последование Великой вечерни, входящей в состав бдения. Однако в большинстве из перечисленных выше дней, когда совершается Великая вечерня, церковный Устав назначает совершать Великую вечерню отдельно от утрени. Разбору этого случая и будет посвящен данный пункт.

Последование Великой вечерни, совершаемой отдельно от утрени, изложено в 7-й главе Типикона.

Это богослужение начинается так же, как и вседневная вечерня (см. предыдущий пункт настоящей главы).

По окончании молитвы 9-го часа священник возглашает: **«Благословен Бог наш...»**

Чтец: **«Аминь. Приидите, поклонимся...»**, 103-й псалом.

В это время священник читает на амвоне светильничные молитвы.

Диакон произносит Великую ектению **«Миром Господу помолимся...»**

Священник (возглас): **«Яко подобает Тебе...»**

Чтец читает кафизму по Уставу (пункты 5 и 8, см. выше). В большинстве случаев поется **«Блажен муж...»** (1-й антифон 1-й кафизмы). Если кафизмы не полагается, то хор сразу запеваёт **«Господи воззвах»**.

Диакон произносит малую ектению: **«Паки и паки...»**

Священник (возглас): **«Яко Твоя держава...»**

Хор: **«Аминь»**; **«Господи воззвах...»** по гласу 1-й стихиры.

В это время диакон начинает каждение храма.

Чтец: **«Положи Господи...»** (псалмы на **«Господи воззвах»**, см. Часослов).

Хор поет стихиры по Уставу.

Во время пения на «И ныне» догматика или стихиры праздника отверзаются царские врата и совершается вход с кадилом.

Диакон: «Премудрость, прости» (входит в алтарь).

Хор: «Свете Тихий...»

Диакон кадит престол, горнее место и иерея, затем отдает кадило пономарю, после чего священник и диакон целуют престол и идут к горнему месту. Священник становится у юго-восточного угла престола, а диакон — у северо-восточного, лицом к народу.

Диакон: «Вонмем».

Священник: «Мир всем».

Диакон: «Премудрость. Вонмем».

Диакон и хор исполняют прокимен дня.

Если в честь праздника положено читать паремии, то назначенный чтец во время прокимна выходит северной дверью из алтаря, облаченный в стихарь, и становится посреди храма перед аналоем, на котором лежит икона праздника.

Диакон: «Премудрость». В это время закрываются царские врата; однако если читаются паремии из Нового Завета (в праздники апостолов Устав назначает читать паремии из Соборных посланий), то царские врата остаются открытыми до конца паремий.

Чтец: «... чтение».

Диакон: «Вонмем».

Чтец читает 1-ю паремию. Аналогичный диалог диакона и чтеца имеет место и перед другими паремиями.

*В конце последней паремии* диакон выходит на амвон для произнесения сугубой ектении («Рцем вси...»).

Диакон: «Рцем вси...»

Священник (возглас): «Яко милостив и человеколюбец Бог еси...»

Хор: «Сподоби Господи...»

Диакон произносит просительную ектению: «Исполним вечернюю молитву нашу Господеви...»

Священник (возглас): «Яко благ и человеколюбец...»

Хор: «Аминь».

Священник (благословляя народ): «Мир всем».

Хор: «И духови твоему».

Диакон: «Главы наша Господеви приклоним».

Хор (протяжно): «Тебе, Господи».

Священник тайно читает главопреклонную молитву и возглашает: «Буди держава Царствия Твоего благословена и препрославлена...»

Хор: «Аминь» и далее поет стихиры на стиховне (по Уставу).

Хор: «Ныне отпускаеши...»

Чтец: Трисвятое по «Отче наш».

Хор поет тропари по Уставу (в начале пения тропарей диакон открывает царские врата, а конце последнего тропаря выходит на амвон).

Диакон: «Премудрость» (уходит в алтарь).

Хор: «Благослови».

Священник (возглас): «Сый благословен...», и до отпуста стоит перед престолом при открытых царских вратах.

Хор: «Аминь. Утверди, Боже, святую православную веру...»

Священник: «Пресвятая Богородице, спаси нас».

Хор: «Честнейшую Херувим...»

Священник: «Слава Тебе, Христе Боже...»

Хор: «Слава, и ныне». «Господи помилуй» (трижды). «Благослови».

Священник стоит в царских вратах и творит отпуст по Уставу.

Хор поет многолетие: «Великаго Господина...»

В конце многолетия духовенство целует престол, диакон закрывает царские врата.

## Вечерняя трапеза

Молитвы, которые положены по Уставу перед и после вечерней трапезы, находятся в Часослове после последования вечерни.

Перед трапезой следует петь или читать следующее: «Ядят узбыи, и насытятся, и восхвалят Господа взыскающие Его, жива будут сердца их в век века». «Слава, и ныне». «Господи помилуй» (трижды). «Благослови».

Священник: «Христе Боже, благослови ястие и питье рабом Твоим, яко свят еси всегда, ныне и присно, и во веки веков».

Народ (монашествующие): «Аминь».

После трапезы поется (или читается) следующее: «Слава, и ныне». «Бысть чрево Твое Святая трапеза, имущая Небеснаго Хлеба, Христа Бога нашего, от Негоже всяк ядый не умирает, якоже рече всех, Богородительнице, Питатель».

Затем: «Честнейшую Херувим...». «Возвеселил ны еси Господи, в творчениих Твоих, и в делех руки Твоею возрадуемся. Знаменася на нас свет Лица Твоего, Господи, дал еси веселие в сердце моем, от плода пшеницы, вина и елея своего умножишася. В мире вкупе усну и почию, яко Ты, Господи, единаго на уповании вселил мя еси». «Слава и ныне». «Господи помилуй» (трижды). «Благослови».

Священник: «С нами Бог, Своего благодатию и человеколюбием, всегда, ныне и присно, и во веки веков».

Народ (монашествующие): «Аминь».

В настоящее время на практике перед трапезой (любой) всегда поется молитва «Отче наш», а после трапе-



зы — молитва «Благодарим Тя, Христе Боже наш...», которая находится в «Чине о панагии».

## Повечерие великое

Повечерие служится после вечерней трапезы, т.е. «по вечеру». Великое повечерие совершается в храме при закрытой завесе и царских вратах (кроме тех случаев, когда Великое повечерие входит в состав всеобщего бдения: Рождество Христово, Богоявление и Благовещение Пресвятой Богородицы). Священник облачается в епитрахиль и стоит перед царскими вратами, на амвоне.

### *Идейное содержание повечерия*

Основной смысл повечерия, который так или иначе отражен почти во всех псалмах, молитвах и песнопениях, заключается в благодарении Бога за прошедший день, раскаянии в совершенных грехах и молении на сон грядущий. В некоторых местах повечерия отражены еще две темы:

— Сошествие Христа во ад (142-й псалом);

— молитвенное обращение к Божией Матери о Ее ходатайстве за нас перед Господом (тропари, которые поются на Великом повечерии после «Господи сил...», а также молитва «Нескверная, неблазная...»).

### *Дни, в которые совершается Великое повечерие*

1) Накануне среды и пятницы сырной седмицы (однако если в один из этих дней случится Сретение Господне, то повечерие не служится);

2) Все дни Святой Четыредесятницы вечером (кроме среды и пятка 5-й седмицы);

3) Великий Понедельник и Великий Вторник вечером;

4) На Рождество Христово и Богоявление в составе бдений.

### *Последование Великого повечерия*

Сначала рассмотрим чиноследование обычного Великого повечерия, совершаемого вечером в постные дни (кроме пятниц) 2, 3, 4, 5 и 6-й седмиц Святой Четырнадцатидесятицы.

Чиноследование Великого повечерия находится в Часослове и Следованной Псалтири, а его устав — в 49-й главе Типикона (Понедельник 1-й седмицы Великого поста).

Чиноследование Великого повечерия состоит из обычного начала и 3-х частей, каждая из которых начинается с «Приидите, поклонимся...». Поэтому желательно, чтобы повечерие читали три чтеца следующим образом:

- первый чтец — обычное начало и 1-я часть;
- второй чтец — 2-я часть;
- третий чтец — 3-я часть.

#### *Обычное начало и 1-я часть*

Священник: «Благословен Бог наш...»

Чтец: «Аминь. Слава Тебе, Боже наш, слава Тебе. Царю Небесный...» Трисвятое по «Отче наш».

Священник (возглас): «Яко Твое есть Царство...»

Чтец: «Господи помилуй» (12 раз). «Слава и ныне». «Приидите, поклонимся...» Псалом 4: «Внегда призвати ми...» Псалом 6: «Господи, да не яростию Твоею...» Псалом 12: «Доколе, Господи, забудеши мя до конца...» «Слава и ныне». «Аллилуйя» (трижды). «Господи помилуй» (трижды). «Слава, и ныне». Псалом 24: «К Тебе, Господи, воздвигох душу мою...» Псалом 30: «На Тя Господи, уповах...» Псалом 90: «Живый в помощи Вышняго...» «Слава, и ныне»,

«Аллилуйя» (трижды), «Господи помилуй» (трижды), «Слава, и ныне».

Чтец (иногда канонарх) громко и торжественно возглашает: «С нами Бог, разумеите языцы и покаряйтеся, яко с нами Бог».

Хор: «С нами Бог...» (полностью).

Затем чтец читает стихи, а хор допевает припев к каждому стиху: «Яко с нами Бог».

Чтец: «Услышите до последних земли».

Хор: «Яко с нами Бог».

Чтец: «Могущие покаряйтеся».

Хор: «Яко с нами Бог» (далее по тексту Великого повечерия).

Чтец: «Отец будущего века» (последний стих).

Хор: «Яко с нами Бог».

Чтец: «С нами Бог, разумеите языцы...» (полностью).

Хор: «С нами Бог...» (полностью).

Чтец: «Слава Отцу и Сыну и Святому Духу»

Хор: «С нами Бог...» (полностью).

Чтец: «И ныне и присно и во веки веков. Аминь.»

Хор: «С нами Бог...» (полностью).

Чтец: «День прешед, благодарю Тя, Господи...»  
«Слава». «День прешед, славословлю тя, Владыко...»  
«И ныне». «День прешед, песнословлю тя, Святой...»  
«Безплотное естество херувимское...» «Верую во Единого Бога Отца...».

Священник: «Пресвятая Владычице Богородице, моли о нас грешных», — и делает земной поклон.

Хор: «Пресвятая Владычице Богородице...» (дважды).

Священник: «Вся небесныя силы Святых ангел и архангел, молитесь о нас грешных» (земной поклон).

Хор повторяет данный заповедь один раз.

Аналогично происходит обращение и к другим святым по чину: священник возглашает очередной заповедь и делает поклон, а хор повторяет заповедь один раз.

После последнего запева чтец читает Трисвятое по «Отче наш». В церковном Уставе это Трисвятое называется «первым Трисвятым».

Священник (возглас): «Яко Твое есть Царство...»

Чтец читает тропари из Часослова:

*В понедельник и среду вечером:* «Просвети очи мои...» «Слава» — «Заступник души моя буди, Боже...» «И ныне» — «Яко не имамы дерзновения...»

*Во вторник и четверг вечером:* «Невидимых враг... Призри и услыши мя... (стих) Яко страшен суд Твой...» «Слава» — «Слезы ми даждь, Боже...» «И ныне» — «Непостыдную, Богородице, надежду Твою имея...»

После тропарей чтец читает: «Господи помилуй» (40 раз) во всех случаях, затем — «Слава, и ныне». «Честнейшую Херувим...» «Именем Господним благослови, отче».

Священник: «Молитвами святых отец наших, Господи Иисусе Христе Боже наш, помилуй нас».

Чтец: «Аминь». Далее читает молитву святителя Василия Великого: «Господи, Господи, избавлей нас от всякия стрелы, летящая во дни...»

## *2-я часть*

Чтец: «Приидите, поклонимся...» Псалом 50: «Помилуй мя, Боже, по велицей милости Твоей...» Псалом 101: «Господи, услыши молитву мою и вопль мой к Тебе да придет...» Молитва Манассии: «Господи Вседержителю, Боже отец наших...». Трисвятое по «Отче наш» («второе Трисвятое»).

Священник: «Яко Твое есть Царство...»

Хор исполняет покаянные тропари: «Помилуй нас, Господи...». «Слава» — «Господи, помилуй нас...» «И ныне» — «Милосердия двери отверзи нам...»

Чтец: «Господи помилуй» (40 раз). «Слава, и ныне». «Честнейшую Херувим...» «Именем Господним...»

Священник: «Молитвами святых отец наших...»

Чтец: «Аминь». Молитва «Владыко Боже Отче Вседержителю...»

### *3-я часть*

Чтец: «Приидите, поклонимся...» Псалом 69: «Боже, в помощь мою вонми...» Псалом 142: «Господи, услыши молитву мою...» «Слава в вышних Богу...» (славословие).

Хор исполняет канон по Уставу (ирмосы поются один раз, катавасии нет). В рассматриваемый нами период (с понедельника 2-й седмицы по четверг 6-й седмицы включительно) на повечериях наряду с канонами Богородицы из Октоиха поются каноны тех святых, память которых случится в период от Субботы Лазаревой до Недели Антипасхи включительно. При этом сначала поется канон Богородице, а после него — канон Минеи.

*По 3-й песни:* «Господи помилуй» (трижды) — вместо малой ектении, кондак Минеи, седален Минеи, «Слава, и ныне» — богородичен Минеи.

*По 6-й песни:* «Господи помилуй» (трижды), «Слава, и ныне», седален Октоиха.

*По 9-й песни поется «Достойно есть...»*<sup>1</sup>

<sup>1</sup> В современной приходской практике великое повечерие, кроме 1-й седмицы Великого поста, служит далеко не во всех храмах. Более того, в большинстве храмов, где все-таки служит великое повечерие, канон на повечерии или опускают вообще, или читают только по 2-4 тропаря в каждой песни.

Чтец: Трисвятое по «Отче наш...» (сразу после «Достойно есть...», это Трисвятое в Уставе называется «третьим Трисвятым»).

Священник: «Яко Твое есть Царство...».

Хор: «Аминь. Господи сил...» (со стихами). «Слава» — «Господи, аще не быхом святыя Твоя имели молитвенники...». «И ныне» — «Многая множества моих, Богородице, прегрешений...» «Всесвятая Богородице...». «Все упование мое...»

Чтец: «Господи помилуй» (40 раз). Молитва: «Иже на всякое время и на всякий час...» «Господи помилуй» (трижды). «Слава и ныне». «Честнейшую Херувим...» «Именем Господним...»

Священник: «Боже, ущедри ны...»

Чтец: «Аминь».

Священник произносит дважды молитву преподобного Ефрема Сирина с 16-ю поклонами следующим образом:

«Господи и Владыко живота моего, дух праздности, уныния, любоначалия и празднословия не даждь ми» — земной поклон.

«Дух же целомудрия, смиренномудрия, терпения и любви, даруй ми, рабу Твоему» — земной поклон.

«Ей, Господи Царю, даруй ми зрети моя прегрешения и не осуждати брата моего, яко благословен еси во веки веков. Аминь» — земной поклон.

Затем 12 поясных поклонов с молитвой «Боже, очисти мя грешнаго» (эта молитва произносится тайно, а не вслух). В конце священник вновь громко произносит молитву прп. Ефрема Сирина (на этот раз уже целиком) и делает еще один земной поклон.

После чтец говорит: «Аминь» и читает Трисвятое по «Отче наш» («конечное Трисвятое»).

Священник (возглас): «Яко Твое есть Царство...»

Чтец: «Аминь. Господи помилуй» (12 раз) и молитвы: «Нескверная, неблазная...» «И даждь нам, Вла-

дыко, на сон грядущим...» «Преславная Приснодево...» «Упование мое Отец...»

Священник: «Слава Тебе, Христе Боже...»

Хор: «Слава и ныне». «Господи помилуй (трижды).  
Благослови».

Священник произносит отпуст великий, с молитвою «Владыко многомилостиве, Господи Иисусе Христе Боже наш, молитвами Всепречистыя Владычицы нашея Богородицы и Приснодевы Марии, силою Честнаго и Животворящаго Креста, предстательством Честных Небесных Сил безплотных, Честнаго славнаго Пророка, Предтечи и Крестителя Господня Иоанна, святых славных и всехвальных апостол, святых славных и добропобедных мучеников, преподобных и богоносных отец наших, святых праведных богоотец Иоакима и Анны, и всех святых Твоих; благоприятну сотвори молитву нашу, даруй нам оставление прегрешений наших, покрой нас кровом крилу Твоею, отжени от нас всякаго врага и супостата, умири нашу жизнь, Господи, помилуй нас и мир Твой, и спаси души наша, яко благ и человеколюбец». В это время молящиеся стоят на коленях. После молитвы священник сам встает на колени и, обращаясь к народу, говорит: «Благословите отцы святии (в приходской практике добавляется: братья и сестры), простите ми грешному».

Народ: «Бог простит тя, отче святыи».

Священник: «Помолимся о Великом Господине...»  
Во время чтения этой молитвы хор многократно неспешно поет «Господи помилуй». По окончании молитвы священник провозглашает: «Рцем и о них».

Хор: «Господи помилуй» (трижды).

Священник: «Молитвами святых отец наших...»

Хор: «Аминь».

*Особенности Великого повечерия на 1-й седмице  
Великого поста*

В начале 1-й части после «Приидите, поклонимся...» читается 69-й псалом «Боже, в помощь мою вонми...» (переносится из 3-й части) и сразу поется Великий канон святого Андрея Критского следующим образом. Хор исполняет дважды ирмос 1-й песни, затем поет припев Великого канона («Помилуй мя, Боже, помилуй мя»), а священник читает тропарь канона.

Перед остальными тропарями хор также поет припев, перед троичным поет «Слава», а перед богородичным — «И ныне». Катавасии нет, сразу же после богородична начинается 2-я песнь и поется аналогично 1-й. По 6-й песни поется кондак Великого канона («Душе моя...»), по 9-й песни — катавасия «Безсеменного зачатия...» (ирмос 9-й песни).

По окончании Великого канона чтец читает 4-й псалом «Внегда призвати ми...» и совершается остальное последование Великого повечерия по чину.

В 3-й части после «Приидите, поклонимся...» читается сразу 142-й псалом «Господи, услыши молитву мою...» (69-й псалом опускается, т.к. был прочитан в 1-й части).

По славословию канона нет, а сразу читается Трисвятое по «Отче наш».

*Особенности Великого повечерия в  
пятницу 1-й седмицы Великого поста.*

1-я часть: «Пресвятая Владычице Богородице...» читается без пения и поклонов (т.е. чтец сам читает каждый запев по одному разу, не повторяя их).

По 1-м Трисвятом: тропарь св. Феодору Тирону, «Слава и ныне». «Вся паче смысла...» (воскресный бо-



городичен 2-го гласа). Обычные (рядовые) тропари опускаются.

*2-я часть:* без изменений.

*3-я часть:* каноны Богородице из Октоиха (рядовой) и заупокойный канон из Октоиха (субботней утрени).

По 3-м Трисвятом: кондак св. Феодору Тирону (вместо «Господи сил...»). Затем «Господи помилуй» (40 раз). После «Боже ущедрни ны...» поклонов нет, а сразу — «Аминь. Нескверная, неблазная...»

*Отпуст малый.*

*Особенности Великого повечерия в пятницы  
2-й, 3-й и 4-й седмиц Великого поста*

*1-я часть:* «Пресвятая Богородице...» читается без пения и поклонов.

По Трисвятом: тропарь «Апостоли, мученицы и пророцы...» «Слава» — «Помяни, Господи, яко благ...» «И ныне» — «Мати святая...»

*3-я часть:* каноны — Богородице из Октоиха и святого Минеи, память которого приходится на грядущее воскресенье.

По Трисвятом: «Со святыми упокой...» «Господи помилуй» (40 раз). «Иже на всякое время...» и далее по чину.

После «Боже ущедрни ны...» поклонов нет, а сразу читается молитва «Нескверная, неблазная...»

*Отпуст малый.*

*Особенности Великого повечерия в пятницу Ваий  
(накануне Лазаревой Субботы)*

*1-я часть:* «Пресвятая Владычице...» читается без пения и поклонов.

По Трисвятом — тропарь «Общее Воскресение...»

*3-я часть:* канон Триоди. После канона вместо «Достойно есть...» поется катавасия (ирмос 9-й песни канона Триоди).

По Трисвятом: кондак «Всех радость Христос...», «Господи помилуй» (40 раз). «Иже на всякое время...» и далее по чину.

После «Боже ущедри ны...» поклонов нет, а сразу читается молитва «Нескверная, неблазная...»

*Отпуст малый.*

*Особенности Великого повечерия  
в Великий Понедельник и Великий Вторник*

*1-я и 2-я части по обычаю.*

*3-я часть:* трипеснец Триоди, причем после каждой песни поется катавасия (ирмос данной песни).

«Достойно есть...» не поется.

По Трисвятом: кондак Триоди и затем «Господи сил...» со стихирами и далее по чину.

Окончание повечерия: с поклонами, по обычаю.

*Особенности Великого повечерия во Вторник и  
Четверг сырной седмицы*

*1-я и 2-я части:* по обычаю, без изменений.

*3-я часть:* канон Богородицы из Октоиха.

По Трисвятом: тропарь дня («Спаси, Господи, люди Твоя...»), тропарь храма святого или храма Богородицы, тропари «Боже отец наших...». «Иже во всем мире мученик Твоих...», «Слава» — «Со святыми упокой...», «И ныне» — «Молитвами, Господи, всех святых и Богородицы...». Затем «Господи помилуй» (40 раз) и далее по чину, с поклонами.

*Отпуст малый.*

*Особенности Великого повечерия,  
входящего в состав бдения*

Великое повечерие всегда совершается на Рождество Христово и Богоявление, а также иногда на Благовещение и храмовый праздник, если эти праздники

случаются в седмичный день (вторник, среда, четверг, пятница, суббота) Великого поста.

Устав Великого повечерия, входящего в состав бдения, можно найти в 48-й главе Типикона (25 декабря, 6 января, 25 марта) и в 32-й и 35-й храмовых главах.

Бдение в этом случае начинается каждением алтаря при открытых царских вратах. Каждение, как это и положено на всенощном бдении, совершает священник, облаченный в фелонь, а ему предшествует диакон со свечой в руках. После каждения алтаря диакон выходит на амвон и возглашает: «Благослови, Владыко».

Священник, стоящий перед престолом с кадиллом в руках, возглашает: «Благословен Бог наш...»

Диакон (или чтец) запеваает: «Слава Тебе, Боже наш, слава Тебе», и народ поет «Царю Небесный...»

По окончании «Царю Небесный...» чтец читает Трисвятое по «Отче наш».

Священник возглашает: «Яко Твое есть Царство...» и продолжает каждение (кадит иконостас, народ и весь храм по чину).

Чтец: «Аминь». «Господи помилуй» (12 раз). «Слава, и ныне». «Приидите, поклонимся...» и бывает последование Великого повечерия по чину со следующими особенностями:

### *1-я часть*

Во время пения «С нами Бог...» диакон, по традиции, открывает царские врата.

«Пресвятая Владычице Богородице...» читается без поклонов и без пения.

По 1-м Трисвятом поется тропарь праздника. (Если совершается бдение в честь храмового праздника святому, то поется тропарь святому, «Слава и ныне», богородичен воскресный по гласу тропаря святому). На время пения тропаря открываются царские врата.

*2-я часть*

По 2-м Трисвятом поется кондак праздника (храмового святого). На время пения кондака так же открываются царские врата.

*3-я часть*

После славословия поются стихиры литии и совершается сама лития по обычаю.

После литии — обычное окончание вечерни (как на всенощном бдении).

*Особенности Великого повечерия  
в случае полиелейного праздника*

Если в седмичный день Великого поста (вторник, среда, четверг, пятница) случится полиелейный праздник, Великое повечерие совершается по образцу праздников 1-го и 2-го Обретения главы святого Иоанна Предтечи (24 февраля) и святых мучеников Севастийских (9 марта).

Великое повечерие в этих случаях имеет следующие особенности:

*1-я часть*

«Пресвятая Владычице Богородице...» читается без поклонов и пения.

По Трисвятом: тропарь святому, «Слава, и ныне», богородичен воскресный по гласу тропаря.

*3-я часть*

Каноны по Уставу.

По Трисвятом: кондак святому, «Господи помилуй» (40 раз), «Иже на всякое время...» и далее по чину.

По «Боже ущедри ны...» — 3 великих поклона с молитвою св. Ефрема Сирина, а затем молитва «Нескверная, Неблазная...» (сразу) и далее по чину.

Отпуст малый.

## Повечерие малое

Совершается, по Уставу, в притворе храма, а иногда и келейно. Завеса царских врат закрыта, а священник облачен только в епитрахиль.

### *Дни, когда совершается малое повечерие*

Малое повечерие совершается в большинстве случаев в течение года, а именно:

— в период от Недели Антипасхи до Недели Мясопустой малое повечерие совершается почти каждый день, кроме тех дней, когда по Уставу положено совершать всенощное бдение (накануне воскресных дней, великих и бденных праздников);

— в понедельник, среду и пятницу Сырной седмицы (вечером);

— в некоторые дни Великого поста: во все недели вечером, в среду и пяток 5-й вечером (совершается келейно), в среду, четверг и пятницу Страстной седмицы.

Малое повечерие не совершается:

— в Великую субботу вечером (заменяется чтением Деяний святых апостолов);

— в течение Светлой седмицы (заменяется пасхальными часами).

### *Последование малого повечерия*

Последование малого повечерия полностью находится только в Следованной Псалтири (в Часослове дано неполное последование) и почти совпадает с 3-й частью Великого повечерия.

Священник: «Благословен Бог наш...»

Чтец: «Аминь». «Слава Тебе, Боже наш, слава Тебе...» «Царю небесный...» Трисвятое по «Отче наш».

Священник: «Яко Твое есть Царство...»

Чтец: «Аминь». «Господи помилуй» (12 раз). «Слава, и ныне». «Приидите, поклонимся...» Псалом 50: «Помилуй мя, Боже, по велицей милости Твоей...» Псалом 69: «Боже, в помощь мою вонми...» Псалом 142: «Господи, услыши молитву мою, внуши моление мое...» «Слава в вышних Богу...» «Верую во Единого Бога...»

Хор исполняет канон по Уставу (как на Великом повечерии). «Достойно есть...»

Чтец: Трисвятое по «Отче наш».

Священник: «Яко Твое есть Царство...»

Чтец читает тропари по Уставу (см. 52-ю главу Типикона). Однако если случится полиелейный или славословный праздник (святой), то читается только кондак праздника (святого).<sup>1</sup> Также в период пред- или попразднства двенадцатого праздника читается только кондак праздника.<sup>2</sup>

Чтец: «Господи помилуй» (40 раз). «Иже на всякое время и на всякий час...» «Господи помилуй» (3 раза). «Слава, и ныне». «Честнейшую Херувим...» «Именем Господним...»

Священник: «Молитвами святых отец наших...»<sup>3</sup>

Чтец: «Аминь». «Нескверная, неблазная...» «И даждь нам, Владыко, на сон грядущим...» «Преславная Приснодево...» «Упование мое Отец...»

Священник: «Слава Тебе, Христе Боже...»

Хор: «Слава, и ныне». «Господи помилуй» (трижды). «Благослови».

<sup>1</sup> См., например, 23 сентября.

<sup>2</sup> См., например, 9 сентября.

<sup>3</sup> Если положено творить поклоны с молитвою св. Ефрема Сирина (в недели Великого поста вечером), то священник возглашает «Боже ущедри ны...», затем совершается 16 поклонов и читается конечное Трисвятое (см. Великое повечерие).

Священник творит *малый отпуст*, затем говорит, приклонив колена: «Благословите, отцы святии, братья и сестры, и простите ми грешному».

Народ: «Бог простит тя, отче святыи».

Священник: «Помолимся о Великом Господине...»  
Во время чтения этой молитвы хор негромко и неспешно многократно поет «Господи помилуй». По окончании молитвы священник возглашает: «Рцем и о них».

Хор: «Господи помилуй» (трижды).

Священник произносит конечный возглас: «Молитвами святых отец наших...»

Хор: «Аминь».

## Полунощница вседневная

Полунощница — служба суточного круга, совершаемая после ночного сна. Совершается в притворе храма (иногда в келиях), при этом завеса царских врат закрыта, а священник облачен только в епитрахиль.

### *Идейное содержание полунощницы*

В службе полунощницы содержатся три темы:

— воспоминание ночной молитвы Спасителя в Гефсиманском саду (см. Служебник, «Известие учительное...»);

— подражание Небесным Силам, непрестанно славословящим Господа (см. тропари на субботней полунощнице);

— ожидание второго пришествия Христа («Се, Жених грядет в полунощи...»).

### *Виды полунощницы*

В Православной Церкви существует 3 вида полунощницы:

— Вседневная полунощница (совершается во все дни седмицы, кроме субботы);

— Субботняя полунощница;

— Воскресная полунощница (совершается в том случае, если в силу каких-либо причин не служитя бдение, которое, однако, положено по Уставу совершать каждое воскресенье).

Полунощница, как и малое повечерие, не совершается в том случае, если служитя всенощное бдение. Однако на практике в приходских храмах полунощница не совершается вообще, кроме Недели Пасхи.

### *Последование вседневной полунощницы*

Устав вседневной полунощницы находится в 9-й, 48-й, 49-й и 50-й главах Типикона, а чинопоследование — в Часослове и Следованной Псалтири. Полунощница вседневная состоит из двух частей.

#### *Обычное начало*

Священник: «Благословен Бог наш...»

Чтец: «Аминь. Слава Тебе, Боже наш, слава Тебе». «Царю небесный...» Трисвятое по «Отче наш».

Священник: «Яко Твое есть Царство...»

Чтец: «Аминь. Господи помилуй» (12 раз). «Слава, и ныне».

#### *1-я часть*

Чтец: «Приидите, поклонимся...» Псалом 50: «Помилуй мя, Боже, по велицей милости Твоей...» 17-я кафизма (без пения «Аллилуйя» между «Славами»). «Слава, и ныне». «Аллилуйя» (3 раза). «Господи помилуй» (3 раза). «Слава, и ныне». «Верую во Единого Бога...» Трисвятое по «Отче наш» (1-е Трисвятое).

Священник: «Яко Твое есть Царство...»



Чтец читает тропари: «Се Жених грядет в полунощи...» «Слава» — «День он страшен...» «И ныне» — «Тебе необоримую...» «Господи помилуй» (40 раз). «Иже на всякое время и на всякий час...» «Господи помилуй» (трижды). «Слава, и ныне». «Честнейшую Херувим...» «Именем Господним...»

Священник: «Боже, ущедрни ны...»

Чтец: «Аминь. Владыко Боже Отче Вседержителю...»

От 22 сентября до Недели Ваий после этой молитвы читаются еще две молитвы свт. Василия Великого: «Господи Вседержителю, Боже сил и всякия плоти...» и «Тя благословим, вышний Боже...»

## 2-я часть

Чтец: «Приидите, поклонимся...» Псалом 120: «Возведох очи мои...» Псалом 133: «Се ныне благословите...» «Слава, и ныне». Трисвятое по «Отче наш...» (2-е Трисвятое).

Священник: «Яко Твое есть Царство...»

Чтец читает заупокойные тропари: «Помяни, Господи, яко Благ...» «Глубиною мудрости...» «Слава» — «Со святыми упокой...» «И ныне» — «Блажим Тя вси роди...» «Господи помилуй» (12 раз). «Помяни, Господи, в надежди Воскресения...» (молитва об усопших). «Преславная Приснодево...» «Упование мое Отец...»

Священник: «Слава Тебе, Христе Боже...»

Хор: «Слава, и ныне». «Господи помилуй» (трижды). «Благослови».

Священник творит малый отпуст, затем приклоняет колена и говорит: «Благословите, отцы святии, братия и сестры, и простите ми грешному».

Народ: «Бог простит тя, отче святой».

Священник: «**Помолимся о Великом Господине...**»  
Во время этой молитвы хор негромко и неспешно многократно поет «**Господи помилуй**». По окончании молитвы священник возглашает: «**Рцем и о них**».

Хор: «**Господи помилуй**» (трижды).

Священник произносит конечный возглас: «**Молитвами святых отец наших...**»

Хор: «**Аминь**».

### *Особенности субботней полунощницы в отличие от вседневной*

Субботняя полунощница по отношению ко вседневной имеет три особенности:

— вместо 17-й кафизмы читается 9-я кафизма;

— по первом Трисвятом поются следующие тропари: «**Несозданное естество, всех Зиждителю...**» «**Слава**» — «**Вышняя силы подражающе на земли...**» «**И ныне**» — «**От одра и сна воздвигл мя еси...**»;

— в конце первой части после молитвы «**Владыко Боже...**» читается также молитва «**Величая, величаю Тя, Господи**».

Вторая часть субботней полунощницы никаких особенностей не имеет.

### *Особенности праздничной полунощницы*

Праздничная полунощница совершается в великие Господские и Богородичные праздники, а также в праздники бденных святых, если по какой-либо причине не совершается всенощное бдение. Также Устав указывает совершать праздничную полунощницу в некоторые особенные дни церковного года: 26 декабря, 7 января, Лазареву субботу, Великую Субботу, Преполовление Пятидесятницы, отдание Пасхи и в Понедельник Святого Духа. В этих случаях полунощница в от-

личии от обычной вседневной или субботней полунощницы имеет следующие особенности:

— 1-я часть: по 1-м Трисвятом поется праздничный тропарь (тропари);

— 2-я часть: по 2-м Трисвятом поется кондак праздника (или великого святого);

— молитва «Помяни, Господи, в надежди Воскресения...» опускается.

## Утренняя

Утренняя — служба суточного круга, совершаемая после полунощницы. Это самая продолжительная из служб суточного круга, так как древние христиане во время гонений в основном совершали богослужение ночью и ранним утром.

Утренняя служится всегда в храме, при открытой завесе царских врат, а на праздничной утрени в определенное время царские врата отверзаются. Возжигаются светильники<sup>1</sup> и совершается каждение по Уставу. Священник, на практике, в течение всей утрени облачен в епитрахиль, фелонь и поручи.

### *Идейное содержание утрени*

В последовании утрени содержатся следующие темы:

— состояние человечества после грехопадения (Шестопсалмие);

— Рождество Христово, Воплощение («Бог Господь...»);

— наиболее полное отображение празднуемого события, прославление празднуемого святого (полиелей, если есть, и канон).

<sup>1</sup> О возжигании светильников на вседневной утрени повествует 25-я глава Типикона, а на праздничной утрени — 24-я глава Типикона.

## *Виды утрени в Православной Церкви*

В Православной Церкви существует три вида утрени:

*Утреня вседневная* совершается в седмичный дни, когда празднуется память святого «без знака» или шестеричного святого;

*Утреня с Великим славословием* совершается в те седмичные дни, когда Устав предписывает петь Великое славословие без полиелея — в праздники в честь славословных святых, отмеченных в Типиконе знаком **Ⲅ**, а также во дни отдания двенадесятых праздников;

*Утреня полиелейная* совершается в те дни, когда случится полиелейный или бденный праздник.

В последовании утрени есть как неизменяемые, так и изменяемые молитвословия. Неизменяемые тексты утрени находятся в Служебнике, Следованной Псалтири и Часослове, а изменяемые — в Октоихе, Минее и Триоди. В настоящем разделе мы рассмотрим только последование вседневной утрени и особенности утрени с Великим славословием. Последование полиелейной утрени опускается, так как по своей схеме полиелейная утреня очень близка к утрени воскресной, последование которой детально разобрано в 1-й части данной книги. Нам лишь необходимо указать те особенности, которыми полиелейная утреня, совершаемая в седмичный день, отличается от воскресной утрени. Об этом будет рассказано позднее в главе «Особенности богослужения полиелейному или бденному святому в седмичный день».

### *Последование вседневной утрени*

Это чинопоследование изложено в 9-й главе Типикона. В настоящее время утреня на практике обычно со-

вершается вечером, и потому сразу после окончания вечерни (или повечерия, если оно служилось) священник входит в алтарь, отверзает завесу царских врат (если было повечерие), благословляет крестным знаменем кадильницу и, стоя перед престолом с кадилом в руке, возглашает: «Благословен Бог наш...»

Чтец: «Аминь. Приидите, поклонимся...» Ктиторские псалмы (19-й и 20-й). Трисвятое по «Отче наш».

В это время священник совершает каждение всего храма, причем чтец должен читать неспешно, с тем расчетом, чтобы по окончании молитвы «Отче наш» священник уже на амвоне смог произнести возглас: «Яко Твое есть Царство...»

Чтец: «Аминь», и далее читает тропари из Часослова на ряду.

В это время священник входит в алтарь и, по окончании тропарей, стоя перед престолом с кадилом в руке, произносит сокращенную сугубую ектению из 4-х прошений. По окончании ектении следует возглас: «Яко милостив и человеколюбец Бог еси...»

Хор: «Аминь. Именем Господним благослови, отче...»

Священник, совершая по обычаю кадилом знамение Креста, возглашает: «Слава Святей, и Единосущней, и Животворящей, и Нераздельней Троице всегда, ныне и присно и во веки веков».

Хор: «Аминь».

Чтец читает посредине храма Шестопсалмие («Слава в вышних Богу...») из Часослова или Следованной Псалтири. Во время второй части Шестопсалмия (после «Слава, и ныне») священник на амвоне тайно читает утренние молитвы из Служебника.

По окончании Шестопсалмия диакон произносит Великую ектению: «Миром Господу помолимся...»

Хор на каждое прошение отвечает: «Господи помилуй».

Затем диакон с хором попеременно исполняют «Бог Господь...» со стихами.

Далее хор поет тропари по Уставу.

**Устав тропарей**

*Служба святому единому.* Тропарь святому — дважды. «Слава, и ныне» — богородичен 4-го приложения по гласу тропаря (если случится суббота или служба с Великим славословием, то богородичен нужно брать из 3-го приложения).

*Служба двум святым.* Тропарь 1-му святому — дважды. «Слава» — тропарь 2-му святому, «И ныне» — богородичен 4-го приложения по гласу «Славы».

*В периоды пред- и по праздниства, Цветной Триоди.* Тропарь празднику — дважды. «Слава» — тропарь святому (Минея). «И ныне» — тропарь празднику.

*Служба двум святым в период пред- и по праздниства и Цветной Триоди.* Тропарь праздника, тропарь 1-му святому. «Слава» — тропарь 2-му святому, «И ныне» — тропарь праздника.

Хор: «Господи, помилуй» (трижды). «Слава».

Чтец: «И ныне». Кафизмы по Уставу.

**Практика чтения кафизм (Псалтирь)**

В современной богослужбной практике две или три кафизмы на утрени объединяются в одну, причем на каждую «Славу» читается по одному псалму (по выбору псаломщика или чтеца).

Далее возможны два варианта:

*В период пред- и по праздниства двенадцатых праздников, период пения Цветной Триоди и по субботам (по совершении кафизмы):*

Чтец: «Слава, и ныне». «Аллилуия» (трижды).

Диакон произносит малую ектению «Паки и паки...»

Священник (возглас): «Яко Твоя Держава...».

Хор: «Аминь».

Чтец читает седальны Минеи или Триоди (в субботу — Октоиха).

Если читались две кафизмы, то возглас по 2-й кафизме — «Яко благ и человеколюбец...»

*В остальные седмичные дни, по кафизме:*

Чтец: «Слава, и ныне». «Аллилуия» (трижды), «Господи помилуй» (трижды), седальны Октоиха.

После седальнов во всех случаях:

Хор: «Господи помилуй» (трижды), «Слава».

Чтец: «И ныне», 50 псалом («Помилуй мя, Боже, по велицей милости Твоей...»).

Хор исполняет ирмос первой песни канона.

### **Канон на утрени**

*В период пения Октоиха:*

*Служба малому святому:* 1-й канон Октоиха на 6, 2-й канон Октоиха на 4, канон Минеи на 4.

*Служба шестеричному святому:* 1-й канон Октоиха на 4, 2-й канон Октоиха на 4, канон Минеи на 6.

*Службы двум святым:* 1-й канон Октоиха на 6, 1-й канон Минеи на 4, 2-й канон Минеи на 4.

*В период пред- и по праздниства (все из Минеи):*

*Служба малому святому:* канон праздника на 8 (Минея, служба праздника) и канон Минеи, рядового святого на 4.

*Служба шестеричному святому:* канон праздника на 6 (Минея, служба праздника) и канон Минеи, рядового святого на 6.

Служба двум святым: канон праздника на 6, канон 1-го святого на 4 и 2-го святого на 4.

*В период пения Цветной Триоди:*

Схема исполнения канона на утрени соответствует периоду по праздниству, но необходимо учитывать, что под каноном праздника подразумевается канон службы воскресного дня (ближайшего из прошедших), или канон Преполовения, Вознесения или Пятидесятницы (в их по праздниства).

*Во 2, 3, 4, 5 субботы Пятидесятницы:*

Канон праздника на 6, канон храма святого на 4, канон Минеи на 4 (в храме Спаса и Богородицы канон храма опускается).

*В Троицкую и Мясопустную родительские субботы:*

Канон храма на 6 и канон Триоди на 8.

*В субботу (в период пения Октоиха)*

Службы	В храме Спаса и Богородицы	В храме святого
Малому святому	канон Храма на 6 канон Минеи на 4 1-й канон Октоиха на 4	канон Минеи на 6 канон храма на 4 1-й канон Октоиха на 4
Шестеричному святому	канон храма на 4 канон Минеи на 6 1-й канон Октоиха на 4	См. выше
Двум святым	канон храма на 4 1-й канон Минеи на 3 2-й канон Минеи на 3 1-й канон Октоиха на 4	1-й канон Минеи на 6 2-й канон Минеи на 4 1-й канон Октоиха на 4



*Ирмосы* берутся из канона, который по Уставу следует первым.

*Катавасия* (по 3-й, 6-й, 8-й, 9-й песни) — ирмосы последнего канона.

*По 3-й песни канона хор исполняет катавасию.*

Диакон произносит малую ектению: «**Паки и паки...**»

Священник (возглас): «**Яко Ты еси Бог наш...**»

Чтец читает седальны Минеи. (В период пения Цветной Триоди сначала читается кондак и икос Минеи, затем седален Минеи, «Слава, и ныне», седален Триоди).

*По 6-й песни канона хор исполняет катавасию.*

Диакон произносит малую ектению: «**Паки и паки...**»

Священник (возглас): «**Ты бо еси Царь мира...**»

Чтец читает кондак и икос Минеи (или Триоди, если поется Цветная Триодь).

*По 8-й песни канона хор исполняет катавасию.*

Диакон (стоя на амвоне с кадилницей пред иконой Богоматери): «**Богородицу и Матерь Света в песнях возвеличим**».

Хор запекает песнь Пресвятой Богородицы («**Честнейшую...**»), в это время диакон совершает каждение храма.

*По 9-й песни канона хор исполняет катавасию.*

Хор: «**Достойно есть...**» (кроме периодов пред- и по-празднства и пения Цветной Триоди)

Диакон произносит малую ектению: «**Паки и паки...**»

Священник (возглас): «**Яко Тя хвалят...**»

Чтец читает экзапостиларии.

*Экзапостиларии по Уставу:*

— в период пения *Октоиха*: (см. Типикон, гл. 16);

- в период пред- и по праздни́ства: все светильны Минеи, указанные на ряду;  
 — в период пения Цветной Триоди: Светилен праздника (Триодь). «Слава» — светилен Минеи (если есть). «И ныне» — светилен праздника (Триодь).

Чтец: «Хвалите Господа с небес...» (Часослов).

<i>Если нет хвалитных стихир:</i>	<i>Если есть хвалитные стихиры:</i>
<p>Чтец: «Тебе слава...», «Слава Тебе, показавшему нам Свет...» (вседневное славословие)</p>	<p>Хор исполняет стихиры на «Хвалите» (Минея или Триодь).                      Чтец (или священник): «Слава Тебе, показавшему нам свет...»                      Чтец: Вседневное славословие.</p>

Диакон произносит просительную ектению: «Исполним утреннюю молитву нашу Господеви...»

Священник (возглас): «Яко Бог милости и щедрот и человеколюбия еси...»

Хор: «Аминь»

Священник: «Мир всем».

Хор: «И духови Твоему».

Диакон: «Главы наша Господеви приклоним».

Хор: «Тебе, Господи».

Священник тайно читает главопреклоненную молитву «Господи Святыи, в вышних живыи и на смиренныя призираяи, и всевидящим оком Твоим призираяи на всю тварь; Тебе приклонихом выю сердца и телесе, и молимся Тебе, прости руку Твою невидимо от святого жилища Твоего и благослови вся ны: и аще что согрешихом, волею или неволею, яко благ и Человеколюбец прости, даруя нам мирная и премирная благая Твоя». Возглас: «Твое бо есть еже миловати и спасати нас...».

Хор: «Аминь», далее поет стихиры на стиховне по Уставу.<sup>1</sup>

Чтец: «Благо есть...», Трисвятое по «Отче наш».

Хор исполняет тропари по Уставу.

### *Устав тропарей*

Если празднуется один святой, то исполняется тропарь святому (из Минеи), «Слава, и ныне» — богородичен или тропарь праздника.

В случае празднования двух святых: тропарь 1-го святого, «Слава» 2-го святого.

На «И ныне» поется:

*В седмичный день (в том числе и в субботу):* богородичен из 4-го приложения, обозначенный словами «в конце утрени».

*В период пред- и по праздниству, Цветной Триоди:* тропарь праздника.

Диакон произносит Сугубую ектению: «Помилуй нас, Боже, по велицей милости Твоей...»

Священник (возглас): «Яко милостив и человеколюбец Бог еси...»

Хор: «Аминь».

Диакон: «Премудрость».

Хор: «Благослови».

Священник: «Сый благословен Христос Бог наш, всегда, ныне и присно и во веки веков».

Хор: «Аминь. Утверди, Боже, святую православную веру православных христиан во век века» (во время исполнения этого песнопения завеса царских врат закрывается).

Чтец: «Приидите, поклонимся...» И далее совершается последование первого часа.

В конце 1-го часа священник, облаченный в епитрахиль, произносит полный отпуст по Уставу (т.е. отпуст

<sup>1</sup> В субботу поются стихиры Октоиха, писанные на «Хвалите», причем заупокойная стихира опускается, а припевы берутся стиховые (см. Часослов).

утрени следует не в конце самой утрени, а по окончании первого часа). После отпуска хор поет Многолетие («Великаго Господина...»).

*Особенности утрени с Великим славословием*

В утрени с Великим славословием до исполнения канона сохраняется схема вседневной утрени, лишь с тем отличием, что после кафизм следует малая ектения.

**Канон:**

*Если поется Октоих:* канон 1-й Октоиха на 4, канон 2-й Октоиха на 4, канон Минеи - на 6.

*Если Октоих не поется:* каноны исполняются только из Минеи (во дни Преполовления Пасхи, отдания Вознесения и Пятидесятницы каноны исполняются только из Цветной Триоди).

*В период пения Октоиха — субботу:*

*В храме Спаса или Богородицы:* канон храма на 6 (из службы храмовому празднику) и Минеи на 8.

*В храме святого:* канон Богородицы на 6 (Октоих, воскресная утренняя, рядового гласа) и Минеи на 8.

*Ирмосы — первого канона.*

*Катавасия — рядовая по Уставу, поется по каждой песни канона.*

*По 9-й песни:* катавасия, малая ектения («Достойно есть...» не поется).

**Священник (возглас):** «Яко Тя хвалят вся силы небесныя...»

**Чтец** читает светильны Минеи (если поется Цветная Триодь, то светильны Триоди).

**Хор:** «Всякое дыхание да хвалит Господа».

**Чтец** читает хвалитные псалмы (Часослов).

**Хор** поет стихиры на «Хвалите» из Минеи или Триоди. (Перед пением стихиры на «И ныне», диакон открывает царские врата).

Священник: «Слава Тебе, показавшему нам свет».

Хор поет Великое славословие («Слава в вышних Богу...»), далее тропари по Уставу.

**Устав тропарей:**

— в седмичный день — тропарь Минеи, «Слава, и ныне», богородичен воскресный (3-е приложение Минеи) по гласу тропаря;

— в субботу — тропарь Минеи, «Слава, и ныне», богородичен воскресный уходящего гласа (т.е. прошедшей недели);

— в период пред- и попразднства, пения Цветной Триоди

— тропарь Минеи, «Слава, и ныне», тропарь праздника;

— на преполовение Пятидесятницы, во дни отдания двенадцатых праздников — только тропарь праздника.

Диакон произносит сугубую ектению: «Помилуй нас, Боже, по велицей милости Твоей...».

Священник (возглас): «Яко милостив и человеколюбец Бог еси...»

Диакон произносит просительную ектению: «Исполним утреннюю молитву нашу Господеви...»

Священник возглашает: «Яко Бог милости и щедрот и человеколюбия еси...» и читает главопреклонную молитву, после которой произносит возглас: «Твое бо есть, еже миловати и спасати ны, Боже наш...» (Если священник служит без диакона, эти ектении он произносит перед престолом, но не на амвоне).

Диакон: «Премудрость».

Хор: «Владыко, благослови».

Священник: «Сый благословен Христос Бог наш...»

Хор: «Честнейшую херувим...»

Священник: «Слава Тебе, Христе Боже, упование наше, слава Тебе».

Хор: «Слава, и ныне», «Господи помилуй» (трижды), «Благослови».

Священник, выйдя на амвон, произносит полный отпуст по Уставу.

Хор исполняет многолетие: «**Великаго Господина...**» (в это время священник уходит в алтарь, целует вместе с диаконом престол, затем диакон закрывает царские врата и завесу).

В конце 1-го часа священник произносит малый отпуст, после чего хор трижды поет «**Господи помилуй**».

### **1-й час**

1-й час завершает собой утреннюю группу церковных служб и совершается сразу по окончании утрени, при закрытых царских вратах и завесе. После вседневной утрени 1-й час совершается в храме (так как сливается с утреней в одно целое, так что полный отпуст следует уже после 1-го часа), а в случае утрени с Великим славословием или полиелея 1-й час (по Уставу) совершается уже в притворе храма (см. 2-ю и 9-ю главы Типикона). Священник во всех случаях во время исполнения 1-го часа облачен только в епитрахиль.

Последование вседневного 1-го часа полностью совпадает с уже рассмотренным последованием 1-го часа на воскресном богослужении.

#### *Идейное содержание 1-го часа*

Основная тема 1-го часа — утренняя молитва христианина (псалмы часа, библейские стихи).

Также в последовании 1-го часа вспоминается Воплощение Бога Слова («**Что Ты наречем, о Благодатная...**» и «**Христе, Свете истинный...**» — богородичен и молитва часа). Кроме того, во время совершения 1-го часа Служебник указывает вспоминать предварительный суд Христа у Каиафы, который имел место в 1-м часу по еврейскому исчислению (см. Служебник, «**Известие учительное**»).

## 3-й и 6-й часы

3-й и 6-й часы входят в дневную группу служб и совершаются всегда вместе непосредственно перед Литургией, в храме.

Во время исполнения этих часов священник и диакон совершают проскомидию.

В начале 3-го часа бывает возглас и обычное начало. Во время чтения 3-го и 6-го часов после отпуста проскомидии диакон отверзает завесу царских врат<sup>1</sup> и совершает каждение храма.

Последование 3-го и 6-го часов, совершаемых перед Литургией, уже было рассмотрено в 1-й части «Православного богослужения».

### *Идейное содержание 3-го часа*

Во время совершения 3-го часа вспоминается суд над Христом у Пилата, который был в 3-м часу по еврейскому счислению (Служебник, «Известие учительное»).

Кроме того, в самом чинопоследовании 3-го часа содержатся еще две темы:

- покаянная молитва христианина (псалмы, богородичен и молитва часа);
- Сошествие Святого Духа на апостолов (великопостный тропарь часа).

### *Идейное содержание 6-го часа*

В последовании 6-го часа содержатся следующие две темы:

- Распятие Спасителя на Кресте, которое произошло, по свидетельствам евангелистов, в 6-м часу дня (ве-

<sup>1</sup> Некоторые священнослужители неправильно считают, что завесу необходимо отверзать в начале 6-го часа. На самом деле, отверзание завесы связано только с началом каждения и бывает сразу после отпуста проскомидии, независимо от того, какой час (3-й или 6-й) читается в это время.

ликопостный тропарь часа, богородичен и молитва часа);

— молитва христианина, выражающая упование на милость Божию (псалмы, библейские стихи).

## Последование Изобразительных

Последование изобразительных — уставное богослужение, совершаемое в тех случаях, когда Божественная литургия служится в соединении с вечерней или когда Литургии не положено по Уставу вообще. Таким образом, последование Изобразительных совершается:

- в навечерие Рождества Христова и Богоявления;
- во все седмичные дни Святой Четырехдесятницы (кроме суббот);
- во все дни Страстной седмицы;
- в седмичные дни Рождественского и Петрова постов (кроме суббот), когда на утрене по Уставу поется «Аллилуйя».

Последование Изобразительных совершается непосредственно за 9-м часом (в Рождественский и Петров посты — после междочасия 9-го часа), а молитвословия и песнопения, находящиеся в последовании Изобразительных, составляют продолжение и окончание великопостных или царских часов.<sup>1</sup>

Последование Изобразительных всегда совершается в храме, при открытой завесе. Священник должен быть облачен только в епитрахиль, но на практике одевает и фелонь (если же после Изобразительных совершается

<sup>1</sup> В 52-й главе Типикона, например, говорится: «Идеже несть Литургии, глаголем на часех по «Ослаби, остави...» и по «Отче наш...» кондак храма Христова» и т. д. Но молитва «Ослаби, остави...» входит в последование Изобразительных, и, таким образом, последование Изобразительных продолжает службу часов.



Литургия в соединении с вечерней, то священник во время Изобразительных облачается полностью).

Устав последования Изобразительных находится в 49-й главе Типикона, которая охватывает весь период Постной Триоди; а также в последовании служб на Рождество Христово и Богоявление (см. 28-ю главу Типикона, 24 декабря и 5 января соответственно).

*Последование Изобразительных  
на великопостных часах*

По окончании молитвы 9-го часа отверзается завеса и хор особым великопостным распевом поет «Блаженны» следующим образом:

1-й лик: «Во Царствии Твоем помяни нас, Господи, егда приидеши во Царствие Твоем».

2-й лик: «Блаженны нищие духом, яко тех есть Царство небесное», и припев: «Помяни нас, Господи, егда приидеши во Царствии Твоем».

1-й лик: «Блаженны плачущие...» и припев: «Помяни нас, Господи...»

2-й лик: «Блаженны кротцыи...» и припев: «Помяни нас, Господи...» — и таким образом до окончания «Блаженн».

2-й лик: «Слава» — «Помяни нас, Господи...»

1-й лик: «И ныне» — «Помяни нас, Господи...»

Затем протяжно хор поет: «Помяни нас, Господи, егда приидеши во Царствии Твоем», «Помяни нас, Владыко, егда приидеши во Царствии Твоем», «Помяни нас, Святой, егда приидеши во Царствии Твоем».

В начале этих 3-х последних стихов священник выходит на амвон и в конце каждого стиха вместе с народом совершает земной поклон.

После пения «Блаженн» чтец читает: «Лик небесный поет Тя и глаголет...», «Слава» — «Лик святых

ангел и Архангел...», «И ныне» — «Верую во Единого Бога...» «Ослаби, остави...», «Отче наш...»

Священник возглашает: «Яко Твое есть Царство...»

Чтец читает кондаки по Уставу (см. 52-ю главу Типикона).

**Порядок исполнения кондаков**

**В храме Господском:**

а) В понедельник, вторник и четверг:

— кондак дня (в четверг читается 2 кондака);

— кондак святого Минеи (одного или двух);

— «Слава» — «Со святыми упокой...»;

— «И ныне» — кондак храма.

б) В среду и пятницу:

— кондак святого;

— «Слава...» — «Со святыми упокой...»;

— «И ныне...» — кондак дня.

**В храме Богородицы:**

— кондак преображения: «На горе преобразился еси...»;

— кондак дня (в четверг — 2 кондака);

— кондак Минеи;

— «Слава...» — «Со святыми упокой...»;

— «И ныне...» — кондак храма.

**В храме святого:**

— «На горе преобразился еси...»;

— кондаки: дня, храма, святого Минеи;

— «Слава» — «Со святыми упокой...»;

— «И ныне» — «Предстательство христиан непостыдное...».

После кондака на «И ныне»:

Чтец: «Господи помилуй» (40 раз), «Слава, и ныне», «Честнейшую херувим...», «Именем Господним благослови, отче».

Священник: «Боже, ущедри ны, благослови ны, просвети лице Твое на ны и помилуй ны».

**Чтец: «Аминь».**

Священник (выйдя на амвон) читает великопостную молитву святого Ефрема Сирина («Господи и Владыко живота моего...») с 16-ю поклонами.

**Чтец: «Аминь».<sup>1</sup> Трисвятое по «Отче наш».**

Священник (возглас): **«Яко Твое есть Царство...»**

**Чтец: «Аминь», «Господи помилуй» (12 раз) и молитва: «Всесвятая Троице, Единосущная Державо, Нераздельное Царство, всех благих вина; благоволи же и о мне грешнем, утверди, вразуми сердце мое, и всю мою отыми скверну. Просвети мою мысль, да выну славлю, пою и поклоняюсь, и глаголю: един Свят, един Господь, Иисус Христос, во славу Бога Отца, аминь».**

Священник: **«Премудрость».**

**Хор: «Достойно есть, яко воистину, блажити Тя, Богородицу, Присноблаженную и Пренепорочную и Матерь Бога нашего».**

Священник: **«Пресвятая Богородице, спаси нас».**

**Хор: «Честнейшую Херувим и Славнейшую без сравнения Серафим, без истления Бога Слова рождшую, сущую Богородицу Тя величаем».**

Священник: **«Слава Тебе, Христе Боже, упование наше, слава Тебе».**

**Хор: «Слава, и ныне». «Господи помилуй» (трижды). «Благослови».**

Священник творит дневной отпуст по Уставу.<sup>2</sup>

**Хор протяжно поет: «Господи помилуй» (трижды).**

<sup>1</sup> Если в этот день не совершается Литургия Преждеосвященных Даров, то после поклонов чтец сразу начинает вечерню (т.е. читает «Аминь», «Придите, поклонимся...» и 103 псалом).

<sup>2</sup> В богослужебных книгах не говорится, какой необходим отпуст (малый или дневной) на Изобразительных. Однако, хотя последование Изобразительных относится к службе часов, но в то же время оно завершает богослужение уходящего дня. Поэтому здесь более уместен дневной отпуст.

## Чин обедницы

От последования Изобразительных необходимо отличать обедницу — неуставную службу, которая иногда совершается вместо Божественной Литургии.

По своему чинопоследованию эта служба представляет собой расширенное и усложненное последование Изобразительных, но принципиально отличается от последнего по своему значению и месту в церковном богослужении. Если последование Изобразительных является уставным богослужением и совершается в те дни, когда по Уставу не положено Литургии или когда она совершается в соединении с вечерней, то чина обедницы в Типиконе нет. Обедница служит вместо Литургии в исключительных ситуациях, — например, вне храма или при отсутствии антимиаса, а также вследствие неготовности священника к литургисанию по независящим от него обстоятельствам. Также в некоторых храмах Русской Православной Церкви обедницу служат днем в неделю Пасхи для тех прихожан, которые не смогли присутствовать на совершающейся ранним утром пасхальной Литургии.

Приведенный ниже порядок обедницы взят из книги свящ. Константина Субботина «Руководство к изучению устава богослужения Православной Церкви» (СПб., «Сатисъ», 2000).

### *Последование обедницы*

После молитвы 6-го часа открывается завеса и священник возглашает: «Благословенно Царство...».

Затем диакон произносит мирную ектению «Миром Господу помолимся...». Далее богослужение следует по чину Литургии оглашенных, но со следующими особенностями: не совершается каждение во время

чтения Апостола и священник не читает тайных молитв.

После чтения Евангелия диакон по обычаю произносит сугубую ектению «Рцем вси...», а затем после возгласа «Яко милостив и человеколюбец Бог еси...» хор поет Символ веры: «Верую во Единого Бога...»

По окончании Символа веры диакон произносит просительную ектению «Исполним молитву нашу Господеви...», затем священник возглашает: «И сподоби нас, Владыко, со дерзновением, неосужденно смети призывати Тебе, Небеснаго Бога Отца, и глаголати:»

Хор: «Отче наш...»

Священник (возглас): «Яко Твое есть Царство...»

Хор: «Аминь».

Священник: «Мир всем».

Хор: «И духови твоему».

Диакон: «Главы ваша Господеви приклоните».

Хор (протяжно): «Тебе, Господи». В это время священник тайно читает главопреклоненную молитву и возглашает: «Яко благословися имя Твое...»

Хор: «Аминь. Буди имя Господне благословено отныне и до века» (трижды), 33-й псалом «Благословлю Господа на всякое время...»

Священник: «Благословение Господне на вас, Того благодатию и человеколюбием, всегда, ныне и присно, и во веки веков».

Хор: «Аминь».

Священник: «Слава Тебе, Христе Боже, Упование наше, слава Тебе».

Хор: «Слава, и ныне», «Господи помилуй» (трижды). «Благослови».

Священник творит дневной отпуст по Уставу.

Хор поет: «Великаго Господина...»

## Особенности чинопоследования Божественной литургии, совершаемой в седмичный день

Божественная литургия святого Иоанна Златоуста, совершаемая в седмичный день, в сравнении с воскресной Литургией может иметь только три существенные особенности:

Антифоны могут быть трех видов:

*Изобразительные* — поются, кроме воскресных дней, также в праздники Богородичные и Господские двенадесятые, в праздники великих, бденных, полиелейных и славословных святых, а также в дни памяти почти всех шестеричных<sup>1</sup> и некоторых малых<sup>2</sup> святых; которым в Типиконе указано петь Блаженны. Кроме того, изобразительные антифоны поются по субботам в течение всего года (даже в дни памяти малых святых, не имеющих Блаженн), а также в периоды пред- или попразднства двенадесятых праздников и в период пения Цветной Триоди.

Текст изобразительных антифонов приведен в 4-й главе 1-й части данной книги.

*Праздничные* — поются в двенадесятые Господские праздники (в сам день праздника), а также на Пасху и во все дни Светлой седмицы. Текст праздничных антифонов для определенного праздника можно найти в последовании службы данного праздника в Минее (или Триоди), а также в Типиконе и в богослужебном Апостоле.

*Вседневные* — поются в те седмичные дни (кроме субботы) периода Октоиха, когда не исполняются изобразительные антифоны (т.е. в том случае, когда совершается служба малому святому (двум малым свя-

1 Кроме мч. Иакова Персянина (27 ноября), которому в Типиконе блаженны не указаны.

2 См., например, 22 января (день памяти св. ап. Тимофея).

тым) или шестеричному (очень редко), не имеющих Блаженн).

*1-й антифон:*

1-й лик: «Благо есть исповедатися Господеви» и припев: «Молитвами Богородицы, Спасе, спаси нас».

2-й лик: «Благо есть исповедатися Господеви и пети имени Твоему, Вышний», «Молитвами Богородицы...»

1-й лик: «Возвещати завтра милость Твою и истину Твою на всяку ночь», «Молитвами Богородицы...»

2-й лик: «Яко прав Господь Бог наш, и несть неправды в Нем», «Молитвами Богородицы...»

1-й лик: «Слава», «Молитвами Богородицы...»

2-й лик: «И ныне», «Молитвами Богородицы...»

*2-й антифон:*

1-й лик: «Господь воцарися, в лепоту облечеса» и припев: «Молитвами Святых Твоих, Спасе, спаси нас».

2-й лик: «Господь воцарися, в лепоту облечеса, облечеса Господь в силу и препоясая», «Молитвами святых Твоих...»

1-й лик: «Ибо утверди вселенную, яже не подвижется», «Молитвами святых Твоих...»

2-й лик: «Свидения Твоя уверишася зело: дому Твоему подобает святыня, Господи, в долготу дней», «Молитвами святых Твоих...»

«Слава, и ныне» — «Единородный Сыне...»

*3-й антифон:*

1-й лик: «Приидите возрадуемся Господеви, воскликнем Богу Спасителю нашему» и припев: «Спаси ны, Сыне Божий, во святых дивен Сый поюция Ти: аллилуия».

2-й лик: «Предварим лице Его во исповедании, и во псалмех воскликнем Ему», «Спаси ны, Сыне Божий...»

1-й лик: «Яко Бог велий Господь и Царь велий по всей земли», «Спаси ны, Сыне Божий...»

2-й лик: «Яко в руце Его вси концы земли, и высоты гор Того суть», «Спаси ны, Сыне Божий...»

1-й лик: «Яко Того есть море, и Той сотвори е, и сушу руце Его создасте», «Спаси ны, Сыне Божий...»

*Входной стих:*

— на двенадцатые Господские праздники по Малом входе полагается входной стих праздника (обычно возглашает диакон);

— в остальных случаях в седмичные дни поется тот же входной стих, что и в воскресенье (т.е. «Приидите, поклонимся...»), только вместо «воскресый из мертвых» поется:

*В поспразднства Господских двенадцатых праздников:*

— Воздвижения Креста Господня — «плотию распныйся»;

— Рождества Христова — «рождейся от Девы»;

— Богоявления — «во Иордане крестивыйся»;

— Вознесения — «вознесыйся во славе»;

— Пятидесятницы — «...спаси ны, Утешителю Благий, поющия...»;

— Преображения Господня — «преобразивыйся на горé».

*Во все Богородичные праздники, поспразднства двенадцатых Богородичных праздников:*

— «молитвами Богородицы» (хотя Типикон не дает такого указания).



*В праздники святых и в седмичные дни периода пения Октоиха:*

— «**во святых дивен сый**».

В дни памяти шестеричных и малых святых в период пения Октоиха, когда по совершении Малого входа поется «**Со святыми упокой...**», произносится заупокойная ектения (после сугубой).

### **Чин о панагии и дневная трапеза**

Святые апостолы, разъясняет в своем труде протоиерей К. Никольский, по Вознесении Господа Иисуса Христа «имели обычай оставлять за трапезою праздным среднее место и полагать пред ним часть хлеба, как бы для Господа, присутствующего среди них. После трапезы они с молитвою и благодарением возвышали этот хлеб».<sup>1</sup> В воспоминание этого обычая Святая Церковь постановила после дневной трапезы совершать «Чин о панагии».

В настоящее время этот чин совершается только в некоторых монастырях строгого устава в течение всего года (кроме Светлой седмицы, когда вместо «Чина о панагии» совершается «Чин возношения артоса»).

Последование «Чина о панагии» находится в Следованной Псалтири и Часослове.

Сущность «Чина о панагии» заключается в возношении особой просфоры, которая именуется «Пречистая» (в честь Божией Матери). Во время Литургии эта просфора поставляется на дискосе (или на возвышенном блюде, подобном дискосу) на горнем месте. По отпусте Литургии настоятель (или чередной священник) берет просфору и несет ее в трапезную. За настоятелем чинно идут все остальные монахи (в «колонну» по два), при этом поют 144-й псалом:

<sup>1</sup> Никольский К., прот. — указ. соч., стр. 663.

«Вознесу Тя, Боже мой, Царю мой, и благословлю Имя Твое в век и век века. На Всяк день благословлю Тя, и восхваляю Имя Твое в век и век века. Велий Господь и хвален зело, и величию Его несть конца. Род и род восхвалят дела Твоя, и силу Твою возвестят. Великолепие славы святыни Твоея возглаголют, и чудеса Твоя поведят. И силу страшных Твоих рекут, и величие Твое поведят. Память множества благодати Твоея отрыгнут, и правдою Твоею возрадуются. Щедр и милостив Господь, долготерпелив и многомилостив. Благ Господь всяческим и щедроты Его на всех делех Его. Да исповедятся Тебе, Господи, вся дела Твоя, и преподобнии Твои да благословят Тя. Славу царствия Твоего рекут, и силу Твою возглаголют. Сказати сыновом человеческим силу Твою и славу великолепия царствия Твоего. Царство Твое — царство всех веков, и владычество Твое во всяком роде. Верен Господь во всех словесех Своих и преподобен во всех делех Своих. Утверждает Господь вся ниспадающия и восставляет вся низверженныя. Очи всех на Тебя уповают, и Ты даеши им пищу их во благовремени. Отверзаеши Ты руку Твою и исполняеши всякое животно благоволение. Праведен Господь во всех путех Своих и преподобен во всех делех Своих. Близ Господь всем призывающим Его, всем призывающим Его во истине. Волю боящихся Его сотворит, и молитву их услыших и спасет я. Хранит Господь вся любящие Его, и все грешники погребит. Хвалу Господню возглаголют уста моя и да благословит всяка плоть Имя святое Его в век и век века».

По окончании псалма поют молитву трапезы:

«Отче наш, Иже еси на небесех! Да святится имя Твое, да придет Царствие Твое, да будет воля Твоя, яко на небеси и на земли. Хлеб наш насущный даждь нам днесь; и остави нам долги наша, якоже и мы ос-

тавляем должником нашим; и не введи нас во искушение, но избави нас от лукаваго».

«Слава, и ныне», «Господи, помилуй» (трижды), «Благослови».

Священник благословляет трапезу:

«Христе Боже, благослови ястие и питие рабом Твоим, яко Свят еси всегда, ныне и присно, и во веки веков».

Братия поют: «Аминь».

После этого настоятель делит принесенную просфору на две части. Одну из этих частей он полагает на блюдо и разрезает на мелкие частицы, которые обносятся для вкушения сидящей уже за столом всей братии. Эта часть, от которой вкушали, была отделена во имя Христа; другая же часть, отделенная в честь Божией Матери, полагается на дискосе, на приготовленном для этого месте.

По окончании трапезы совершается само возвышение панагии следующим образом.

Священник возглашает: «Молитвами святых отец наших, Господи Иисусе Христе Боже наш, помилуй нас».

Братия поют: «Аминь. Благословен Бог, милуяй и питаяй нас от юности нашея, давая пищу всякой плоти; исполни радости и веселия сердца наша, да всегда всякое довольствие имуще, преизобилуем во всякое дело благое, во Христе Иисусе Господе нашем, с Ним же Тебе слава подобает, держава, честь и поклонение со Святым Духом, во веки. Аминь». «Слава Тебе, Господи, слава Тебе, Святой, слава Тебе, Царю, яко дал еси нам брашна в веселие; исполни нас и Духа Святаго, да обрящемся пред Тобою благоугодни и непостыдни, егда воздаси комуждо по делам его». «Слава, и ныне», «Господи, помилуй» (трижды), «Благослови».

Затем тот монах, который будет возносить просфору («келарь»), кланяется братии и говорит: «Благословите мя, отцы святии, простите ми грешному».

Братия отвечают: «Бог простит ти и помилует тя».

После того этот монах берет крайними пальцами рук «Пречистую» и возвышает ее над иконой Святой Троицы, возглашая: «Велико Имя».

Настоятель добавляет: «Святые Троицы».

Келарь же, подойдя к иконе Пресвятой Богородицы, творит просфорой образ Креста и возглашает: «Пресвятая Богородице, помогай нам».

Братия поют: «Тоя молитвами, Боже, помилуй и спаси нас». «Блажим Тя вси роди, Богородице Дево, в Тя бо Невместимый Христос Бог наш вместится благоволи. Блажени есмы и мы, предстательство Тя имуще: день бо и ночь молитися о нас. Тем воспевающе вопием Ти: радуйся, Благодатная, Господь с Тобою». «Достойно есть яко воистинну блажити Тя, Богородицу, Присноблаженную и Пренепорочную и Матерь Бога нашего. Честнейшую Херувим и славнейшую без сравнения Серафим, без истления Бога Слова рождшую, сущую Богородицу Тя величаем».

Затем оставшаяся часть просфоры разрезается на кусочки и раздается братии. После вкушения священник возглашает: «Во многия молитвы Пречистыя Владычицы нашей Богородицы и Приснодевы Марии».

Братия: «Тоя молитвами, Боже, помилуй и спаси нас».

Священник: «Милостив и щедр Господь, пищу даде боящимся Его, и правда Его пребывает в век века».

Братия: «Аминь».

Чтец читает 121-й псалом: «Возвеселихся о рекших мне: в дом Господень поидем. Стояще бяху ноги наша во дворех твоих, Иерусалиме. Иерусалим зиждемый яко град, емуже причастие Его вкупе. Там бо въздоша

колена, колена Господня, свидение Израилево, исповедатися имени Господню. Яко тамо седоша престолы на суд, престолы в дому Давидове. Впросите же о мире Иерусалима и обилие любящим тя. Буди же мир в силе твоей и обилие в столпостенах твоих. Ради братьих моих и ближних моих глаголах убо мир о тебе. Дому ради Господа Бога нашего, взысках благая тебе».

Трисвятое по «Отче наш...»

Священник: «Яко Твое есть Царство...»

Братия: «Аминь. Благодарим Тя, Христе Боже наш, яко насытил еси нас земных Твоих благ, не лиши нас и небеснаго Твоего Царствия. Но яко посреде учеников Твоих пришел еси, Спасе, мир дая им, прииди к нам и спаси нас». «Слава» — «Боже отец наших, творяй присно с нами по Твоей кротости, не остави милость Твою от нас, но молитвами их в мире управи живот наш», «И ныне» — «Молитвами, Господи, всех святых и Богородицы Твой мир даждь нам и помилуй нас, яко един щедр». <sup>1</sup>

«Господи, помилуй» (трижды), «Благослови».

Священник: «Благословен Бог, милуяй и питаюй нас от Своих богатых даров Своею благодатию и чело-веколюбием, всегда, ныне и присно, и во веки веков».

Братия: «Аминь».

---

<sup>1</sup> На двенадцатые праздники и в их попразднство вместо последних двух тропарей на «Слава, и ныне» поется кондак праздника.

# ОБЪЕДИНЕНИЕ СЛУЖБ СЕДМИЧНЫХ ДНЕЙ СО СЛУЖБАМИ МИНЕИ

## Служба бденному святому

Устав службы бденному святому в седмичный день можно найти в 6-й уставной главе общей Минеи («О святем, имущем бдение, аще прилучится в седмичные дни кроме недели»), а также в Месяцеслове (48-я глава Типикона) в последованиях тех дней, которые обозначены крестом в полукружии ☩, когда Устав назначает совершать всенощное бдение<sup>1</sup>. Ряд полезных сведений по совершению такого богослужения можно обнаружить в храмовых главах Типикона и чинопоследованиях служб некоторым полиелейным святым.<sup>2</sup>

Всенощное бдение, совершаемое в дни памяти бденных и храмовых святых, случившихся в седмичный день, по своей схеме сходно с воскресным бдением (которое было изложено в начале данной книги), но имеет некоторые принципиальные особенности, которые и будут указаны ниже.

<sup>1</sup> При этом особое внимание следует обратить на 26 сентября (день памяти св. апостола и евангелиста Иоанна Богослова), так как устав богослужения, изложенный здесь, является образцом для праздников бденным святым. При совершении всенощного бдения на храмовый праздник, случившийся в седмичный день, Типикон предписывает руководствоваться чинопоследованием службы на 26 сентября (см. 4-ю храмовую главу).

<sup>2</sup> Интересно, что чинопоследования служб некоторым полиелейным святым, обозначенных в Типиконе знаком +, начинаются с примечания: «Аще хочет настоятель, творим бдение» и представляют собой, в сущности, чинопоследование всенощного бдения (см., например, 26 октября, 8 ноября, 21 декабря, 25 января и т. д.).

### *Малая вечерня*

#### **На «Господи воззвах...»:**

стихиры святого на 4;

«Слава» — стихира святого;

«И ныне» — богородичен рядовой по гласу стихир «Славы».

Если же указаны только первые слова богородична, то его нужно искать во втором приложении Минеи (Ирмология) в соответствующем этому гласу разделе.

#### **На стиховне:**

стихиры святого с их припевами;

«Слава» — стихира святого;

«И ныне» — богородичен по гласу стихир «Славы» (чаще всего бывает в самой Минее на ряду).

Если же указаны только первые слова, то сам богородичен находится во втором приложении Минеи (Ирмология) в соответствующем данному гласу разделе. Если же в Минее вообще не указан богородичен (что бывает относительно редко), то поется богородичен второго приложения по гласу стихир «Славы» соответствующего дня.

#### **По «Ныне отпускаеши...»**

тропарь святого;

«Слава, и ныне» — богородичен воскресный (3-е приложение Минеи) по гласу тропаря.

### *Великая вечерня*

#### **Стихиры на «Господи воззвах...»:**

стихиры святого на 8;

«Слава» — стихира святого;

«И ныне» — воскресный догматик по гласу стихир «Славы».

**Паремии святому:**

Если празднуется память апостола и читаются паремии из Нового Завета, то царские врата во время чтения паремий остаются открытыми.

**Стихиры на литии:**

стихиры святому (по уставу все, которые есть в Минее, на практике — только первая стихира);

«Слава» — стихира святому;

«И ныне» — богородичен рядовой. Если же на ряду указаны только первые слова богородична, то поется богородичен по гласу стихире «Славы» из второго приложения. Если же не указан богородичен, то поется богородичен стиховный из первого приложения по гласу стихире «Славы».

**Стихиры на стиховне:**

стихиры святого с их припевами;

«Слава» — стихира святого;

«И ныне» — богородичен по гласу стихире «Славы»: — поется рядовой богородичен, если таковой есть в Минее;

— если указаны начальные слова, то поется соответствующий богородичен из второго (или из первого) приложения Минеи;

— если нет начальных слов, то поется стиховный богородичен из первого приложения Минеи.

**По «Ныне отпускаеши...»:**

тропарь святому (дважды).

«Богородице Дево...» (единожды).

**Утренняя**

**По «Бог Господь...»:**

тропарь святому — дважды;



«Слава, и ныне» — богородичен воскресный по гла-су тропаря (3-е приложение Минеи).

**Кафизмы:**

по Уставу; если бдение совершается в период зим-него расписания, то третья кафизма упраздняется.

**Седалны по кафизмам:**

седален святого — дважды;

«Слава, и ныне» — рядовой богородичен.<sup>1</sup>

Поются *полиелейные псалмы* (134 и 135), после ко-торых поется величание святому со стихами избранно-го псалма (Ирмологий или 2-я часть Псалтири Следо-ванной) и совершается каждение всего храма.

**По окончании избранного псалма:**

Хор: «Слава, и ныне». «Аллилуия» (дважды).

Духовенство: «Аллилуия» 3-й раз и величание свя-тому.

Диакон произносит малую ектению, после которой следует возглас священника: «Яко благословися Имя Твое...»

Чтец читает *седален по полиелеи* следующим обра-зом: седален святого (2 раза); «Слава, и ныне» — бого-родичен Минеи.

Хор: «От юности моя...» (1-й антифон степенны 4-го гласа, см. 1-ю часть Октоиха).

Затем по чину следует прокимен святого, «Всякое дыхание да хвалит Господа», Евангелие святого.

После 50-го псалма хор поет:

<sup>1</sup> Иногда в Минее можно встретить 2 седална святому по одной кафизме (См., например, 13 ноября). В таких случаях 1-й седален читается один раз; «Слава» — 2-й седален; «И ныне» — богородичен Минеи. Это же замечание относится и седалным по полиелеи.

«Слава» — «Молитвами... (называет празднуемого святого), Милостиве, очисти множество согрешений наших».

«И ныне» — «Молитвами Богородицы, Милостиве, очисти множество согрешений наших».

Затем следует припев: «Помилуй мя, Боже, по велицей милости Твоей и по множеству щедрот Твоих очисти беззаконие мое», который поется во глас грядущей стихир<sup>1</sup>, и сама стихира святого из Минеи (в богослужебных книгах эта стихира называется «стихирой по 50-м псалме»).

После стихир, как и на воскресной утрени, следует молитва «Спаси, Боже, люди Твоя...» и канон.

### Канон

— в храме Господском или Богородичном:

канон храма на 6 и канон святого на 8;

— в храме святого (кроме субботы<sup>2</sup>):

канон Богородице на 6;<sup>3</sup>

канон святого на 8.

---

<sup>1</sup> В большинстве случаев стихира по 50-м псалме поется на 6-й глас, и потому припев «Помилуй мя, Боже...» также поется на 6-й глас. Однако во многих храмах «Помилуй мя, Боже...» поется на 6-й глас даже в тех случаях, когда стихира поется на другой (не 6-й) глас. Такую практику вряд ли можно назвать правильной, но говорить об ее ошибочности все же трудно, так как в Типиконе вообще нет никаких конкретных указаний по этому вопросу.

Тем не менее, обратим внимание на праздник Введения во храм Пресвятой Богородицы. Здесь на «Слава, и ныне» (перед данным припевом) поется особая стихира 2-го гласа («Днесь храм одушевленный...»), а после припева — стихира праздника на 4-й глас. Следовательно, петь сам припев «Помилуй мя, Боже...» на 6-й глас нельзя, а логично спеть его на 4-й глас, т.е. на глас грядущей стихир.

<sup>2</sup> Особенности бденной службы в субботу будут указаны далее (в конце данного пункта).

<sup>3</sup> В некоторых службах канон Богородице дан на ряду (см., например, 26 сентября, 6 декабря и т.д.). Если же канона Богородице нет в самой Минее, то следует петь молебный канон 8-го гласа («Воду прошед...», см. Часослов или Следованная Псалтирь, I ч.).

*Катавасия* — рядовая по Уставу, поется по каждой песни.

**По 3-й песни:**

седален святого — 2 раза;

«Слава, и ныне» — богородичен (Если в Минее 2 седальна, то прочитывается 1-й седален (1 раз), «Слава» — 2-й седален, «И ныне» — богородичен).

**По 6-й песни:**

кондак и икос святого.

**По 9-й песни:**

светилен святого (2 раза);

«Слава, и ныне» — богородичен.

(Если в чинопоследовании богослужения встретится 2 светильна, то прочитывается 1-й светилен (один раз), «Слава» — 2-й светилен, «И ныне» — богородичен.

**Стихиры на «Хвалите...»:**

стихиры святого на 4;

«Слава» — стихира святого;

«И ныне» — богородичен по гласу стихире «Славы».

а) в некоторых случаях текст богородична дан в самой Минее на ряду;

б) Если богородичен не указан, то поется богородичен стиховный первого приложения Минее (Ирмология);

в) Если указаны начальные слова богородична, то поется соответствующий богородичен из второго (иногда из первого) приложения Минее (Ирмология).

**По Великом славословии:**

тропарь святого;

«Слава, и ныне» — богородичен воскресен по гласу тропаря.

**На часах:**

тропарь и кондак святого.

*Литургия*

*Блаженны:* на 8, из 3-й и 6-й песни канона святого.

**Тропари и кондаки при входе:**

— в Господском или Богородичном храме:

тропарь храма;

тропарь святого (празднуемого);

«Слава» — кондак святого;

«И ныне» — кондак храма.

— в храме святого:

тропарь святого Минеи;

«Слава» — кондак святого;

«И ныне» — «Предстательство христиан...»

Прокимен, Апостол, аллилуия, Евангелие, причастен — только празднуемого святого.

## **Особенности всенощного бдения в субботу**

Устав данной службы находится в 15-й главе Типикона.

При совершении службы бденному святому в субботу необходимо учитывать следующие субботние особенности:

— стихиры на «Господи воззвах...» — на «И ныне» поется догматик уходящего гласа (т.е. по гласу стихире «Славы»);

— по «Бог Господь...» и славословии — на «И ныне» поется богородичен воскресный уходящего гласа (Типикон, 15, 52 главы);

— отправление канона в храме святого имеет следующую особенность: канон Богородице берется из чинопос-

ледования воскресной утрени уходящего гласа (т.е. поется 3-й канон воскресной утрени Октоиха). В Типиконе эта особенность не оговаривается,<sup>1</sup> но в 6-й уставной главе Общей Минеи<sup>2</sup> содержится следующее замечание: «*Аще суббота... храм святого или святых, поем канон Богородицы прешедшия недели утренний...*».

## О полиелейном святом

Устав службы полиелейному святому в седмичный день можно найти в 7-й уставной главе Общей Минеи («*О святем, имущем полиелей, аще прилучится в седмичные дни*»), которая почти целиком дублирует 6-ю главу («*О святем, имущем бдение...*»). Также уставные указания можно найти в 48-й главе Типикона (Месяцеслове) в последованиях тех дней, которые обозначены красным крестом (+) и в которые Устав назначает петь на утрени полиелей.

В праздник полиелейному святому совершается Великая вечерня и полиелейная утренья (хотя Устав назначает также служить повечерие и полунощницу, но в приходских храмах эти службы обычно опускаются).

### Великая вечерня

#### **Стихиры на «Господи возвах...»:**

стихиры святого на 8 или на 6;

«Слава» — стихира святого;

«И ныне» — воскресный догматик по гласу стихирь «Славы» (кроме субботы).

<sup>1</sup> Точнее, Типикон содержит следующее указание: «*В кую-либо субботу славословие прилучится... аще храм святого или святых, поем канон Богородицы прешедшия недели утренний*» (11 глава). Хотя эта глава и повторяет слова Общей Минеи, но все же здесь говорится только о славословии.

<sup>2</sup> «*О святем, имущем бдение, аще прилучится в седмичныя дни кроме недели*».

Совершается *вход*.

***Паремии святому:***

Если празднуется память апостола и читаются паремии из Нового Завета, то царские врата на время чтения паремий остаются открытыми.

***Стихиры на стиховне:***

стихиры святого с их припевами;

«Слава» — стихира святого;

«И ныне» — богородичен по гласу стихире «Славы»:

— поется рядовой богородичен, если таковой есть в Минее на ряду;

— если нет самого богородична на ряду, но указаны начальные слова, то поется соответствующий богородичен из второго (или из первого) приложения Минеи;

— если нет начальных слов, то поется стиховный богородичен первого приложения Минеи.

***По «Ныне отпускаеши...»:***

тропарь святому;

«Слава, и ныне» — богородичен воскресный по гласу тропаря (3-е приложение Минеи).<sup>1</sup>

***Малое повечерие***

***Канон:***

Богородице из Октоиха (по обычаю).

***По Трисвятом:***

кондак святого (затем «Господи, помилуй» 40 раз и окончание повечерия по обычаю).

Это единственная особенность малого повечерия.

---

<sup>1</sup> Особенности полиелейной службы в субботу будут указаны в конце данного пункта.

## Полунощница

Совершается по обычаю без особенностей.

### Утренняя

#### **По «Бог Господь...»:**

тропарь святому — дважды;

«Слава, и ныне» — богородичен воскресный по гла-  
су тропаря (3-е приложение Минеи).

#### **Кафизмы:**

по Уставу; если полиелей совершается в период зимнего расписания, то третья кафизма переносится на вечерню грядущего дня.

#### **Седалны по кафизмам:**

седален святого — 2 раза;

«Слава, и ныне» — рядовой богородичен (если в Минее по одной кафизме положены два седална, то седалны читаются следующим образом: 1-й седален (один раз); «Слава» — второй седален; «И ныне» — богородичен Минеи).

#### **Полиелей:**

совершается по образу утрени на всенощном бдении; поется величание и прокимен святого; читается Евангелие святому.

### Канон

В храме Господском или Богородичном:

канон храма на 6;

канон святого на 8.

В храме святого (кроме субботы):

канон Богородице на 6;

канон святого на 8.

Если канона Богородице нет на ряду, то поется молебный канон 8-го гласа «Воду прошед...» (как и в случае бденного святого).

Катавасия — рядовая по Уставу; поется по каждой песни.

***По 3-й песни:***

седален святого (дважды);

«Слава, и ныне» — богородичен. (Если в Минее два седальна, то прочитывается 1-й седален (один раз), «Слава» — 2-й седален, «И ныне» — богородичен).

***По 6-й песни:***

кондак и икос святого.

***По 9-й песни:***

светилен святого (дважды);

«Слава, и ныне» — богородичен. (Если в Минее 2 светильна, то исполняется сначала 1-й светилен (один раз), затем «Слава» — 2-й светилен, «И ныне» — богородичен).

***Стихиры на «Хвалите»:***

стихиры святого на 4;

«Слава» — стихира святого;

«И ныне» — богородичен по гласу стихире «Славы»:

1) поется рядовой богородичен, если таковой есть в Минее на ряду;

2) если нет самого богородична на ряду, но указаны его начальные слова, то поется соответствующий богородичен из второго (или из первого) приложения Минеи;

3) если нет начальных слов, то поется стиховный богородичен первого приложения Минеи.



**По Великом славословии:**

тропарь святого;

«Слава, и ныне» — богородичен воскресный по гла-  
су тропаря (3-е приложение Минеи).

**На часах**

тропарь и кондак святого.

**Литургия**

**Блаженны:**

на 8, из 3-й и 6-й песни канона святого (если в Ми-  
нее 2 канона святому, то читаются по 4 тропаря из 3-й  
песни первого канона и из 6-й песни второго канона<sup>1</sup>).

**Тропари и кондаки при входе:**

В Господском или Богородичном храме:

тропарь храма и тропарь святого;

«Слава» — кондак святого;

«И ныне» — кондак храма.

В храме святого:

тропарь храма, тропарь святого (празднуемого),  
кондак храма;

«Слава» — кондак святого;

«И ныне» — «Предстательство христиан...»

Прокимен, аллилуия, причастны — дня и святого.

Апостол и Евангелие — рядовой и святого.

Следует обратить особое внимание на то, что во все  
дни, кроме субботы, сначала читается Апостол (также  
и Евангелие) рядовой, а только лишь затем — празд-  
нуемого святого.<sup>2</sup>

<sup>1</sup> См., например, 8 ноября.

<sup>2</sup> Такое указание содержится в 7-й уставной главе Общей Минеи, хотя в Ти-  
пиконе четко выраженного указания на этот счет нет. В частности, подобное  
указание можно найти в марковой главе на 24 февраля «аще ли случится  
Обретение честныя главы Иоанна Предтечи в понедельник или во вторник  
Сырныя недели», но здесь оно скорее всего может быть воспринимается как  
частный случай (особенность богослужения на сырной седмице), чем как об-  
щее правило.

## Особенности полиелейного богослужения в субботу

При совершении службы полиелейному святому в субботу необходимо учитывать следующие особенности, которые изложены в 15-й и 52-й главах Типикона:

— на «Господи воззвах...» на «И ныне» поется воскресный догматик уходящего гласа.

— по «Ныне отпущаеши...», «Бог Господь» и словословию на «И ныне» поется воскресный богородичен уходящего гласа.

— отправление канона на утрене в храме святого имеет следующую особенность:

канон Богородице *«прешедшия недели утренний»* (6-я уставная глава Общей Минеи), т. е. канон Богородице берется из воскресной утрени Октоиха, уходящего гласа.

— прокимен, Апостол, аллилуия, Евангелие, причастны — сначала святого, а затем дня.

Однако в период от Недели о Мытаре и фарисее до Недели Всех святых это правило не действует: в это время по субботам читаются сначала рядовые чтения, а затем святому (прокимен и причастен дня также предваряет соответственно прокимен и причастен святого).

## О святом, имеющем славословие

Устав службы славословному святому в седмичный день можно найти в 48-й главе Типикона в последованиях 23 сентября (Зачатие Пророка и Предтечи Иоанна) и 23 октября (св. апостола Иакова, брата Господня). Также некоторые уставные указания можно найти в 8-й уставной главе Общей Минеи и в 52-й главе Типикона.

В праздники святых со славословием совершается вседневная вечерня и утренняя с Великим славословием.

### *Виды славословных служб*

В церковном году можно насчитать чуть более двух десятков дней, когда по Уставу совершается славословное богослужение. При этом можно выделить три основных типа славословных служб:

1) когда поется Октоих (23 сентября, 23 октября, 25 июля);

2) когда Октоих не поется (9 декабря, 2 июля, 31 августа);

3) богослужение во дни отдания двенадцатых праздников.

Существует также немало славословных богослужений, которые нельзя отнести ни к одному из этих видов и которые, в сущности, представляют собой исключения (1 сентября, 13 сентября, Лазарева суббота, Преполование Пятидесятницы).

Однако службы всем славословным святым (следует подчеркнуть, что именно святым, а не Богородице или Спасу), хотя их немного, относятся к первому типу славословных богослужений.

Поэтому мы, излагая последование службы славословному святому, рассмотрим только первый тип славословного богослужения, т. е. именно тот случай, когда на утрени с Великим славословием поется Октоих.

### *Вечерня*

Кафизма рядовая по Уставу.

**Стихиры на «Господи воззвах...»:**

стихиры святого на 6;

«Слава» — стихира святого;

«И ныне» — воскресный догматик по гласу стихир  
«Славы» (кроме субботы).

*Входа* нет.

***Стихиры на стиховне:***

стихиры святого с их припевами;

«Слава» — стихира святого;

«И ныне» — богородичен стиховный из первого приложения по гласу славной стихир.

***По «Ныне отпускаеши...»***

тропарь святого;

«Слава, и ныне» — воскресный богородичен по гласу тропаря святого (кроме субботы).

***Малое повечерие***

***Канон:***

Богородице Октоиха по Уставу.

***По Трисвятом:***

кондак святого (затем «Господи, помилуй» 40 раз и окончание повечерия по чину).

***Полунощница***

Совершается по уставу без особенностей.

***Утренняя***

***По «Бог Господь...»:***

тропарь святому — дважды;

«Слава, и ныне» — богородичен воскресный по гласу тропаря (кроме субботы).

***Кафизмы:***

по Уставу; если славословие совершается в период зимнего расписания, то третья кафизма переносится

на вечерню грядущего дня.<sup>1</sup>

Седальны по кафизмам:

седален святого — дважды;

«Слава, и ныне» — богородичен Минеи (см. 23 сентября).

*Полиелея* нет, сразу же после 50-го псалма поется канон.

### *Канон (кроме субботы)*

Читаются три канона: 1-й канон Октоиха на 4, 2-й канон Октоиха на 4; канон святого на 6.

Катавасия — рядовая по Уставу, поется по каждой песни.

#### *По 3-й песни:*

седален святого — дважды;

«Слава, и ныне» — богородичен Минеи.

#### *По 6-й песни:*

кондак и икос святого.

#### *По 9-й песни:*

светилен святого — дважды;

«Слава, и ныне» — богородичен Минеи.

#### *Стихиры на «Хвалите»:*

стихиры святого на 4;

---

<sup>1</sup> В.Я. Розанов дает указание, что в этом случае следует читать 3 кафизмы по Уставу, а седальны по 3-й кафизме следует брать из Октоиха («Богослужебный устав Православной Церкви». М., 1902, с. 138).

Эта точка зрения отражена в современных богослужебных указаниях, но вряд ли это мнение является правильным. В 17-й главе Типикона нет конкретного указания (здесь написано: «егда же в те дни прилучится празднество... тогда глаголем на утрени две кафизмы, а 3-ю рядовую на вечерне»; но конкретно не указано, что — полиелей или славословие — понимать под «празднеством»). В последованиях же 23 сентября и 23 октября (кстати, оба этих праздника попадают в период зимнего расписания) четко указано, что читаются только две кафизмы, после каждой из которых следуют седальны Минеи.

«Слава» — стихира святого;

«И ныне» — богородичен стиховный по гласу стихирь «Славы» из первого приложения Минеи.

*По славословию:*

тропарь святого;

«Слава, и ныне» — богородичен воскресный по гласу тропаря (кроме субботы).

*На часах*

Тропарь и кондак святого.

*Литургия*

*Блаженны:* на 8, из 3-й и 6-й песни канона святого.

*Тропари и кондаки по входе:*

В Господском или Богородичном храме:

тропарь храма;

тропарь святого;

«Слава» — кондак святого;

«И ныне» — кондак храма.

В храме святого:

тропарь храма, тропарь святого;

кондак храма;

«Слава» — кондак святого;

«И ныне» — «Предстательство христиан...»

Данный устав пения тропарей и кондаков составлен на основании 8-й уставной главы Общей Минеи. В Типиконе на этот счет конкретного указания не имеется, однако в 52 главе сказано: если в седмичный день «не поется Октоих, тогда тропаря и кондака дне на повечерии и на литургии по входе не глаголем». Но так как на утрени славословному святому поется Октоих (кроме субботы), то возможен другой вариант пения тропарей и кондаков по входе (с присоединением дневных тропаря и кондака):

1) В храме Господском:

а) в понедельник, вторник и четверг: тропари храма, дня (в четверг — 2), святого, кондак дня (в четверг — 2); «Слава» — кондак святого; «И ныне» — кондак храма.

б) в среду и пятницу: тропарь дня, тропарь святого; «Слава» — кондак святого; «И ныне» — кондак дня.

2) В храме Богородицы:

а) в понедельник, вторник и четверг: тропари храма, дня (в четверг — 2), святого, кондак дня (в четверг — 2); «Слава» — кондак святого; «И ныне» — кондак храма.

б) в среду и пятницу: тропари дня, храма, святого; «Слава» — кондак святого; «И ныне» — кондак храма.

3) В храме святого:

тропари дня (в четверг — 2), храма, святого; кондаки: дня (в четверг — 2), храма; «Слава» — кондак святого; «И ныне» — «Предстательство христиан...».

Заметим, что в Архангельском храме в понедельник, в храме Предтечи во вторник; в храме апостольском или свт. Николая в четверг тропарь и кондак храма не поются.

*Прокимны, аллилуя, причастны* — дня и святого.

*Апостол и Евангелия* — рядовое и святого.

### *Особенности службы славословному святому в субботу*

При совершении службы славословному святому в субботу необходимо учитывать следующие особенности, которые изложены в 11-й и 52-й главах Типикона:

На «Господи воззвах...» на «И ныне» поется воскресный догматик уходящего гласа;

По «Ныне отпускаеши...», «Бог Господь» и славословии на «И ныне» поется воскресный богородичен уходящего гласа.

*Отправление канона на утрени:* каноны Октоиха опускаются (11-я глава Типикона); канон же поется следующим образом:

В храме Господском или Богородичном: канон храма на 6 и канон святого на 8;

В храме святого: канон Богородице «*прешедшия недели утренний*», т. е. из воскресной утрени Октоиха уходящего гласа, на 6 и канон святого на 8.

*Тропари и кондаки по входе:* по образцу службы полиелейному святому, т. к. каноны Октоиха не поются и, следовательно, тропарь и кондак дня также опускаются.

*Прокимны, Апостол, аллилуия, Евангелие, причастны:*

От Недели Всех святых до Недели о Мытаре и фарисее — сначала святого, затем дня;

От Недели о Мытаре и фарисее до Недели Всех святых — сначала дня, затем святого.

## **О святом, поемом на 6**

Устав службы шестеричному святому в седмичный день можно найти в 9-й уставной главе Общей Минеи. Некоторые указания находятся также в последованиях служб шестеричным святым в 48-й главе Типикона (Месяцеслове).<sup>1</sup>

В день памяти шестеричного святого совершаются вседневная вечерня и вседневная утренья.

*Вечерня (кроме субботы)<sup>2</sup>*

*Кафизма* рядовая по Уставу.

*Стихиры на «Господи воззвах...»:*

стихиры святого на 6 (если в Минеи всего 3 стихиры, то каждую необходимо спеть дважды);

<sup>1</sup> Например, 5 сентября, 6 сентября, 24 сентября и т.д.

<sup>2</sup> Субботняя служба будет разобрана в пункте «О непразднуемых святых, если случатся в субботу»).



«Слава» — стихира святого;

«И ныне» — богородичен второго приложения Миней (Ирмология) по гласу стихире «Славы»;<sup>1</sup> если же вечерня совершается накануне среды или пятницы, то поется крестобогородичен, находящийся в Минее на ряду.

*Входа нет.*

### ***Стихиры на стиховне:***

стихиры Октоиха со вседневными припевами вечерни («К Тебе возведох очи мои...» и «Помилуй нас, Господи...»);<sup>2</sup>

«Слава» — стихира святого;

«И ныне» — богородичен второго приложения Миней (Ирмология) по гласу стихире «Славы», если же вечерня совершается накануне среды или пятницы, то поется крестобогородичен, находящийся в Минее на ряду.

### ***По «Ныне отпускаеши...»:***

тропарь святого;

«Слава, и ныне» — богородичен 4-го приложения Миней по гласу тропаря святого (здесь также выбор богородична определяется гласом и днем седмицы).

### ***Малое повечерие и полунощница***

Совершаются по Уставу, без особенностей; песнопения из Миней здесь не поются (кроме тех случаев, ко-

<sup>1</sup> Выбор богородична во 2-м приложении определяется не только гласом, но и днем седмицы, в который совершается данное богослужение. При этом на «Господи возвах...» и на стиховне вечерни на «И ныне» поются богородичны, обозначенные «в неделю вечера»; «в понедельник вечера» и т. д., а на «Хвалите...» и на стиховне утрени в те же дни поются другие богородичны, которые обозначены «в понедельник утра», «во вторник утра» и т. д.

<sup>2</sup> В некоторые дни (например, 6 ноября, 11 ноября и др.) Устав назначает пять после стихир Октоиха (то есть перед стихирой «Славы») еще одну (очень редко — 2) стихире святому с ее особым припевом.

гда по Уставу на малое повечерие переносится служба одному из святых Минеи — например, 6 сентября, 28 ноября и др.).

### *Утренняя*

#### *По «Бог Господь...»:*

тропарь святого — дважды;

«Слава, и ныне» — богородичен из 4-го приложения Минеи по гласу тропаря (тот же самый богородичен, который был пропет по «Ныне отпущаеши...»).

#### *Кафизмы по Уставу.*

Седалны по кафизмам: из Октоиха

### *Канон*

Читаются 3 канона: 1-й канон Октоиха на 4, 2-й канон Октоиха на 4; канон святого на 6.

Катавасия — ирмос канона Минеи; поется только по 3-й, 6-й, 8-й и 9-й песням.

#### *По 3-й песни:*

седален святого — дважды;

«Слава, и ныне» — богородичен (в среду и пятницу — крестобогородичен) Минеи.

#### *По 6-й песни:*

кондак и икос святого.

#### *По 9-й песни:*

экзапостиларий Октоиха;<sup>1</sup>

«Слава» — светилен святого;

---

<sup>1</sup> Экзапостиларий Октоиха и его богородичен находятся в той части приложения Октоиха, которая озаглавлена «*Экзапостиларии седмичнии*».

«И ныне» — богородичен Минеи (в среду и пятницу читается крестобогородичен Октоиха: «У Креста предстоящи...»).

«Всякое дыхание...» не поется.

**Стихиры на «Хвалите» (если есть):**

стихиры святого на 4;

«Слава» — стихира святого;

«И ныне» — богородичен второго приложения по гласу стихиры «Славы»; в среду же или пятницу поется крестобогородичен Минеи, находящийся на ряду.

**Стихиры на стиховне:**

стихиры Октоиха<sup>1</sup> со вседневными припевами утрени («Исполнимомся завтра...» и «Буди светлость Господа Бога нашего на нас...»);

«Слава» — стихира святого;

«И ныне» — богородичен второго приложения Минеи (Ирмология) по гласу стихиры «Славы»; в среду же или пятницу поется крестобогородичен из Минеи на ряду.

**По «Благо есть...»:**

тропарь святого;

«Слава, и ныне» — богородичен 4-го приложения Минеи (Ирмология) по гласу тропаря, обозначенный «в конец утрени».

Также иногда богородичны этого типа называются богородичными «от меньших», т. к. они невелики и обычно занимают 2-3 строки.

**На часах**

**Тропарь и кондак святого.**

<sup>1</sup> Иногда после стихир Октоиха перед стихирой «Славы» добавляются стихиры святому из Минеи с их припевами (см., например, 1 ноября, 17 декабря и др.).

## Литургия

### **Антифоны изобразительные:**

В 21-й главе Типикона сказано, что изобразительные антифоны поются только в дни памяти тех святых, которым указана «песнь во уставе на Литургии», т. е. которым устав назначает Блаженны, и в реальности почти всем шестеричным святым (кроме мученика Иакова Персиянина, 27 ноября) в месяцеслове назначены Блаженны на 8.

### **Блаженны:**

Октоиха на 4 и святому из 3-й песни канона Минеи на 4.

*Тропари и кондаки по входе:* как и в дни памяти неспражднуемых святых (см. следующую главу настоящего раздела).

*Прокимны, аллилуя, причастны* — дня и святого.

*Апостол, Евангелие* — рядовой и святого.

## О неспражднуемых святых

В данном пункте мы рассмотрим особенности богослужения одному или двум неспражднуемым святым в седмичный день, кроме субботы (особенности субботней службы будут указаны в пункте «О неспражднуемых святых, если случатся в субботу»).

Устав такой службы находится в 10-й уставной главе Общей Минеи и в Месяцеслове (48-я глава Типикона) в последованиях служб неспражднуемым святым (2 сентября, 3 сентября и т. д.)

В день памяти неспражднуемого святого совершаются вседневные вечерня и утреня со следующими особенностями:

## Вечерня

Кафизма рядовая по Уставу; в неделю вечера и во все те дни, накануне которых совершалось всенощное бдение, кафизмы не полагается.

### *Стихиры на «Господи воззвах...»:*

Одному святому:

стихиры Октоиха — 3, стихиры святого — 3;

«Слава» — стихира святого;

«И ныне» — богородичен второго приложения Минеи по гласу стихиры «Славы»; если же вечерня совершается накануне среды или пятницы, то поется рядовой крестобогородичен Минеи.

Двум святым:

стихиры первого святого — 3; стихиры второго святого — 3;

«Слава» — стихира первого святого;

«И ныне» — богородичен второго приложения Минеи по гласу стихиры «Славы»; если же вечерня совершается накануне среды или пятницы, то поется рядовой крестобогородичен Минеи.

*Входа* нет.

### *Стихиры на стиховне:*

стихиры Октоиха со вседневными припевами вечерни («К Тебе возведох...» и «Помилуй нас, Господи...»)<sup>1</sup>. Затем возможны 2 варианта:

— если в Минее нет стихиры «Славы», то на «Слава, и ныне» поется богородичен (крестобогородичен) Октоиха;

<sup>1</sup> В некоторые дни после стихир Октоиха перед стихирой «Славы» по Уставу поется стихира святого с ее припевом (например, 2 ноября, 11 ноября, 22 января и др.).

— если в Минее содержится стихира «Славы», то порядок исполнения будет следующим: «Слава» — стихира святого; «И ныне» — богородичен второго приложения Минеи (Ирмология) по гласу стихире «Славы», а накануне среды или пятницы — крестобогородичен Минеи на ряду.

*По «Ныне отпускаеши...»:*

Одному святому:

тропарь святого;

«Слава, и ныне» — богородичен 4-го приложения Минеи по гласу тропаря;

Двум святым:

тропарь первого святого;

«Слава» — тропарь второго святого;

«И ныне» — богородичен 4-го приложения Минеи по гласу тропаря второго святого.

### *Малое повечерие или полунощница*

Совершаются по обычаю; иногда по Уставу на малое повечерие выносятся канон одному из святых Минеи (когда в один день случится память 3-х святых, например, 22 сентября, 9 ноября и т.д.).

### *Утренняя*

*По «Бог Господь...»:*

Одному святому:

тропарь святого (дважды);

«Слава, и ныне» — богородичен из 4-го приложения Минеи по гласу тропаря;

Двум святым:

тропарь первого святого (дважды);

«Слава» — тропарь второго святого;

«И ныне» — богородичен из 4-го приложения Минеи по гласу тропаря второму святому.

*Кафизмы* по Уставу (2 — в период летнего расписания, 3 — в период зимнего расписания; см. 17-ю главу Типикона).

*Седалны по кафизмам* — из Октоиха

### *Канон*

Одному святому:

1-й канон Октоиха на 6, 2-й канон Октоиха на 4; канон святого из Минеи на 4.

*Катавасия* — ирмос канона Минеи; поется только по 3-й, 6-й, 8-й и 9-й песням.

#### *По 3-й песни:*

седален святого; «Слава, и ныне» — богородичен (в среду или пятницу — крестобогородичен) Минеи.

#### *По 6-й песни:*

кондак и икос святого (иногда икос в Минее отсутствует; в таких случаях читается только кондак святого).

#### *По 9-й песни:*

— если светилен в Минее отсутствует, то исполняется эксапостиларий Октоиха; «Слава, и ныне» — богородичен (крестобогородичен) Октоиха.

— если светилен в Минее указан, то исполняется эксапостиларий Октоиха; «Слава» — светилен святого; «И ныне» — богородичен Минеи (в среду и пятницу — крестобогородичен Октоиха «У Креста предстоящи...»).

Двум святым:

— в понедельник, вторник и четверг — 1-й канон Октоиха на 6, канон первого святого из Минеи на 4, канон второго святого из Минеи на 4.

— в среду и пятницу — канон Кресту из Октоиха на 4, канон Богородице из Октоиха на 4, канон первого святого из Минеи на 3, канон второго святого из Минеи на 3.

*Катавасия* — ирмос канона второму святому; поется только по 3-й, 6-й, 8-й и 9-й песням.

***По 3-й песни:***

кондак и икос (если есть) второму святому;

седален первому святому;

«Слава» — седален второму святому;

«И ныне» — богородичен<sup>1</sup> (в среду или пятницу — крестобогородичен) Минеи.

***По 6-й песни:***

кондак и икос первому святому.

***По 9-й песни:***

— если в Минее указан только один светильен или нет светильнов вообще — по аналогии с исполнением канона одному святому (см. выше);

— если в Минеи приводятся два светильна, то следует читать эксапостиларий Октоиха, светильен первому святому; «Слава» — светильен второму святому; «И ныне» — богородичен Минеи (в среду или пятницу — крестобогородичен Октоиха «У Креста предстоящи...»).

«*Всякое дыхание...*» и стихиры на «*Хвалите*» не поются.

***Стихиры на стиховне:***

Стихиры Октоиха со вседневными припевами ут-рени («*Исполнимся завтра...*» и «*И буди свет-*

<sup>1</sup> При соединении отдельных служб 2-м непразднуемым святым на «И ныне» можно прочитать любой из 2-х богородичных: или из службы первому святому, или из службы второму святому).



лость...»);<sup>1</sup> «Слава» — стихира святого; «И ныне» — богородичен второго приложения Минеи (Ирмология) по гласу стихире «Славы»; в среду или пятницу — крестобогородичен Минеи на ряду.

Если же в Минее нет стихире «Славы», то на «Слава, и ныне» поется богородичен (крестобогородичен) Октоиха.

*По «Благо есть...»:*

— одному святому: тропарь святого; «Слава, и ныне» — богородичен 4-го приложения Минеи (Ирмология) по гласу тропаря, обозначенный «в конец утрени»;

— двум святым: тропарь первого святого; «Слава» — тропарь второго святого; «И ныне» — богородичен 4-го приложения Минеи (Ирмология) по гласу тропаря второму святому, обозначенный «в конец утрени».

*На часах:*

— одному святому — тропарь и кондак святого;

— двум святым — тропари: тропарь первого святого; «Слава» — тропарь второго святого; «И ныне» — богородичен часа; кондаки попеременно (на 1-м и 6-м — кондак первому святому; на 3-м и 9-м — кондак второму святому).

*Литургия*

*Антифоны*

Иногда в дни памяти двух святых, которые обозначены в Типиконе шестеричным знаком, назначаются Уставом Блаженны и потому поются изобразительные

<sup>1</sup> В некоторые дни сразу после стихир Октоиха перед стихирой «Славы» по Уставу поется стихира святого с ее припевом (например, 2 ноября, 3 ноября, 11 ноября и т.д.).

антифоны (см. 15 января, 18 января).<sup>1</sup>

Во дни памяти малых святых (одного или двух), не обозначенных каким-либо знаком в Типиконе, всегда поются вседневные антифоны<sup>2</sup> (см. «Особенности чиноследования Божественной литургии, совершаемой в седмичный день»).

*Тропари и кондаки по входе:*

В Господском храме:

— в понедельник, вторник и четверг — тропарь храма, тропарь дня (в четверг — 2), тропари рядовых святых (одного или двух), кондак дня (в четверг — 2), кондаки рядовых святых (одного или двух). «Слава» — «Со святыми упокой...»; «И ныне» — кондак храма.

— в среду и пятницу — тропарь дня («Спаси, Господи...»), тропари рядовых святых (одного или двух); «Слава» — «Со святыми упокой...»; «И ныне» — кондак дневной («Вознесыйся на Крест...»).

В Богородичном храме:

— в понедельник, вторник и четверг — тропарь храма, тропарь дня (четверг — 2), тропари рядовых святых (одного или двух), кондак дня (в четверг — 2), кондаки рядовых святых (одного или двух); «Слава» — «Со святыми упокой...»; «И ныне» — кондак храма.

— в среду и пятницу — тропарь дня («Спаси, Господи...»), тропарь храма, тропари рядовых святых (одного или двух), кондак дня («Вознесыйся на Крест...»), кондаки рядовых святых (одного или двух); «Слава» — «Со святыми упокой...»; «И ныне» — кондак храма.

---

1 Следует отметить, что это единственный признак «шестеричности» служб данным святым. Во всем остальном эти службы совпадают со службой двум малым святым в седмичный день.

2 Исключение составляет служба святому апостолу Тимофею (22 января), которому Устав назначает петь Блаженны.

**В храме святого:**

во все дни седмицы: тропарь дня (в четверг — 2), тропарь храма, тропари рядовых святых (одного или двух), кондак дня (в четверг — 2), кондак храма, кондаки рядовых святых (одного или двух); «Слава» — «Со святыми упокой...»; «И ныне» — «Предстательство христиан...».

**В Архангельском храме в понедельник, в храме Предтечи во вторник, в апостольском храме или в храме в честь свт. Николая в четверг тропарь и кондак храма не поются.**

*Прокимен, аллилуя, причастен* — дня; если есть апостольское и евангельское чтение святому, тогда добавляется еще прокимен, аллилуарий и причастен святому

*Апостол и Евангелие* — рядовые; если есть Апостол и Евангелие святому, то они читаются после рядовых евангельского и апостольского чтений.

## **О непразднуемых святых, если случатся в субботу**

Вседневная субботняя служба — одна из самых трудных служб в уставном отношении. Церковный Устав различает два типа субботних богослужений:

— «Обычная» субботняя служба, когда на утрени поется «Бог Господь...» (12 глава Типикона);

— Заупокойная субботняя служба, когда на утрени поется «Аллилуя» (13 глава Типикона). В этом случае на богослужении преобладают заупокойные песнопения; из Минеи же поются только 3 стихиры на «Господи возвах...» и канон на утрени.

В данном пункте мы рассмотрим только 1-й вид вседневного субботнего богослужения, так как особенности субботней заупокойной службы целесообразнее ра-

зобратить в отдельной главе, посвященной заупокойным службам.

Уставные указания, относящиеся ко вседневной субботней службе, когда поется «Бог Господь...», кроме 12-й главы Типикона, можно найти в 11-й и 52-й главах Типикона, а также в 10-й уставной главе Общей Минеи.

Вседневные вечерня и утренья, совершаемые в субботу, имеют следующие особенности.

### *Вечерня*

Кафизма — 18-я.

#### *Стихиры на «Господи возвах...»:*

— если празднуется память одного святого (малого или шестеричного) — стихиры святого на 6; «Слава» — стихира святого; «И ныне» — воскресный догматик уходящего гласа.

— двум святым — 3 стихиры первого святого и 3 стихиры второго святого; «Слава» — стихира 1-го святого; «И ныне» — воскресный догматик уходящего гласа.

*Входа* нет.

#### *Стихиры на стиховне:*

Стихиры «мученичны» Октоиха со вседневными припевами вечерни («К Тебе возведох...» и «Помилуй нас, Господи...»); при этом поются те стихиры Октоиха, которые находятся на «Господи возвах...»<sup>1</sup>, а припевы, так как они отсутствуют в Октоихе на ряду,

<sup>1</sup> Дело в том, что 2-я и 3-я стиховные стихиры Октоиха — заупокойные, и они поются лишь в том случае, если совершается заупокойная служба. Если же совершается служба с пением «Бог Господь...» на утрени, то следует петь или все 3 стихиры на «Господи возвах...», или можно спеть 1-ю стиховную стихирю и 2 стихиры на «Господи возвах...».

берутся из Часослова. После стихир Октоиха иногда по Уставу поется стихира святого с ее припевом (например, 2 ноября, 6 ноября, 22 января и др.). «Слава» — стихира святого из Минеи; «И ныне» — богородичен второго приложения Минеи (Ирмология) по гласу стихир «Славы». (Если нет в Минее стихир «Славы», то на «Слава, и ныне» поется богородичен Октоиха).

*По «Ныне отпущаеши...»:*

1) одному святому — тропарь святого; «Слава, и ныне» — воскресный богородичен уходящего гласа;

2) двум святым — тропарь первого святого, «Слава» — тропарь второго святого; «И ныне» — воскресный богородичен уходящего гласа.

*Малое повечерие*

*Каноны Октоиха:*

Богородице и заупокойный. Если на повечерие выносится служба одному из святых (если случится память 3-х святых в один день), то также поется и канон данного святого из Минеи.

*По Трисвятом:*

1) в храме Господском или Богородичном — тропарь храма, тропарь дня («Апостоли, мученицы...»); «Слава» — «Со святыми упокой...»; «И ныне» — «Яко начатки естества...».

2) в храме святого — тропарь дня («Апостоли, мученицы...»; «Слава» — «Со святыми упокой...»; «И ныне» — «Яко начатки естества...».

*Полунощница*

Субботняя, по обычаю.

## Утренняя

### По «Бог Господь...»:

— одному святому — тропарь святого (дважды); «Слава, и ныне» — богородичен воскресный по гласу тропаря святого;

— двум святым — тропарь первого святого (дважды); «Слава» — тропарь второго святого; «И ныне» — воскресный богородичен по гласу тропаря второго святого.

*Кафизмы утрени* — 16-я и 17-я; по каждой из кафизм бывает малая ектения.

*Седалны по кафизмам* — из Октоиха; по 16-й кафизме на «Слава, и ныне» читается воскресный богородичен уходящего гласа.

## Канон

Службы	В храме Господском и Богородичном	В храме святого
Малому святому	канон храма на 6 канон святого на 4 канон Октоиха* на 4	канон святого на 6 канон храма на 4 канон Октоиха на 4
Шестеричному святому	канон храма на 4 канон святого на 6 канон Октоиха на 4	канон святого на 6 канон храма на 4 канон Октоиха на 4
Двум святым	канон храма на 4 канон 1-го святого на 3 канон 2-го святого на 3 канон Октоиха на 4	канон 1-го святого на 6 канон 2-го святого на 4 канон Октоиха на 4

\* На утрене поется только 1-й канон Октоиха (всем святым), тогда как 2-й канон Октоиха, заупокойный, поется только на повечерии.

**Катавасия:**

ирмос 1-го канона Октоиха; поется по 3-й, 6-й, 8-й и 9-й песням.

**По 3-й песни:**

Одному святому:

седален святого (если святой шестеричный, то седален читается дважды); «Слава, и ныне» — богородичен Минеи.

Двум святым:

кондак и икос (если есть) 2-го святого, седален 1-го святого; «Слава» — седален 2-го святого; «И ныне» — богородичен Минеи.

**По 6-й песни:**

кондак и икос святого (если два святых, то первого святого).

**По 9-й песни:**

светилен Минеи (если совершается память двух святых и каждый имеет свой светилен, то читаются оба светильна подряд); «Слава» — экзапостиларий Октоиха; «И ныне» — богородичен Октоиха.

Если светилен в Минеи отсутствует, то читается экзапостиларий Октоиха; «Слава, и ныне» — богородичен Октоиха.

«*Всякое дыхание...*» не поется.

**Хвалитные стихиры:**

поются только в случае празднования памяти шестеричного святого, имеющего стихиры на «Хвалите» (например, 6 сентября, 24 сентября, 7 октября и др.).

В этих случаях поются хвалитные стихиры святого на 4; «Слава» — стихира святого; «И ныне» — богоро-

дичен утренний из 2-го приложения Минеи по гласу стихирь «Славы» (самый последний среди богородичных данного гласа).

***Стихиры на стиховне:***

стихиры Октоиха, находящиеся на «Хвалите»<sup>1</sup>, со вседневными припевами утрени («Исполнимомся завтра...» и «И буди светлость...»); «Слава»<sup>2</sup> — стихира святого; «И ныне» — богородичен утренний из второго приложения Минеи по гласу стихирь «Славы». Если в Минее нет «славной» стихирь святому, то на «Слава, и ныне» поется хвалитный богородичен Октоиха.

***По «Благо есть...»:***

Одному святому: тропарь святого; «Слава, и ныне» — богородичен 4-го приложения Минеи (Ирмология) по гласу тропаря, обозначенный «в конец утрени».

Двум святым: тропарь первого святого; «Слава» — тропарь второго святого; «И ныне» — богородичен 4-го приложения Минеи (Ирмология) по гласу тропаря второму святому, обозначенный «в конец утрени».

***На часах:***

одному святому — тропарь и кондак святого;

двум святым — тропари: тропарь первого святого; «Слава» — тропарь второго святого; «И ныне» — богородичен часа; кондаки попеременно (на 1-м и 6-м — кондак первому святому; на 3-м и 9-м — кондак второму святому).

<sup>1</sup> Дело в том, что сами стиховные стихиры Октоиха являются по своему содержанию заупокойными и исполняются только в том случае, если на утрени поется «Аллилуия» и совершается служба о усопших.

<sup>2</sup> Иногда по Уставу перед стихирой «Славы» добавляется стихира святого с ее особым припевом (например, 1 ноября, 2 ноября, 3 ноября, 17 ноября, 18 января).



## Литургия

**Антифоны:** изобразительные (всегда). -

**Блаженны:**

Если святому указаны Блаженны в Типиконе — читаются Блаженны из 3-й песни канона святого на 4 и Блаженны Октоиха на 4 (4 последних тропаря).<sup>1</sup>

Если святому Блаженны не указаны — читаются Блаженны Октоиха на 6.

**Тропари и кондаки по входе:**

В храме Господском или Богородичном:

тропарь храма;

тропарь дня («Апостолы, мученицы и пророцы...»);

тропари рядовых святых (одного или двух);

кондаки рядовых святых (одного или двух);

«Слава» — «Со святыми упокой...»;

«И ныне» — кондак дня («Яко начатки естества...»).

Кондак храма не поется (см. 12-ю главу Типикона).

В храме святого:

тропарь дня («Апостолы, мученицы и пророцы...»);

тропари рядовых святых (одного или двух);

кондаки рядовых святых (одного или двух);

«Слава» — «Со святыми упокой...»;

«И ныне» — кондак дневной («Яко начатки естества...»).

Тропарь и кондак храма не поются (см. 12-ю главу Типикона).

<sup>1</sup> Иногда в дни памяти двух святых Типикон назначает чтение Блаженны обоим святым (например, 15 января, 18 января и др.). В этих случаях Блаженны читаются на 8 следующим образом: Блаженны первому святому из 3-й песни канона на 4 и 2-му святому из 6-й песни канона на 4.

**Прокимен, Апостол, аллилуя, Евангелие, причастны:**

— от Недели Всех святых до Недели о мытаре и фарисее — прежде святого, затем дневной;

— от Недели о мытаре и фарисее до Недели всех святых — сначала дневной, затем святого.

Если же рядовому святому чтений не полагается, то поются только прокимен, аллилуарий и причастен дневные, и читаются рядовые Апостол и Евангелие.

**О бденном или полиелейном святом, если случится в период предпразднства или попразднства двенадцатого праздника в седмичный день**

Служба великому святому, память которого приходится в период пред- или попразднства, всегда соединяются со службой праздника (предпразднства). Устав такой службы можно найти в 11-й главе Общей Минеи (*«О святем, имуще бдение или полиелей, в предпразднствах или попразднствах, кроме недели»*). Также некоторые указания можно найти в 22-й храмовой главе Типикона и в месяцеслове (см. последования 11 января, 23 апреля, 30 апреля, 8 мая, 9 мая, 9 августа). В данный период, как и в период пения Октоиха, в честь бденного святого или храмового праздника совершается всенощное бдение, а если случится празднование памяти полиелейного святого, то совершается Великая вечерня и полиелейная утренняя.

*Малая вечерня*

Совершается только в случае празднования памяти бденного святого.

**Стихиры на «Господи воззвах...»:**

стихиры святого на 4; «Слава» — стихира святого; «И ныне» — стихира праздника<sup>1</sup> (предпразднства).

**Стихиры на стиховне:**

стихиры святого с их припевами: «Слава» — стихира святого; «И ныне» — стихира праздника.

**По «Ныне отпущаеши...»:**

тропарь святого; «Слава, и ныне» — тропарь праздника (предпразднства).

**Великая вечерня**

Поется «**Блажен муж...**».

**Стихиры на «Господи воззвах...»**

на 8: стихиры праздника<sup>2</sup> — 3 и стихиры святого на 5; «Слава» — стихира святого; «И ныне» — стихира праздника (в субботу — догматик воскресный уходящего гласа).

Совершается *вход*, поется прокимен дня.

Паремии святого — 3 (если совершается празднование апостолу и читаются паремии из Нового Завета, то царские врата на время чтения паремий остаются открытыми).

Стихиры на литии (если служитя бдение) — стихиры праздника (со стиховни данного дня без припе-

<sup>1</sup> Для малой вечерни стихиры праздника можно брать из чинопоследования службы данному празднику.

<sup>2</sup> Стихиры праздника в период попразднства следует брать из чинопоследования службы данного дня, а не из службы, совершающейся в самый день праздника. Если в Минее под одним числом имеется несколько различных служб, то стихиры праздника чаще всего находятся в службе малому святому, память которого совершается в данный день. Только в том случае, если стихиры праздника отсутствуют в службе данного дня (как, например, в попразднство Богоявления), следует петь стихиры праздника из службы самого праздника.

вов) и стихиры святого; «Слава» — стихира святого; «И ныне» — стихира праздника

Стихиры на стиховне: стихиры святого<sup>1</sup> с их припевами; «Слава» — стихира святого; «И ныне» — стихира праздника.

*По «Ныне отпускаеши...»:*

Если совершается служба бденному святому — тропарь святого (дважды) и тропарь праздника (предпразднства) единожды<sup>2</sup>, а в службе полиелейному святому — тропарь святого; «Слава, и ныне» — тропарь праздника (предпразднства).

*Малое повечерие (если не совершается бдение)*

Канон не поется, кроме периода предпразднства Рождества Христова и Богоявления, когда поется трипеснец предпразднства (см. 20 декабря).

По Трисвятом — кондак святого; «Слава, и ныне» — кондак праздника (см. 52-ю главу Типикона).

*Полунощница (если не совершается бдение)*

В праздники полиелейных святых совершается вседневная (в субботу — субботняя) полунощница по чину без особенностей.

Однако в праздники бденных святых, если по какой-либо причине не совершается всенощное бдение, служитя праздничная полунощница со следующими особенностями (см. 2-ю храмовую главу):

*По 1-м Трисвятом:* тропарь святого; «Слава, и ныне» — тропарь праздника (предпразднства).

<sup>1</sup> В дни празднования памяти некоторых полиелейных святых Типикон указывает петь на стиховне стихиры праздника с их припевами (например, 21 декабря, 11 января, 9 августа).

<sup>2</sup> Данный порядок пения приведен на основании последования 16 августа (праздник Нерукотворного Образа), хотя согласно Общей Минеи вместо тропаря праздника следует петь тропарь «Богородице Дево...».

По 2-м Трисвятом: кондак святого; «Слава, и ныне» — кондак праздника (предпразднства). Затем «Господи, помилуй» (12 раз), после чего сразу следует молитва «Преславная Приснодево...» (т. е. молитва «Помяни, Господи, в надежди...» опускается).

### Утренняя

**По «Бог Господь...»:**

тропарь праздника (предпразднства) — дважды; «Слава» — тропарь святого; «И ныне» — тропарь праздника (предпразднства).

**Кафизмы:** по Уставу.

**Седалны по кафизмам:**

седален святого — 2 раза;

«Слава, и ныне» — седален праздника (если в чинопоследовании службы святому имеется два седална по одной кафизме, то 1-й седален читается один раз; «Слава» — второй седален; «И ныне» — седален праздника (предпразднства)).

**Поется полиелей:** и величание святого со стихами избранного псалма.

**Седалны по полиелеи:** седален святого — 2 раза;

«Слава, и ныне» — седален праздника<sup>1</sup> (предпразднства).

Если в Минее находятся два седална, то читается 1-й седален один раз; «Слава» — второй седален; «И ныне» — седален праздника (предпразднства).

**Прокимен и Евангелие** — святого.

**Стихира на 50-м псалме** — святого.

<sup>1</sup> Если в чинопоследовании службы святому праздничный седален отсутствует, его можно заменить седалном по одной из кафизм, или (в попразднство) прочитать ипакои самого праздника.

## Канон

Праздника на 6 и канон святого на 8.

*Ирмосы* праздничного канона.

*Катавасия* — рядовая по Уставу; поется по каждой песни (чаще всего в поспразднство, кроме периодов поспразднства Рождества Богородицы, Введения во храм Пресвятой Богородицы, на катавасию поются те же самые ирмосы праздничного канона).

*По 3-й песни:*

кондак и икос праздника (предпразднства);

седален святого (два раза);

«Слава, и ныне» — седален праздника (предпразднства). Если в службе святому содержится два седална, то после кондака и икоса праздника (предпразднства) читается 1-й седален святого (один раз); «Слава» — 2-й седален святого; «И ныне» — седален праздника (предпразднства).

*По 6-й песни:*

кондак и икос святого.

*По 9-й песни:*

светилен святого (два раза);

«Слава, и ныне» — светилен праздника (предпразднства).<sup>1</sup>

*Стихиры на «Хвалите» на 6:*

3 стихиры праздника (предпразднства) со стиховни утрени рядовой службы Минеи и 3 стихиры святого;

«Слава» — стихира святого;

«И ныне» — праздника (предпразднства).

---

<sup>1</sup> Очевидно, что если в службе святому имеется два светильна, то следует читать 1-й светилен святого (один раз), «Слава» — 2-й светилен святого; «И ныне» — праздника (предпразднства).

**По Великом славословии:**

тропарь святого;

«Слава, и ныне» — тропарь праздника (предпразднства).

**На часах**

На 1-м и 6-м: тропарь праздника (предпразднства); «Слава» — тропарь святого; «И ныне» — богородичен часа.

По «Отче наш...» — кондак праздника (предпразднства).

На 3-м и 9-м: тропарь праздника (предпразднства); «Слава» — тропарь святого; «И ныне» — богородичен часа.

По «Отче наш...» — кондак святого.

**Литургия**

**Антифоны** изобразительные.

**Блаженны на 8:**

а) в предпразднство — 4 из 3-й песни канона предпразднства и из 6-й песни канона святого;

б) в попразднство — 4 из рядовой<sup>1</sup> песни канона праздника и 4 из 6-й песни канона святого.

**Тропари и кондаки по входе:**

В Господском храме:

— в предпразднство или попразднство Господского праздника:

тропарь праздника (предпразднства) и тропарь святого;

---

<sup>1</sup> В период попразднства Типикон на каждый день назначает петь на Блаженнах определенную песнь праздничного канона: в 1-й день попразднства — 1-ю песнь, во 2-й день — 3-ю песнь (на Богородичные праздники — 4-ю песнь) и т. д. При этом если праздник имеет небольшой период попразднства (например, 4 дня — Рождество Богородицы, Введение во храм Пресвятой Богородицы), то Устав в этих случаях иногда назначает в один день сразу две песни канона (см., например, 23 и 24 ноября).

«Слава» — кондак святого;

«И ныне» — кондак праздника (предпразднства).

— в предпразднство или попразднство Богородичного праздника:

тропарь храма, тропарь праздника (предпразднства), тропарь святого;

кондак храма;

«Слава» — кондак святого;

«И ныне» — кондак праздника (предпразднства).

В Богородичном храме:

— в предпразднство или попразднство Господского праздника:

тропарь праздника (предпразднства) и тропарь храма, тропарь святого;

кондак храма;

«Слава» — кондак святого;

«И ныне» — кондак праздника (предпразднства).

На основании последования 15 сентября можно кондак храма спеть на «И ныне», а кондак праздника — перед «Славой».

— в предпразднство или попразднство Богородичного праздника:

тропарь праздника (предпразднства), тропарь святого;

«Слава» — кондак святого;

«И ныне» — кондак праздника (предпразднства).

В храме святого:

тропарь праздника (предпразднства), тропарь храма, тропарь святого;

кондак храма;

«Слава» — кондак святого;

«И ныне» — кондак праздника (предпразднства).

В случае празднования памяти бденного святого тропарь и кондак храма в храме святого не поются.



**Прокимен, аллилуя:**

В предпразднство:

— если совершается память бденного святого — только святого;

— в день памяти полиелейного святого — дня<sup>1</sup> и святого.

В попразднство (любого святого) — праздника и святого.

**Апостол и Евангелие:**

В предпразднство:

— если совершается память бденного святого — только святого;

— полиелейного святого — рядовые (накануне самого праздника — два рядовых: настоящего дня и грядущего) и святого.

В попразднство (любого святого) — рядовые и святого.

**Задостойник** праздника (только в попразднство).

Причастны:

В предпразднство:

— бденному святому — только святого;

— полиелейному святому — дня и святого.

В попразднство — праздника и святого.

**О святом на 6 или малом святом, если случится в период предпразднства или попразднства в седмичный день**

Устав такой службы можно найти в 12 главе Общей Минеи («*О святем, емуже поется на 4 или на 6 в пред-*

<sup>1</sup> Прямого указания относительно пения дневного прокимна в период предпразднства в Типиконе нет, хотя косвенное указание на этот счет содержится в последовании 5 августа (предпразднство Преображения Господня), где говорится о том, что в этот день читаются только рядовые чтения и, следовательно, поется дневной прокимен.

*празднствах и попразднствах кроме недели»*), а также в Месяцеслове Типикона (см. последование 7 сентября, 9 сентября, 15 сентября, 20 ноября, 22 ноября и др.). В данный период, как и в период пения Октоиха, совершаются вседневные вечерня и утреня.

### *Вечерня*

Кафизма рядовая по Уставу. В неделю вечера и во все те дни, накануне которых совершалось бдение, кафизмы нет.

#### *Стихиры на «Господи воззвах...», на 6:*

Служба одному святому:

3 стихиры праздника (предпразднства) и 3 стихиры святого;

«Слава» — стихира святого;

«И ныне» — стихира праздника (предпразднства).

Двум святым:

3 стихиры 1-го святого и 3 стихиры 2-го святого;

«Слава» — стихира 1-го святого;

«И ныне» — стихира праздника (предпразднства).

*Входа* нет.

#### *Стихиры на стиховне:*

стихиры праздника (предпразднства) с их припевами;

«Слава» — стихира святого;

«И ныне» — стихира праздника (предпразднства).

Если стихира «Славы» отсутствует, то на «Слава, и ныне» полагается стихира праздника (предпразднства).

#### *По «Ныне отпускаеши...»:*

Служба одному святому:

тропарь святого;

«Слава, и ныне» — тропарь праздника (предпразднства).

Двум святым:

тропарь 1-го святого;

«Слава» — тропарь 2-го святого;

«И ныне» — тропарь праздника (предпразднства).

Если же тропарь святому не указан, то поется только тропарь праздника (предпразднства).

### *Малое повечерие*

*Канон* не поется, кроме следующих случаев:

— в предпразднства Рождества Христова и Богоявления поется трипеснец препразднства;

— если служба одному из святых выносится на повечерие, то в этих случаях на повечерии поется канон этому святому (например, 9 сентября, 30 декабря и др.).

*По Трисвятом:*

кондак праздника (предпразднства).

### *Полунощница*

Совершается вседневная полунощница (в субботу — субботняя) по Уставу без особенностей.

### *Утренняя*

*По «Бог Господь...»:*

Служба одному святому:

тропарь праздника (предпразднства) — дважды.

«Слава» — тропарь святого;

«И ныне» — тропарь праздника (предпразднства).

Двум святым:

тропарь праздника (предпразднства) — единожды,  
тропарь 1-го святого;

«Слава» — тропарь 2-го святого;

«И ныне» — тропарь праздника (предпразднства).

Если святой не имеет тропаря, то поется только тропарь праздника (предпразднства) — трижды.

Кафизмы по Уставу (в период зимнего расписания) читаются только две кафизмы, а третья кафизма переносится на вечерню грядущего дня.

***Седалны по кафизмам:***

седален праздника (предпразднства);

«Слава, и ныне» — еще раз этот же седален<sup>1</sup>.

***Канон***

Служба малому святому:

канон праздника (предпразднства) на 8;

канон святого на 4.

*Катавасия* — ирмос канона святого; поется по каждой песни.

***По 3-й песни:***

кондак и икос (если есть) святого;

седален святого;

«Слава, и ныне» — седален праздника (предпразднства).

***По 6-й песни:***

кондак и икос праздника.

***По 9-й песни:***

— если есть светилен святому — светилен святого;

«Слава, и ныне» — праздника (предпразднства).

---

<sup>1</sup> На практике, если читается только одна кафизма, можно прочитать седалны следующим образом: седален праздника по 1-й кафизме; «Слава, и ныне» — седален праздника по 2-й кафизме.

— если светилен святому не указан, то читается светилен праздника 2 раза (через «Слава, и ныне»). Если имеется два светильна, читается 1-й светилен праздника; «Слава, и ныне» — 2-й светилен праздника (предпразднства).

**Служба святому на 6:**

канон праздника (предпразднства) на 6 и  
канон святого на 6.

*Катавасия* — ирмос канона святого; поется по каждой песни.

**По 3-й песни:**

кондак и икос праздника (предпразднства).  
седален святого (дважды);

«Слава, и ныне» — седален праздника (предпразднства).

**По 6-й песни:**

кондак и икос святого.

**По 9-й песни:**

светилен святого (дважды);

«Слава, и ныне» — праздника (предпразднства).

**Служба двум святым:**

канон праздника на 6;  
канон 1-го святого на 4;  
канон 2-го святого на 4;

*Катавасия* — ирмос канона 2-го святого; поется по каждой песни.

**По 3-й песни:**

кондак и икос (если есть) 1-го святого;  
кондак и икос (если есть) 2-го святого;

седален 1-го святого;

«Слава» — седален 2-го святого;

«И ныне» — седален праздника (предпразднства).

***По 6-й песни:***

кондак и икос праздника (предпразднства).

***По 9-й песни:***

светилен 1-го святого;

«Слава» — светилен 2-го святого;

«И ныне» — светилен праздника (предпразднства).

Если в Минее светильны святым не указаны, то дважды читается светилен праздника (см. выше).

«*Всякое дыхание...*» не поется.

***Стихиры на «Хвалите» (если есть):***

Здесь возможны два случая:

1) Стихиры праздника (предпразднства) на 4;

«Слава» — стихира святого;

«И ныне» — стихира праздника (предпразднства) (см., например, 22, 23 января, 3 января и др.).

2) Стихиры святого на 4;

«Слава» — стихира святого;

«И ныне» — стихира праздника (предпразднства) (см., например, 16, 20 сентября, 29 декабря).

Однако чаще всего хвалитные стихиры в Минее отсутствуют и потому не поются вовсе (как на вседневной утрени в случае богослужения шестеричному святому).

*Славословие* не поется.

***Стихиры на стиховне:***

стихиры праздника (предпразднства) с их припевами; «Слава» — стихира святого; «И ныне» — стихир: праздника (предпразднства).

Если в Минее стихира святого отсутствует, то на «Слава, и ныне» поется стихира праздника (предпразднства).

*По «Благо есть...»:*

Служба одному святому:

тропарь святого; «Слава, и ныне» — тропарь праздника (предпразднства).

Двум святым:

тропарь 1-го святого; «Слава» — тропарь 2-го святого; «И ныне» — тропарь праздника (предпразднства).

*На часах*

Служба одному святому:

тропарь праздника (предпразднства); «Слава» — тропарь святого; «И ныне» — богородичен часа.

Кондак праздника (на всех часах).

Двум святым — тропари:

— на 1-м и 6-м часах — тропарь праздника (предпразднства); «Слава» — тропарь 1-го святого; «И ныне» — богородичен часа.

— на 3-м и 9-м часах — тропарь праздника (предпразднства); «Слава» — тропарь 2-го святого; «И ныне» — богородичен часа.

Кондак праздника (предпразднства) на всех часах.

*Литургия*

*Антифоны* изобразительные.

*Блаженны* на 8:

В предпразднство:

— если святой имеет Блаженны — 4 тропаря из 3-й песни канона предпразднства и 4 из 6-й песни канона святого.

— если святой не имеет Блаженн — 4 тропаря из 3-й песни и 4 из 6-й песни канона предпразднства.

В поспразднство:

— если святой имеет Блаженны — на 8: 4 тропаря из рядовой песни канона праздника и 4 из 6-й песни канона святого.

— если святой не имеет Блаженн — тропари из рядовой песни канона праздника на 6.<sup>1</sup>

***Входной стих:***

В поспразднство Господского праздника:

«Приидите поклонимся и припадем ко Христу, спаси ны Сыне Божий...» (после слов «Сыне Божий» добавляется припев 2-го антифона праздника).

В поспразднство Богородичного праздника:

«Приидите поклонимся и припадем ко Христу, спаси ны Сыне Божий, молитвами Богородицы поющия Ти: Аллилуйя».<sup>2</sup>

***Тропарь и кондаки по входе:***

Если служба совершается одному святому (малому или шестеричному), то порядок пения тропарей и кондаков такой же, как и в случае празднования памяти полиелейного святого в период пред- или поспразднства (см. пункт «О бденном или полиелейном святом, если случится в период предспразднства или поспразднства двенадцатого праздника в седмичный день»).

Если случится память двух святых в период пред- или поспразднства, то порядок пения тропарей и кондаков будет следующий:

<sup>1</sup> Иногда Устав назначает петь на Блаженнах сразу две рядовые песни канона праздника, при этом иногда в таких случаях поются Блаженны на 6 (см., например, 23 ноября, 28 декабря), а иногда — на 8 (например, 10,11 сентября).

<sup>2</sup> Такой входной стих поется на практике, хотя по Уставу следует петь вседневный входной стих («Приидите поклонимся... во святых дивен Сый...»).



В Господском храме:

— в предпразднство или попразднство Господского праздника:

тропарь праздника (предпразднства) и тропарь 1-го святого;

тропарь 2-го святого;

кондак 1-го святого;

«Слава» — кондак 2-го святого;

«И ныне» — кондак праздника (предпразднства).

— в предпразднство или попразднство Богородичного праздника:

тропарь храма, тропарь праздника (предпразднства), тропарь 1-го святого;

тропарь 2-го святого;

кондак храма;

кондак 1-го святого;

«Слава» — кондак 2-го святого;

«И ныне» — кондак праздника (предпразднства).

В Богородичном храме:

— в предпразднство или попразднство Господского праздника:

тропарь праздника (предпразднства) и тропарь храма, тропарь 1-го святого;

тропарь 2-го святого;

кондак храма;

кондак 1-го святого;

«Слава» — кондак 2-го святого;

«И ныне» — кондак праздника (предпразднства).<sup>1</sup>

— в предпразднство или попразднство Богородичного праздника:

---

<sup>1</sup> На основании последования 15 сентября порядок пения тропарей и кондаков в данном случае может быть другим: тропарь праздника (предпразднства), тропарь храма, тропарь 1-го святого, тропарь 2-го святого, кондак праздника (предпразднства), кондак 1-го святого, «Слава» — кондак 2-го святого; «И ныне» — кондак храма.

тропарь праздника (предпразднства), тропарь 1-го святого;

тропарь 2-го святого;

кондак 1-го святого;

«Слава» — кондак 2-го святого;

«И ныне» — кондак праздника (предпразднства).

В храме святого:

тропарь праздника (предпразднства), тропарь храма, тропарь 1-го святого;

тропарь 2-го святого;

кондак храма;

кондак 1-го святого;

«Слава» — кондак 2-го святого;

«И ныне» — кондак праздника (предпразднства).

*Прокимен, аллилуия*, — праздника и святого (если есть). В предпразднство — прокимен дня<sup>1</sup> и святого (кроме предпразднства Преображения Господня, когда поется только дневной прокимен).

*Апостол и Евангелие* — рядовые<sup>2</sup> и святого (если есть).

*Задостойник* — праздника (только в попразднство).

*Причастны:*

— в предпразднство — дня и святого;

— в попразднство — праздника и святого.

---

<sup>1</sup> Прямого указания относительно пения дневного прокимна в период предпразднства в Типиконе нет, хотя косвенное указание имеется в последовании 5 августа (предпразднство Преображения Господня), где говорится о том, что в этот день читаются только рядовые чтения и следовательно, поется дневной прокимен.

<sup>2</sup> Накануне самого праздника (в предпразднство) и накануне праздников бденным святым в попразднстве за Божественной Литургией читаются два рядовых Апостола и Евангелия — настоящего дня и грядущего дня под зачало (например, 5 августа).

## ПРИЛОЖЕНИЯ

### ОБ ОБЪЕДИНЕНИИ СЛУЖБ ВОСКРЕСНОГО ДНЯ СО СЛУЖБАМИ МИНЕИ

#### О «знаках» Месяцеслова

В Православной Церкви существует классификация праздников в зависимости от важности празднуемого события и его значения для верующих. Более важному событию соответствует более торжественное богослужение. При этом, различные типы богослужений в Месяцеслове обозначены определенными знаками, суть которых вкратце изложена в 47-й главе Типикона. Смысл этой главы в следующем.

Все праздники делятся на три группы: великие, средние и малые.

*Великие праздники* обозначаются красным крестом в круге ⊕. В эту группу, во-первых, входят все двенадцатые праздники (так называются 12 великих Господских и Богородичных праздников: Рождество Пресвятой Владычицы нашей Богородицы и Приснодевы Марии (8/21 сентября), Воздвижение Честного и Животворящего Креста Господня (14/27 сентября), Введе-

ние во храм Пресвятой Владычицы нашей Богородицы и Приснодевы Марии (21 ноября/4 декабря), Рождество Господа Бога и Спаса нашего Иисуса Христа (25 декабря/7 января), Святое Богоявление. Крещение Господа Бога и Спаса нашего Иисуса Христа (6/19 января), Сретение Господа нашего Иисуса Христа (2/15 февраля), Благовещение Пресвятой Богородицы (25 марта/7 апреля), Вход Господень в Иерусалим (в воскресенье 6-й недели Великого поста), Вознесение Господне (в 40-й день после Пасхи), День Святой Троицы. Пятидесятница (в 50-й день после Пасхи), Преображение Господа Бога и Спаса нашего Иисуса Христа (6/19 августа), Успение Пресвятой Владычицы нашей Богородицы и Приснодевы Марии (15/28 августа). Во-вторых, к этой группе относятся еще пять великих праздников: Обрезание Господне (1/14 января), Покров Пресвятой Владычицы нашей Богородицы и Приснодевы Марии (1/14 октября), Рождество честного славного Пророка, Предтечи и Крестителя Господня Иоанна (24 июня/7 июля), Усекновение главы Пророка, Предтечи и Крестителя Господня Иоанна (29 августа/11 сентября), Славных и всехвальных первоверховных апостолов Петра и Павла (29 июня/12 июля).

Принципиальная особенность этих праздников — непременно совершающееся всенощное бдение, все изменяемые части которого (стихиры, тропари, седальны, канон и др.) посвящены только празднуемому событию.<sup>1</sup>

Праздник Светлого Христова Воскресения (Пасха) не относится к этой группе праздников как «Торжест-

---

<sup>1</sup> Иногда имеет место отступление от этого правила. В частности, если праздник Богородицы или святого случается в воскресенье, то воскресные песнопения соединяются с песнопениями праздника. (см., например, Типикон, 8 сентября: «аще случится в неделю...»).

во из торжеств» и занимает исключительное, самое значительное место в литургической жизни Церкви. Именно поэтому на Пасху не положено служить все-нощного бдения, а сама схема богослужения существенно отличается от служб всех остальных праздников.

Средние праздники бывают двух видов.

*Праздники со всенощным бдением* обозначаются красным крестом в полукруге ☩. В эту подгруппу входят не только праздники в честь тех святых, которые обозначены в Месяцеслове соответствующим знаком (крестом в полукруге), но и храмовые праздники, праздники в честь тех святых, мощи которых находятся в данном храме (обители), а также большинство праздников в честь новопрославленных русских святых. Помимо этого, всенощное бдение по указанию настоятеля может быть совершено в честь того святого, которому по Типикону установлен полиелей.<sup>1</sup>

Основная особенность этих праздников следующая: на утрени (перед канонами празднуемому святому) поется канон Богородице (в период поспражднства двенадцатого праздника — канон праздника). Во всем остальном богослужение сходно со службой великого праздника.

*Праздники с полиелеем* обозначаются только красным крестом †. В эту подгруппу входят праздники в честь тех святых, которым в Уставе указан полиелей, а также праздники Богородице в честь явлений Ее различных икон<sup>2</sup> (в современной практике в этих случаях чаще всего служитя бдение).

<sup>1</sup> В этих случаях в Типиконе имеется следующее указание: «Аще изволит настоятель, творим бдение» (см., например, Типикон, 8 ноября, 17 января и др.).

<sup>2</sup> Никольский К., прот. Пособие к изучению устава богослужения Православной Церкви. — СПб, 1907, С. 509.

Основные особенности праздников этой подгруппы следующие (указаны в 47-й главе Типикона):

поется «Блажен муж...» (1-й антифон 1-й кафизмы);

на «Господи возвах» стихиры на 6 или на 8;

3 паремии святому (празднику);

величание со стихами избранного псалма, прокимен и Евангелие на утрени;

канон святому на 8;

поются стихиры на «Хвалите» и Великое славословие.

*Малые праздники* также делятся на два разряда.

*Праздники со славословием* (или *святые со славословием*) обозначены в Месяцеслове знаком красной скобки с тремя точками посередине ☩. На утрени в эти дни поется Великое славословие, так же поются стихиры на «Хвалите», посвященные празднуемому событию. Но в праздники святых, имеющих славословие, поются каноны Октоиха, т.е. богослужение, в отличие от полиелейных праздников, совершается по двум книгам: Минее и Октоиху.

*Малые праздники второго вида* обозначены черной скобкой с тремя точками ☨, и святыи, которые имеют этот знак, называются *шестеричными* или «*святыми на 6*». В эти дни совершается вседневная вечерня и утренья с теми лишь особенностями, что на «Господи возвах» поются стихиры святому на 6 и на утрени поется (в современной практике читается) канон святому на 6 (в каждой песни канона 6 из 14 тропарей посвящены святому).

Святыи, не имеющие никакого знака в Месяцеслове называются *малыми* или *непразднуемыми* святыми. Этим святым положены только стихиры на «Господи возвах» и канон на 4 (т.е. по 4 тропаря в каждой песни канона).

## О БДЕННОМ СВЯТОМ, СЛУЧИВШЕМСЯ В НЕДЕЛЮ

Воскресное богослужение, соединяемое со службой бденному святому, в своем чинопоследовании принципиально не отличается от «обычного» воскресного богослужения, но в то же время имеет некоторые характерные особенности в своей изменяемой части (стихиры, тропари, канон и т. п.). Причем эти особенности существенно зависят от того, в какой период случится богослужение: пения Октоиха или в период пред- и попразднства двенадесятого праздника. Поэтому необходимо рассмотреть оба возможных варианта.

### В период пения Октоиха

Основные особенности богослужения (см. 3-ю главу Типикона) следующие:

#### *Малая вечерня*

**На «Господи воззвах» :**

стихиры воскресные (Октоих) — на 4;

«Слава» — стихира святому (Минея);

«И ныне» — богородичен Октоиха (настоящего гласа).

**На стиховне:**

одна стихира воскресная (Октоих);

1-й припев из стиховни Великой вечерни Минеи (т.е. святому);

1-я стихира святому (Минея, Великая вечерня);

1-й припев стиховни Великой вечерни Минеи (еще раз);

2-я стихира святому (Минея, Великая вечерня);

2-й припев стиховни Великой вечерни Минеи;

3-я стихира святому (там же);

«Слава» — стихира святому их малой вечерни (Минея);

«И ныне» — богородичен по гласу стихире «Славы»; причем возможны три варианта:

— если есть богородичен в самой службе святого, т.е. на ряду в Минее, то необходимо петь его (см., например, службу святому апостолу и евангелисту Иоанну Богослову, 26 сентября).

— если в Минее указаны начальные слова богородична, положенного на «И ныне», то его нужно искать в первом или втором приложении Минеи в соответствующем гласе (см., например, службу преподобному Сергию Радонежскому, 25 сентября).

— если нет никаких указаний на ряду, то следует петь стиховный богородичен Октоиха из малой вечерни соответствующего гласа (см., например, службу преподобным Антонию и Феодосию Печерских, 2 сентября).

*По «Ныне отпущаеши...» и Трисвятом:*

тропарь воскресный;

«Слава» — тропарь святого;

«И ныне» — богородичен воскресный по гласу тропаря святого.

### *Великая вечерня*

*На «Господи возвах»:*

стихиры на 10: Октоиха — 4, святому (Минея) — 6;

«Слава» — святому;

«И ныне» — догматик настоящего гласа.



После прокимна назначенный чтец читает *паремии*, находясь в середине храма перед праздничными иконами (обычно в таких случаях ставят два аналоя, причем на правый кладут икону Воскресения Христова, а на левый — икону празднуемого святого). Чтение паремий происходит следующим образом: в конце пения прокимна пономари закрывают царские врата (если паремии из Нового Завета — на праздники святых апостолов, то врата остаются открытыми).

Диакон, стоя на своем месте (слева от горнего места), возглашает: «Премудрость»;

Чтец: «(...) чтение» (произносит надписание паремии);

Диакон: «Вонмем».

Чтец читает первую паремию.

Точно такой же диалог имеет место и перед остальными двумя паремиями.

В конце третьей паремии диакон выходит на амвон для произнесения сугубой ектении.

### *На литии:*

поются стихира храму и стихиры святому Минеи (без припевов);

«Слава» — святому;

«И ныне» — богородичен по гласу славной стихиры из первого приложения, стиховный (если нет богородична в Минее на ряду). Если же в Минее указаны начальные слова богородична, то его необходимо искать в первом или втором приложении Минеи в соответствующем гласе.

Стихиры на стиховне:

воскресные (Октоих);

«Слава» — святому (Минея);

«И ныне» — богородичен по гласу стихиры «Славы» (определяется по тому же принципу, как и на литии (см. выше).

**По «Ныне отпускаеши...» и Трисвятом:**

«Богородице Дево...» (дважды);  
тропарь святому (единожды).

*Утренняя*

**По «Бог Господь...» :**

тропарь воскресный — дважды;

«Слава» — тропарь святому;

«И ныне» — воскресный богородичен по гласу тропаря святого.

По 1-й кафизме:

седальны Октоиха со стихом («Воскресни, Господи...»);

«Слава, и ныне» — богородичен воскресный настоящего гласа.

Однако, если этот богородичен был пропет на «И ныне» на «Бог Господь...» (при совпадении гласов воскресного тропаря и тропаря святому, что случается относительно редко), то необходимо в данном месте прочитать рядовой богородичен Октоиха.<sup>1</sup>

**Полиелей**

Во время пения *полиелейных псалмов* (134 и 135) духовенство, по обычаю, выходит на середину храма (без совершения каждения). По окончании полиелейных псалмов духовенство поет величание празднуемому святому, а затем начинается каждение храма. В это время хор поет величание святому со стихами избранного псалма (см. Ирмологий или Следованную Псалтирь, часть 2-я) следующим образом:

1-й стих псалма;

величание;

2-й стих псалма;

величание и т. д.

---

<sup>1</sup> Типикон, глава 52.

По Уставу положено пропеть весь избранный псалом, а затем воскресные тропари «Ангельский собор...»<sup>1</sup> (На практике величание поют всего 2-3 раза). Во время пения величаний и тропарей «Ангельский собор...» совершается каждение алтаря, иконостаса, молящихся и всего храма по чину.

По окончании тропарей поется «Аллилуйя» три раза, затем диакон по обычаю говорит малую ектению.

После возгласа «Яко благословися Имя Твое...» чтец читает *седальны по полиелеи* следующим образом:

ипакои гласа (Октоих);

седален святого по 1-й кафизме (без богородична);

седален святого по 2-й кафизме (без богородична);

«Слава» — седален святого по полиелеи;

«И ныне» — богородичен полиелейного седальна.

Затем следуют степенные антифоны, воскресный прокимен гласа и воскресное Евангелие по чину (все следующие песнопения до канона — воскресные, как в обычное воскресенье).

### **Канон**

Воскресный на 4; Богородице на 2 (Октоих) и святому на 8. Катавасия рядовая по Уставу.

По 3-й песни:

кондак и икос святому;

седален святому дважды (на практике — 1 раз);

«Слава и ныне» — богородичен седальна святому (Минея).

По 6-й песни:

кондак и икос воскресные.

По 9-й песни:

«Свят Господь Бог наш...», экзапостиларий (светилен) евангельский;

<sup>1</sup> Типикон, глава 17.

«Слава» — светилен святому;

«И ныне» — богородичен воскресного экзапостила-  
рия.

*На «Хвалите»:*

стихиры Октоиха — на 4,

стихиры святому на 4 со стихирой «Славы», при-  
чем последние два припева не воскресные, а из стихов-  
ни Великой вечерни святого;

«Слава» — евангельская стихира;

«И ныне» — «Проблагословенна еси...»

*По славословию:*

тропарь воскресный (конечный).

*Отпуст* — праздничный:

«Воскресый из мертвых, Христос истинный Бог  
наш, молитвами Пречистыя Своея Матере, святого  
(имярек), и всех святых, помилует и спасет нас, яко  
Благ и Человеколюбец».

На отпусте упоминается только празднуемый свя-  
той.

*На часах:*

тропарь воскресный;

«Слава» — тропарь святому;

«И ныне» — богородичен часа.

По «Отче наш» — кондаки воскресный и святого  
попеременно (на 1-м и 6-м — кондак воскресный, на  
3-м и 9-м — кондак святому).

*Литургия*

Блаженны на 10, начиная после «Блаженны крот-  
цыи...» :

Октоиха — 6, святому (3-я песнь канона) — 4, при-  
чем на «И ныне» необходимо прочитать богородичен  
из канона святому.

**Тропари и кондаки по входе:**

В Господском храме:

тропари: воскресный, святому;

«Слава» — кондак святому;

«И ныне» — кондак воскресный.

В Богородичном храме:

*тропари: воскресный, храмовому празднику (тропарь храма), святому;*

кондак воскресный;

«Слава» — кондак святому;

«И ныне» — кондак храма.

В храме святого:

тропари: воскресный, святому (празднуемому);

кондак воскресный;

«Слава» — кондак святому;

«И ныне» — «Предстательство христиан...»

**Прокимен, Апостол, Аллилуйя, Евангелие:**

Воскресный и святому.

*Причастны:* «Хвалите Господа с небес...» (воскресный) и святому.

*Отпуст:* праздничный (как на утрени, добавляется лишь имя автора Божественной Литургии — «иже во святых отца нашего Иоанна, архиепископа Константинопольского, Златоустага»).

## **В период предпразднства и попразднства**

В этом случае богослужение по своей структуре (чинопоследованию) совпадает с разобранным нами предыдущим случаем, но в то же время отличается от него лишь добавлением песнопений, посвященных празднику (предпразднству). Поэтому ниже будут указаны только те особенности богослужения, которыми дан-

ный вариант отличается от предыдущего (если бденный святой случится в неделю в период пения Октоиха).

Эти особенности указаны в 5-й уставной главе Общей Минеи («*Аще случится предпразднство или попразднство в неделю, а святому поется на 4- или на 6 или ему же и полиелей*»), а также в соответствующих Марковых главах 48-й главы Типикона (Месяцеслова): 8 сентября, 21 ноября, 26 декабря, 2 февраля, 7 августа, 16 августа.

### *Малая вечерня*

Никаких особенностей в сравнении с предыдущим случаем не имеет.

### *Великая вечерня*

#### *Стихиры на «Господи возвах...»:*

воскресные — 3; праздника<sup>1</sup> — 3; святому — 4;

«Слава» — стихира святому;

«И ныне» — догматик гласа.

На литии:

стихиры праздника (рядовые из стиховни вечерни);

«Слава» — святому;

«И ныне» — праздника (со стиховни утрени).

#### *Стихиры на стиховне:*

воскресные;

«Слава» — святому;

«И ныне» — праздника.

#### *По «Ныне отпускаеши...» и Трисвятом:*

тропарь праздника (дважды);

тропарь святого (единожды).

---

<sup>1</sup> Стихиры праздника берутся из Минеи со службы данного дня, а не из службы самого праздника.

## Утренняя

**По «Бог Господь...» :**

тропарь воскресный — дважды;  
«Слава» — тропарь святому;  
«И ныне» — тропарь праздника.

### Канон

Воскресный — 4; праздника — 4; святому — на 6.

По 3-й песни:

кондак и икос праздника;  
кондак и икос святого;  
седален святого;  
«Слава» — 2-й седален святого;  
«И ныне» — седален праздника.

По 6-й песни:

кондак и икос воскресные.

По 9-й песни:

«Свят Господь Бог наш...», экзапостиларий (светилен) евангельский;  
«Слава» — светилен святому;  
«И ныне» — светилен праздника.

## Часы

1-й час:

тропарь воскресный;  
«Слава» — тропарь праздника;  
кондак праздника.

3-й час:

тропарь воскресный;  
«Слава» — тропарь святому;  
кондак воскресный.

6-й час:

тропарь воскресный;  
«Слава» — тропарь праздника;

кондак святому.

**9-й час:**

тропарь воскресный;

«Слава» — тропарь святому;

кондак праздника.

### *Литургия*

**«Блаженны» на 12:**

воскресные — 4 тропаря;

праздника (рядовая песнь канона) — 4 тропаря;

святому (канон, 6-я песнь) — 4 тропаря;.

**Тропари и кондаки по входе:**

В храме Господском и святого — во всех случаях, в храме Богородичном — в поспразднство (предспразднство) Богородичного праздника:

тропари: воскресный, праздника, святому;

кондак воскресный;

«Слава» — кондак святому;

«И ныне» — кондак праздника.

В храме Богородичном в поспразднство Господского праздника:

тропари: воскресный, праздника, храма, святому;

кондаки: воскресный, храма;

«Слава» — кондак святому;

«И ныне» — кондак праздника.

*Задостойник* праздника (если поспразднство).



## О ПОЛИЕЛЕЙНОМ СВЯТОМ, СЛУЧИВШЕМСЯ В НЕДЕЛЮ

Богослужение полиелейному святому в неделю почти не отличается от празднования бденному святому в неделю. Поэтому, рассматривая также два возможных случая (в период пения Октоиха и в период предпразднства и попразднства), будем отмечать лишь те немногочисленные особенности, которыми богослужение полиелейному святому в неделю отличается от богослужения бденному святому в неделю.

Этому случаю посвящена 4-я глава Типикона, которая почти дублирует 3-ю главу Типикона (о бденном святом в неделю) и имеет следующие отличия.

### *Вечерня*

*По «Ныне отпущаеши...» и Трисвятом:*

«Богородице Дево...» (трижды; тропарь святому не поется).

### *Утренняя*

*Канон:*

воскресный — 4 тропаря;

крестовоскресный — 2;

Богородице — 2;

святому — на 6.

Если святой имеет два канона, тогда крестовоскресный канон опускается и читаются следующие каноны: воскресный — 4 тропаря;

Богородице — 2;

святому на 8 (из 2-х канонов).

*Отпуст:* дневной (поминается святой храма, местные святые и празднуемый святой<sup>1</sup> — см. Служебник).

### *Литургия*

Тропари и кондаки по входе:

В храме Спаса и Богородицы — как и в случае бденного святого в неделю.

В храме святого:

тропари: воскресный, храма, святого;

кондаки: воскресный, храма;

«Слава» — кондак святого;

«И ныне» — «Предстательство христиан...»

*Отпуст:* дневной (поминается святой храма, автор Литургии (святой Иоанн Златоуст), местные святые и празднуемый святой).

Полиелейный святой в неделю (в период пред- и по-празднства)

Данное богослужение в сравнении с богослужением бденному святому в неделю в период пред- и по-празднства имеет только три особенности:

### *Вечерня*

*По «Ныне отпускаеши...» и Трисвятом:*

«Богородице Дево...» — дважды;

тропарь праздника — единожды.

### *Утренняя*

*Отпуст:* дневной.

---

<sup>1</sup> На практике поминается не только празднуемый святой, но и все святые, имена которых на данный день приводятся в Месяцеслове.

*Литургия*

*Тропари и кондаки по входе:*

В храме Спаса и Богородицы — как и в случае бденного святого.

В храме святого:

тропари: воскресный, праздника, храма, святого;

кондаки: воскресный, храма;

«Слава» — кондак святому;

«И ныне» — кондак праздника.

*Отпуст:* дневной.

## О СВЯТОМ, ПОЕМОМ НА 6, СЛУЧИВШЕМСЯ В НЕДЕЛЮ

Все особенности данного богослужения указаны в 5-й главе Типикона. Однако в этой главе объединены богослужения шестеричному святому в неделю и славословному святому в неделю. Мы же сначала подробно укажем все особенности службы шестеричному святому в неделю (так как этот вариант встречается гораздо чаще), а затем объясним особенности, характерные для славословного святого. Варианты же соединения воскресной службы со службой шестеричному святому в период предпразднства и попразднства будут рассмотрены в пункте «О предпразднстве, попразднстве и непразднуемых святых, случившихся в неделю».

### *Малая вечерня*

Все стихиры воскресные по Уставу (см. «Современное православное богослужение», ч. 1, раздел «Малая вечерня»).

*По «Ныне отпускаеши...» :*

тропарь воскресный;

«Слава, и ныне» — богородичен воскресный гласа.

### *Великая вечерня*

*Стихиры на «Господи воззвах...» :*

воскресные — 6, святому — 4;

- «Слава» — святому ;  
«И ныне» — догматик гласа.

**Стихиры на литии:**

стихира храма;  
«Слава, и ныне».

Если храм Господский или Богородичный, то поется еще одна стихира храмового праздника;

Если храм святого, то поется богородичен стиховный из первого приложения по гласу храмовой стихире.

**Стихиры на стиховне:**

воскресные;

«Слава» — святому;

«И ныне» — богородичен стиховный из первого приложения по гласу стихире «Славы».

**По «Ныне отпущаеши...» и Трисвятом:**

«Богородице Дево...» — трижды.

*Утренняя*

**По «Бог Господь...» :**

тропарь воскресный — дважды;

«Слава» — тропарь святому;

«И ныне» — богородичен воскресный (3-е приложение) по гласу тропаря святому.

**По 1-й кафизме:**

седалны Октоиха;

«Слава, и ныне» — богородичен воскресный настоящего гласа. (Если он был пропет на «И ныне» по «Бог Господь...», то читается рядовой богородичен Октоиха).

До канона исполняются только воскресные песнопения.

***Канон***

Воскресный — на 4, Крестовоскресный — на 2, Богородице — на 2, святому — на 6.

Катавасия рядовая по Уставу.

***По 3-й песни:***

кондак и икос святому;

седален святому — дважды (на практике — 1 раз);

«Слава, и ныне» — богородичен Минеи.

***По 6-й песни:***

кондак и икос воскресные.

***По 9-й песни:***

«Свят Господь Бог наш...», экзапостиларий (светилен) евангельский;

«Слава» — светилен святому;

«И ныне» — богородичен евангельского экзапостилария.

***На «Хвалите»:***

Если есть у святого хвалитные стихиры:

воскресные — 4, святого — 4;

«Слава» — евангельская стихира;

«И ныне» — «Преблагословенна еси...»

Если святой не имеет хвалитных стихир:

воскресные — 8;

«Слава» — евангельская стихира;

«И ныне» — «Преблагословенна еси...»

***По славословию:***

тропарь воскресный конечный (один из двух, в зависимости от гласа недели).

*Отпуст:* дневной.

### Часы

Тропарь воскресный;  
«Слава» — тропарь святому;  
кондак воскресный (на всех часах).

### Литургия

#### **Блаженны на 10:**

Октоиха — 6 и святому — 4 (Минея, 3-я песнь канона).

#### **Тропари и кондаки по входе:**

В храме Господском:  
тропари: воскресный, святого;  
«Слава» — кондак святого;  
«И ныне» — кондак воскресный.

В храме Богородицы:  
тропари: воскресный, храма, святому;  
кондак воскресный;  
«Слава» — кондак святому;  
«И ныне» — кондак храма.

В храме святого:  
тропари: воскресный, храма, святого;  
кондаки: воскресный, храма;  
«Слава» — кондак святому;  
«И ныне» — «Предстательство христиан...»

*Прокимен, Аллилуйя:* гласа и святому.

*Апостол и Евангелие:* воскресные и святому.

*Причастны:* «Хвалите Господа с небес...» (воскресный) и святому.

*Отпуст:* дневной, с упоминанием автора Литургии (святого Иоанна Златоустого).

# ОСОБЕННОСТИ СЛУЖБЫ СЛАВОСЛОВНОМУ СВЯТОМУ В НЕДЕЛЮ

## *Великая вечерня*

### *Стихиры на литии:*

стихира храма и стихиры святому со стиховни вечерни;

«Слава» — стихира святому;

«И ныне» — богородичен стиховный из первого приложения по гласу славной стихиры.

## *Утренняя*

### *Стихиры на «Хвалите»:*

воскресные — 4, святому — 4;

«Слава» — евангельская;

«И ныне» — «Преблагословенна еси...»

## *Часы*

Тропарь воскресный;

«Слава» — тропарь святому (на всех часах);

кондаки попеременно (на 1-м и 6-м — кондак воскресный; на 3-м и 9-м — кондак святому).



## О ДВУХ НЕПРАЗДНУЕМЫХ СВЯТЫХ, СЛУЧИВШИХСЯ В НЕДЕЛЮ

Служба одному непразднуемому святому в неделю описана в 2-й главе Типикона и подробно разобрана в 1-м томе «Православного богослужения». Поэтому здесь мы рассмотрим объединение службы двум малым святым с воскресной службой. Основанием для нас будет служить 4-я уставная глава Общей Минеи: «О непразднуемом святом или дву, прилучающихся в неделю».

### *Малая вечерня*

Поются только воскресные песнопения по чину (см. раздел «Малая вечерня» в начале данной книги).

### *Великая вечерня*

#### ***Стихиры на «Господи воззвах...» :***

воскресные — 4, первому святому — 3, второму святому — 3;

«Слава» — первому святому ;

«И ныне» — догматик настоящего гласа.

#### ***Стихиры на литии:***

стихира храма;

«Слава, и ныне» —

— если храм Господский или Богородичный, то поется еще одна стихира храмового праздника;

— если храм святого, то поется богородичен стиховный из первого приложения по гласу храмовой стихиры.

**Стихиры на стиховне:**

воскресные;

«Слава» — первому святому;

«И ныне» — богородичен стиховный из первого приложения по гласу стихиры «Славы» (Если в Минее нет «Славы», то на «Слава и ныне» поется рядовой богородичен Октоиха).

**По «Ныне отпускаеши...» и Трисвятом:**

«Богородице Дево...» — трижды.

*Утренняя*

**По «Бог Господь...» :**

тропарь воскресный — 1 раз;

тропарь первому святому;

«Слава» — тропарь второму святому;

«И ныне» — богородичен воскресный по гласу тропаря второму святому.

**По 1-й кафизме:**

седальны Октоиха;

«Слава и ныне» — богородичен воскресный настоящего гласа. Однако, если этот богородичен был пропет на «И ныне» по «Бог Господь...» (при совпадении тропаря второму святому с гласом недели), то читается рядовой богородичен Октоиха.

До канона исполняются, по обычаю, только воскресные песнопения.

**Канон**

Воскресный — на 4; Богородице — на 2; первому святому — на 4; второму святому — на 4.

Катавасия рядовая по Уставу.

*По 3-й песни:*

кондак и икос первому святому;  
кондак и икос второму святому (если есть);  
седален первому святому;  
«Слава» — седален второму святому;  
«И ныне» — богородичен Минеи.

*По 6-й песни:*

кондак и икос воскресные.

*По 9-й песни:*

«Свят Господь Бог наш...», экзапостиларий (светилен) евангельский;  
светилен первому святому;  
«Слава» — светилен второму святому;  
«И ныне» — богородичен воскресного экзапостилария.

*Стихиры на «Хвалите»:*

воскресные — на 8;  
«Слава» — евангельская стихира;  
«И ныне» — «Препоблагословенна еси...»

*По славословию:*

тропарь воскресный.

*Часы*

На 1-м и 6-м часах:

тропарь воскресный;

«Слава» — тропарь первому святому.

На 3-м и 9-м часах:

тропарь воскресный;

«Слава» — тропарь второму святому.

Кондак воскресный на всех часах.

*Литургия*

*Блаженны:*

Если первому святому в Типиконе не указаны Блаженны, тогда поются только Блаженны Октоиха на 8.

Если первому святому указано в Типиконе петь Блаженны, то в этом случае поются Блаженны на 10: Октоиха — 6; первого святого — 4 (канон Минеи, 3-я песнь).

***Тропари и кондаки по входе:***

В храме Господском:

тропари: воскресный, первого святого, второго святого;

кондак первого святого;

«Слава» — кондак второго святого;

«И ныне» — кондак воскресный.

В храме Богородицы:

тропари: воскресный, храма, первого святого, второго святого;

кондаки: воскресный, первого святого;

«Слава» — кондак второго святого;

«И ныне» — кондак храма.

В храме святого:

тропари: воскресный, храма, первого святого, второго святого;

кондаки: воскресный, храма, первого святого;

«Слава» — кондак второго святого;

«И ныне» — «Предстательство христиан...»

*Прокимен, Апостол, Аллилуйя, Евангелие* — воскресные. Если указано в Типиконе чтение первому святому, тогда присоединяется его прокимен, Апостол, аллилуйя и Евангелие.

*Причастны:* «Хвалите Господа с небес...» и первому святому (если есть).

*Отпуст:* дневной

## О ПРЕДПРАЗДНСТВЕ, ПОПРАЗДНСТВЕ И НЕПРАЗДНУЕМЫХ СВЯТЫХ, СЛУЧИВШИХСЯ В НЕДЕЛЮ

Здесь мы рассмотрим соединение воскресной службы со службами предпразднства и попразднства и малого или шестеричного святого. Основаниями для наших рассуждений будут служить:

— 5-я уставная глава Общей Минеи: *«Аще прилучится предпразднство и попразднство в неделю, а святому поется на 4 или на 6 или ему же и полиелей»*;

— Марковы главы Типикона, в которых разбирается данный случай для каждого двенадцатого праздника в отдельности (7 сентября, 8 сентября, 20 ноября, 21 ноября и т. д.).

Если же в неделю в период предпразднства и попразднства случится память двух непразднуемых святых, то службу второму святому необходимо перенести на другой день, так как:

— в Типиконе нигде не рассматривается возможность соединения служб двум святым со службами предпразднства и попразднства и воскресным богослужением;

— Марковы главы 20 ноября (предпразднства Введения во храм Пресвятой Богородицы) и 26 ноября (отдание Введения во храм Пресвятой Богородицы в неделю) предписывают переносить службу второму святому (святому Проклу и святому Петру соответственно) на другой день, *«егда хочет еклисиарх»*.

### *Малая вечерня*

Поются только воскресные песнопения по чину (см. раздел «Малая вечерня» в начале данной книги).

### *Великая вечерня*

#### *Стихиры на «Господи воззвах...» :*

Малый святой:

воскресные — 4, праздника<sup>1</sup> — 3, святому — 3;

«Слава» — праздника (стихира, положенная на «И ныне»);

«И ныне» — догматик гласа.

Шестеричный святой:

воскресные — 3, праздника — 3, святому — 4;

«Слава» — святому;

«И ныне» — догматик гласа.

#### *Стихиры на литии:*

стихира храма и стихиры праздника (со стиховни вечерни);

«Слава, и ныне» — праздника.

#### *Стихиры на стиховне:*

воскресные;

«Слава» — святому;

«И ныне» — праздника. Если святому не положено стихиры на «Славу», тогда поется на «Слава, и ныне» стихира праздника.

#### *По «Ныне отпускаеши...» и Трисвятом:*

«Богородице Дево...» — дважды;

тропарь праздника — единожды.

---

<sup>1</sup> Праздничные стихиры берутся из богослужения данного дня, из «Господи воззвах...» или со стиховни (если два святых), но не из чинопоследования праздника.

## Утренняя

### *По «Бог Господь...» :*

тропарь воскресный — дважды;

«Слава» — тропарь святому;

«И ныне» — тропарь праздника (если нет тропаря святому, то «Слава, и ныне» — праздника).

### *По 1-й кафизме:*

седальны Октоиха;

«Слава, и ныне» — богородичен воскресный настоящего гласа.

До канона богослужение совершается по чину воскресной утрени.

### *Канон*

Воскресный — на 4; Богородице — на 2; праздника — на 4; святого — на 4.

Катавасия рядовая по Уставу.

### *По 3-й песни:*

кондак и икос праздника;

кондак и икос святого;

седален святого;

«Слава, и ныне» — седален праздника.

### *По 6-й песни:*

кондак и икос воскресные.

### *По 9-й песни:*

«Свят Господь Бог наш...», экзапостиларий евангельский;

«Слава» — светилен святому;

«И ныне» — светилен праздника. Если нет светильна святому, то по «Слава, и ныне» — светилен праздника.

### *Стихиры на «Хвалите»:*

Если святой не имеет хвалитных стихир:

воскресные — 4, праздника — 4 (со стиховни утрени, причем последние два припева — праздничные, а не воскресные);

«Слава» — евангельская стихира;

«И ныне» — «Преблагословенна еси...»

Если святой имеет хвалитные стихиры:

воскресные — 4, святому — 4;

«Слава» — евангельская стихира;

«И ныне» — «Преблагословенна еси...»

*По славословию:* тропарь воскресный.

*Отпуст:* дневной.

### *Часы*

*На 1-м и 6-м часах:*

тропарь воскресный;

«Слава» — тропарь праздника.

Кондак праздника.

*На 3-м и 9-м часах:*

тропарь воскресный;

«Слава» — тропарь святому (если нет тропаря святому, то читается тропарь праздника).

Кондак воскресный.

### *Литургия*

*Блаженны:*

Если святому в Типиконе не указаны Блаженны, тогда поются Блаженны на 10:

Октоиха — 6, праздника — 4 (канон, рядовая песнь).

Если святому указаны Блаженны, тогда поются Блаженны на 12:

Октоиха — 4; праздника — 4 (канон, рядовая песнь), святого — 4 (канон, 6-я песнь).



**Тропари и кондаки по входе:**

В храме Господском (во всех случаях) и в храме Богородицы в период предпразднства или попразднства Богородичного праздника:

тропари: воскресный, праздника, святого;

кондак воскресный;

«Слава» — кондак святого;

«И ныне» — кондак праздника.

В храме Богородицы в период предпразднства или попразднства Господского и в храме святого (во всех случаях):

тропари: воскресный, праздника, храма, святого;

кондак воскресный, кондак храма;

«Слава» — кондак святого;

«И ныне» — кондак праздника.

**Прокимен, Апостол, Аллилуйя, Евангелие, причастен:**

Если святому указаны апостольские и евангельские чтения, то прокимен, Апостол, аллилуйя и Евангелие — воскресный и святого.

Если святому не указано чтение, тогда прокимен, аллилуйя, причастен — воскресный, а Апостол и Евангелие — только рядовые.

*Задостойник:* праздника (в попразднство).

*Отпуст:* дневной.

# ОГЛАВЛЕНИЕ

## ЧАСТЬ I. БОГОСЛУЖЕНИЯ СУТОЧНОГО КРУГА

Малая вечерня . . . . .	5
Благовест . . . . .	5
9-й час . . . . .	5
Обычное начало . . . . .	6
Малая вечерня . . . . .	9
Всенощное бдение . . . . .	13
Благовест . . . . .	13
Облачение священнослужителей . . . . .	13
Каждение алтаря . . . . .	16
Начальный возглас великой вечерни . . . . .	17
Предначинательный псалом . . . . .	18
Каждение храма . . . . .	19
Великая ектения . . . . .	22
Вечерняя кафисма . . . . .	24
Малая ектения . . . . .	25
«Господи воззвах» . . . . .	25
Каждение на «Господи воззвах» . . . . .	26
Стихиры на «Господи воззвах» . . . . .	28
Вход с кадилом . . . . .	30
«Свете тихий» . . . . .	32
Вечерний прокимен . . . . .	33
Сугубая ектения . . . . .	34
«Сподоби Господи» . . . . .	35
Просительная ектения . . . . .	36
Лития . . . . .	38

Стихиры на стиховне . . . . .	42
«Ныне отпускаеши» и Трисвятое . . . . .	44
Отпустительный тропарь вечерни . . . . .	44
Благословение хлебов . . . . .	45
33-й псалом . . . . .	46
Воскресная утренняя . . . . .	47
Благовест к утрени . . . . .	47
Шестопсалмие . . . . .	48
Утренние молитвы . . . . .	49
«Бог Господь» . . . . .	49
Тропари на «Бог Господь» . . . . .	50
Утренние кафисмы . . . . .	51
Полиелей . . . . .	52
Прокимен утрени . . . . .	55
Утреннее Евангелие . . . . .	56
Целование Евангелия . . . . .	58
Канон . . . . .	60
Каждение на «Честнейшую» . . . . .	61
«Честнейшая» . . . . .	62
«Свят Господь Бог» . . . . .	63
Хвалитны псалмы . . . . .	63
Стихиры на «Хвалитех» . . . . .	64
Великое славословие и воскресный тропарь . . . . .	66
Сугубая и просительная ектении на утрени . . . . .	67
Отпуст утрени . . . . .	68
1-й час . . . . .	69
3-й и 6-й часы . . . . .	71
3-й час . . . . .	71
6-й час . . . . .	73
Божественная литургия по чину св. Иоанна Златоустого . . . . .	75
Входные молитвы . . . . .	75
Облачение священнослужителей . . . . .	78
Проскомидия . . . . .	81

Каждение алтаря и храма . . . . .	92
Литургия оглашенных . . . . .	93
Начальный возглас литургии . . . . .	94
Великая ектения. . . . .	94
1-й изобразительный антифон . . . . .	95
2-й изобразительный антифон . . . . .	97
3-й изобразительный антифон . . . . .	99
Малый вход (вход с Евангелием). . . . .	100
Тропари на малом входе. . . . .	103
Трисвятая песнь . . . . .	105
Чтение Апостола . . . . .	106
Чтение Евангелия . . . . .	109
Сугубая ектения . . . . .	112
Заупокойная ектения . . . . .	113
Ектения об оглашенных. . . . .	115
Литургия верных . . . . .	116
Херувимская песнь и великий вход . . . . .	118
1-я просительная ектения . . . . .	124
Символ веры . . . . .	125
Евхаристический канон . . . . .	126
«Достойно есть» . . . . .	131
2-я просительная ектения . . . . .	133
Молитва Господня . . . . .	134
Причастен . . . . .	136
Причащение священнослужителей . . . . .	136
Причащение мирян . . . . .	142
Благодарственная ектения по Причащении. . . . .	147
Заамвонная молитва . . . . .	147
Потребление Св. Даров . . . . .	149
Отпуст литургии	
Канонические правила Православной Церкви относительно совершения общественного богослужения. . . . .	151

Канонические правила Православной Церкви относительно совершения Таинства Евхаристии. . . . .	156
О совершении Божественной литургии вне стен храма . . . . .	162
О религиозном общении с иноверцами и еретиками . . . . .	164
О звоне к богослужению и во время богослужения . . . . .	171
Порядок звона при служении всеобщего бдения . . . . .	172
Порядок звона при вседневном богослужении . . . . .	172
Порядок звона при служении Божественной литургии . . . . .	172
Порядок звона при других службах . . . . .	173
Некоторые указания звонарю . . . . .	173
Об освещении храма во время богослужения . . . . .	175
Общие замечания об освещении храма . . . . .	175
Частные замечания об освещении храма . . . . .	175
О стоянии со свечами во время богослужения. . . . .	177
О светильниках, применяемых в освещении храма . . . . .	178
Кто возжигает светильники во время богослужения. . . . .	178
О паникадилах и люстрах, подвешиваемых в храмах . . . . .	179
Руководство для мирян, присутствующих за богослужением . . . . .	180
Канонические правила Православной Церкви относительно участия мирян в общественном богослужении . . . . .	180

Канонические правила относительно участия женщин в богослужении . . . .	182
Богослужебный Устав для мирян . . . .	187
Руководство пономарю при совершении церковных богослужений . . . . .	196
Обязанности пономаря при совершении всеобщего бдения . . . . .	197
Облачения каких цветов употребляют при богослужении в течение года . . . .	197
Обязанности пономаря при совершении Божественной литургии . . . . .	201
Памятка пономарю о церковном благочинии . . . . .	204
Правила поведения в алтаре . . . . .	204
Руководство псаломщику при совершении церковных богослужений . . . . .	206
При входе в храм . . . . .	206
При совершении вечерни . . . . .	206
При совершении полунощницы и утрени .	206
При совершении всеобщего бдения . . .	207
При совершении проскомидии . . . . .	207
При совершении литургии . . . . .	207
Домашнее приготовление к церковной службе . . . . .	207
Наставление церковному чтецу о том, как читать в храме . . . . .	208
Наставление псаломщику о том, как читать в храме Апостол и паремии . .	214
Вселенное собрание припевов канона . . .	217
Правила о богослужебном пении . . . . .	221
Канонические правила относительно богослужебного пения . . .	221
Некоторые указания церковным певчим .	222
Руководство диакону при совершении церковных богослужений . . . . .	224

При входе в храм . . . . .	224
При совершении вечерни . . . . .	224
При совершении полунощницы и утрени .	226
При совершении всенощного бдения . . .	226
При совершении проскомидии . . . . .	226
При совершении литургии. . . . .	227
О служении диакона, не приготовившегося к совершению Божественной литургии . .	228
Памятка иерею о церковном благочинии.	230
Правила благочинного поведения и священнослужения иерея в храме Божиим.	230
О языке богослужения . . . . .	231
Список литературы. . . . .	232

## ЧАСТЬ II. БОГОСЛУЖЕНИЯ СЕДМИЧНЫХ ДНЕЙ

Предварительные понятия . . . . .	237
Суточный круг богослужения . . . . .	237
Службы Часослова. . . . .	243
9-й час . . . . .	243
Идейное содержание 9-го часа . . . . .	243
Вечерня вседневная . . . . .	244
Идейное содержание вечерни . . . . .	244
Последование вседневной вечерни . . . .	244
Великая вечерня . . . . .	248
Дни, когда совершается Великая вечерня	248
Последование Великой вечерни . . . . .	249
Вечерняя трапеза. . . . .	252
Повечерие великое . . . . .	253
Идейное содержание повечерия . . . . .	253
Дни, в которые совершается Великое повечерие . . . . .	253

Последование Великого повечерия . . . . .	254
Обычное начало и 1-я часть . . . . .	254
2-я часть . . . . .	256
3-я часть . . . . .	257
Особенности Великого повечерия на 1-й седмице Великого поста. . . . .	260
Особенности Великого повечерия в пятницу 1-й седмицы Великого поста. . . . .	260
Особенности Великого повечерия в пятницу 2-й, 3-й и 4-й седмиц Великого поста . . . . .	261
Особенности Великого повечерия в пятницу Ваий (накануне Лазаревой Субботы) . . . . .	261
Особенности Великого повечерия в Великий Понедельник и Великий Вторник . . . . .	262
Особенности Великого повечерия во Вторник и Четверг сырной седмицы. . . . .	262
Особенности Великого повечерия, входящего в состав бдения . . . . .	262
1-я часть . . . . .	263
2-я часть . . . . .	264
3-я часть . . . . .	264
Особенности Великого повечерия в случае полиелейного праздника . . . . .	264
1-я часть . . . . .	264
3-я часть . . . . .	264
Повечерие малое . . . . .	265
Дни, когда совершается малое повечерие . . . . .	265
Последование малого повечерия . . . . .	265
Полунощница вседневная . . . . .	267
Идейное содержание полунощницы . . . . .	267
Виды полунощницы. . . . .	267
Последование вседневной полунощницы . . . . .	268
Обычное начало . . . . .	268
1-я часть . . . . .	268
2-я часть . . . . .	269



Особенности субботней полунощницы в отличие от вседневной . . . . .	270
Особенности праздничной полунощницы .	270
Утренняя . . . . .	271
Идейное содержание утрени . . . . .	271
Виды утрени в Православной Церкви . .	272
Последование вседневной утрени. . . . .	272
Канон на утрени . . . . .	275
Особенности утрени с Великим славословием . . . . .	280
Канон: . . . . .	280
1-й час . . . . .	282
Идейное содержание 1-го часа . . . . .	282
3-й и 6-й часы . . . . .	283
Идейное содержание 3-го часа . . . . .	283
Идейное содержание 6-го часа . . . . .	283
Последование Изобразительных . . . . .	284
Последование Изобразительных на великопостных часах . . . . .	285
Чин обедницы . . . . .	288
Последование обедницы . . . . .	288
Особенности чинопоследования Божественной литургии, совершаемой в седмичный день . . . . .	290
1-й антифон: . . . . .	291
2-й антифон: . . . . .	291
3-й антифон: . . . . .	291
Входной стих: . . . . .	292
Чин о панагии и дневная трапеза . . . . .	293
Объединение служб седмичных дней со службами Минеи . . . . .	298
Служба бденному святому . . . . .	298
Малая вечерня . . . . .	299
На «Господи воззвах...»: . . . . .	299

На стиховне: . . . . .	299
По «Ныне отпускаеши...»: . . . . .	299
Великая вечерня . . . . .	299
Стихиры на «Господи воззвах...»: . . . . .	299
Паремии святому: . . . . .	300
Стихиры на литии: . . . . .	300
Стихиры на стиховне: . . . . .	300
По «Ныне отпускаеши...»: . . . . .	300
Утренняя . . . . .	300
По «Бог Господь...»: . . . . .	300
Кафизмы: . . . . .	301
Седальны по кафизмам: . . . . .	301
По окончании избранного псалма: . . . . .	301
Канон . . . . .	302
По 3-й песни: . . . . .	303
По 6-й песни: . . . . .	303
По 9-й песни: . . . . .	303
Стихиры на «Хвалите...»: . . . . .	303
По Великом славословии: . . . . .	303
На часах: . . . . .	304
Литургия. . . . .	304
Тропари и кондаки при входе: . . . . .	304
Особенности всенощного бдения в субботу .	304
О полиелейном святом . . . . .	305
Великая вечерня . . . . .	305
Стихиры на «Господи воззвах...»: . . . . .	305
Паремии святому: . . . . .	306
Стихиры на стиховне: . . . . .	306
По «Ныне отпускаеши...»: . . . . .	306
Малое повечерие . . . . .	306
Канон: . . . . .	306
По Трисвятом: . . . . .	306
Полунощница . . . . .	307
Утренняя . . . . .	307
По «Бог Господь...»: . . . . .	307
Кафизмы: . . . . .	307
Седальны по кафизмам: . . . . .	307

Полиелей: . . . . .	307
Канон . . . . .	307
По 3-й песни: . . . . .	308
По 6-й песни: . . . . .	308
По 9-й песни: . . . . .	308
Стихиры на «Хвалите»: . . . . .	308
По Великом славословии: . . . . .	309
На часах . . . . .	309
Литургия. . . . .	309
Блаженны: . . . . .	309
Тропари и кондаки при входе: . . . . .	309
Особенности полиелейного богослужения в субботу . . . . .	310
О святом, имеющем славословие . . . . .	310
Виды славословных служб. . . . .	311
Вечерня . . . . .	311
Стихиры на «Господи воззвах...»: . . . . .	311
Стихиры на стиховне: . . . . .	312
По «Ныне отпускаеши...»: . . . . .	312
Малое повечерие . . . . .	312
Канон: . . . . .	312
По Трисвятом: . . . . .	312
Полунощница . . . . .	312
Утренняя . . . . .	312
По «Бог Господь...»: . . . . .	312
Кафизмы: . . . . .	312
Канон (кроме субботы) . . . . .	313
По 3-й песни: . . . . .	313
По 6-й песни: . . . . .	313
По 9-й песни: . . . . .	313
Стихиры на «Хвалите»: . . . . .	313
По славословию: . . . . .	314
На часах . . . . .	314
Литургия. . . . .	314
Тропари и кондаки по входе: . . . . .	314
Особенности службы славословному святому в субботу . . . . .	315

О святом, поемом на 6 . . . . .	316
Вечерня (кроме субботы) . . . . .	316
Стихиры на «Господи воззвах...»: . . . . .	316
Стихиры на стиховне: . . . . .	317
По «Ныне отпускаеши...»: . . . . .	317
Малое повечерие и полунощница . . . . .	317
Утреня . . . . .	318
По «Бог Господь...»: . . . . .	318
Кафизмы по Уставу. . . . .	318
Канон . . . . .	318
По 3-й песни: . . . . .	318
По 6-й песни: . . . . .	318
По 9-й песни: . . . . .	318
Стихиры на «Хвалите» (если есть):. . . . .	319
Стихиры на стиховне: . . . . .	319
По «Благо есть...»: . . . . .	319
На часах . . . . .	319
Литургия. . . . .	320
Антифоны изобразительные: . . . . .	320
Блаженны: . . . . .	320
О неспразднуемых святых. . . . .	320
Вечерня . . . . .	321
Стихиры на «Господи воззвах...»: . . . . .	321
Стихиры на стиховне: . . . . .	321
По «Ныне отпускаеши...»: . . . . .	322
Малое повечерие или полунощница . . . . .	322
Утреня: . . . . .	322
По «Бог Господь...»: . . . . .	322
Канон . . . . .	323
По 3-й песни: . . . . .	323
По 6-й песни: . . . . .	323
По 9-й песни: . . . . .	323
По 3-й песни: . . . . .	324
По 6-й песни: . . . . .	324
По 9-й песни: . . . . .	324
Стихиры на стиховне: . . . . .	324
По «Благо есть...»: . . . . .	325

На часах: . . . . .	325
Литургия. . . . .	325
Антифоны . . . . .	325
Тропари и кондаки по входе: . . . . .	326
<b>О непразднуемых святых, если случатся в субботу . . . . .</b>	<b>327</b>
Вечерня . . . . .	328
Стихиры на «Господи воззвах...»: . . . . .	328
Стихиры на стиховне: . . . . .	328
По «Ныне отпускаеши...»: . . . . .	329
Малое повечерие . . . . .	329
Каноны Октоиха: . . . . .	329
По Трисвятом: . . . . .	329
Полунощница . . . . .	329
Утренняя . . . . .	330
По «Бог Господь...»: . . . . .	330
<b>Канон . . . . .</b>	<b>330</b>
Катавасия: . . . . .	331
По 3-й песни: . . . . .	331
По 6-й песни: . . . . .	331
По 9-й песни: . . . . .	331
Хвалитные стихиры: . . . . .	331
Стихиры на стиховне: . . . . .	332
По «Благо есть...»: . . . . .	332
На часах: . . . . .	332
Литургия. . . . .	333
Блаженны: . . . . .	333
Тропари и кондаки по входе: . . . . .	333
Прокимен, Апостол, аллилуия, Евангелие, причастны: . . . . .	334
<b>О бденном или полиелейном святом, если случится в период предпразднства или попразднства двенадцатого праздника в седмичный день . . . . .</b>	<b>334</b>
Малая вечерня . . . . .	334
Стихиры на «Господи воззвах...»: . . . . .	335
Стихиры на стиховне: . . . . .	335

По «Ныне отпускаеши...»:	335
Великая вечерня . . . . .	335
Стихиры на «Господи воззвах...» . . . . .	335
По «Ныне отпускаеши...»:	336
Малое повечерие (если не совершается бдение). . . . .	336
Полунощница (если не совершается бдение). . . . .	336
Утренняя . . . . .	337
По «Бог Господь...»:	337
Седальны по кафизмам:	337
Канон . . . . .	338
По 3-й песни: . . . . .	338
По 6-й песни: . . . . .	338
По 9-й песни: . . . . .	338
Стихиры на «Хвалите» на 6: . . . . .	338
По Великом славословии: . . . . .	339
На часах . . . . .	339
Литургия . . . . .	339
Блаженны на 8: . . . . .	339
Тропари и кондаки по входе: . . . . .	339
Прокимен, аллилуия: . . . . .	341
Апостол и Евангелие: . . . . .	341
О святом на 6 или малом святом, если случится в период предпразднства или попразднства в седмичный день . . . . .	341
Вечерня . . . . .	342
Стихиры на «Господи воззвах...», на 6: . . . . .	342
Стихиры на стиховне: . . . . .	342
По «Ныне отпускаеши...»:	342
Малое повечерие . . . . .	343
По Трисвятом: . . . . .	343
Полунощница . . . . .	343
Утренняя . . . . .	343
По «Бог Господь...»:	343
Седальны по кафизмам: . . . . .	344
Канон . . . . .	344

По 3-й песни: . . . . .	344
По 6-й песни: . . . . .	344
По 9-й песни: . . . . .	344
По 3-й песни: . . . . .	345
По 6-й песни: . . . . .	345
По 9-й песни: . . . . .	345
По 3-й песни: . . . . .	345
По 6-й песни: . . . . .	346
По 9-й песни: . . . . .	346
Стихиры на «Хвалите» (если есть): . . . . .	346
Стихиры на стиховне: . . . . .	346
По «Благо есть...»: . . . . .	347
На часах . . . . .	347
Литургия. . . . .	347
Входной стих: . . . . .	348
Тропари и кондаки по входе: . . . . .	348
<b>Приложения . . . . .</b>	<b>351</b>
<b>Об объединении служб воскресного дня</b>	
<b>со службами Минеи . . . . .</b>	<b>351</b>
О «знаках» Месяцеслова . . . . .	351
<b>О бденном святом, случившемся в неделю .</b>	<b>355</b>
<b>В период пения Октоиха . . . . .</b>	<b>355</b>
Малая вечерня . . . . .	355
На «Господи возвах» : . . . . .	355
На стиховне: . . . . .	355
По «Ныне отпускаеши...» и Трисвятом: . . . . .	356
Великая вечерня . . . . .	356
На «Господи возвах»: . . . . .	356
На литии: . . . . .	357
По «Ныне отпускаеши...» и Трисвятом: . . . . .	358
Утреня . . . . .	358
По «Бог Господь...» : . . . . .	358
Полиелей . . . . .	358
Канон . . . . .	359
На «Хвалите»: . . . . .	360
По славословии: . . . . .	360

На часах: . . . . .	360
Литургия. . . . .	360
Тропари и кондаки по входе: . . . . .	361
Прокимен, Апостол, Аллилуйя, Евангелие: . . . . .	361
<b>В период предпразднства и попразднства</b>	<b>361</b>
Малая вечерня . . . . .	362
Великая вечерня . . . . .	362
Стихиры на «Господи воззвах...»: . . . . .	362
Стихиры на стиховне: . . . . .	362
По «Ныне отпускаеши...» и Трисвятом: . . . . .	362
Утреня . . . . .	363
По «Бог Господь...»: . . . . .	363
Канон . . . . .	363
Часы. . . . .	363
Литургия. . . . .	364
«Блаженны» на 12: . . . . .	364
Тропари и кондаки по входе: . . . . .	364
<b>О полиелейном святом, случившемся</b>	
<b>в неделю . . . . .</b>	<b>365</b>
Вечерня . . . . .	365
По «Ныне отпускаеши...» и Трисвятом: . . . . .	365
Утреня . . . . .	365
Канон: . . . . .	365
Литургия. . . . .	366
Вечерня . . . . .	366
По «Ныне отпускаеши...» и Трисвятом: . . . . .	366
Утреня . . . . .	366
Литургия. . . . .	367
Тропари и кондаки по входе: . . . . .	367
<b>О святом, поемом на 6, случившемся</b>	
<b>в неделю . . . . .</b>	<b>368</b>
Малая вечерня . . . . .	368
По «Ныне отпускаеши...»: . . . . .	368
Великая вечерня . . . . .	368



Стихиры на «Господи воззвах...» :	368
Стихиры на литии:	369
Стихиры на стиховне:	369
По «Ныне отпускаеши...» и Трисвятом:	369
Утреня . . . . .	369
По «Бог Господь...» :	369
По 1-й кафизме:	369
Канон . . . . .	370
На «Хвалите»:	370
По славословию:	370
Часы . . . . .	371
Литургия . . . . .	371
Блаженны на 10:	371
Тропари и кондаки по входе:	371

### Особенности службы славословному

святому в неделю . . . . .	372
Великая вечерня . . . . .	372
Стихиры на литии:	372
Утреня . . . . .	372
Стихиры на «Хвалите»:	372
Часы . . . . .	372

### О двух непразднуемых святых,

случившихся в неделю . . . . .	373
Малая вечерня . . . . .	373
Великая вечерня . . . . .	373
Стихиры на «Господи воззвах...» :	373
Стихиры на литии:	373
Стихиры на стиховне:	374
По «Ныне отпускаеши...» и Трисвятом:	374
Утреня . . . . .	374
По «Бог Господь...» :	374
По 1-й кафизме:	374
Канон . . . . .	374
Стихиры на «Хвалите»:	375
По славословию:	375
Часы . . . . .	375

Литургия. . . . .	375
Блаженны: . . . . .	375
Тропари и кондаки по входе: . . . . .	376
<b>О предпразднстве, попразднстве и непразднуемых святых, случившихся в неделю . . . . .</b>	<b>377</b>
Малая вечерня . . . . .	378
Великая вечерня . . . . .	378
Стихиры на «Господи воззвах...» : . . . . .	378
Стихиры на литии: . . . . .	378
Стихиры на стиховне: . . . . .	378
По «Ныне отпускаеши...» и Трисвятом: . . . . .	378
Утреня . . . . .	379
По «Бог Господь...» : . . . . .	379
По 1-й кафизме: . . . . .	379
Канон . . . . .	379
Стихиры на «Хвалите»: . . . . .	379
Часы. . . . .	380
На 1-м и 6-м часах: . . . . .	380
На 3-м и 9-м часах: . . . . .	380
Литургия. . . . .	380
Блаженны: . . . . .	380
Тропари и кондаки по входе: . . . . .	381
Прокимен, Апостол, Аллилуйя, Евангелие, причастен: . . . . .	381

**ПРАВОСЛАВНОЕ БОГОСЛУЖЕНИЕ**  
**Практическое руководство для клириков и мирян**  
**Часть I. Богослужения суточного круга**  
**Часть II. Богослужения седмичных дней**

*Составители: И.В. Гаслов, А.С. Кашкин*

*Ответственный редактор А.В. Блинский*  
*Редактор и корректор М.А. Антипов*  
*Художественный редактор С.В. Алексеев*  
*Художник В.П. Федорин*  
*Фото А.А. Френкель*  
*Технический редактор Л.В. Человечкова*

Издательство «САТИСЪ»,  
лицензия ИД № 05426 от 20.07.2001 г.  
Межрегиональный фонд «ДЕРЖАВА»,  
лицензия ИД № 02981 от 06.10.2000 г.  
199034, Санкт-Петербург, В.О., Большой пр., 8/4, лит А.  
Тел./факс (812) 323-63-42.  
e-mail: [satis-redakt@yandex.ru](mailto:satis-redakt@yandex.ru) [www.satis.spb.ru](http://www.satis.spb.ru)  
Отдел сбыта 305-07-78, 323-63-21.  
e-mail: [satis-com@yandex.ru](mailto:satis-com@yandex.ru)  
Представительство в Москве:  
8 916 332-55-45.  
ул. Савеловская Линия, владение 35, строение 2.  
Проезд до ст.м. «Дмитровская».

Подписано в печать 07.11.2011.  
Формат 84×108<sup>1</sup>/<sub>зз</sub>. Печ. л. 25. Тираж 5000 экз. Заказ № 5391.

Отпечатано с готовых диапозитивов  
в ИПК ООО «Ленинградское издательство».  
194044, Санкт-Петербург, ул. Менделеевская, д. 9.  
Телефон/факс: (812) 495-56-10

Дорогие братья и сестры!

**КНИГИ ИЗДАТЕЛЬСТВА «САТИСЬ»  
И ДРУГИХ ПРАВОСЛАВНЫХ ИЗДАТЕЛЬСТВ  
ВЫ МОЖЕТЕ ЗАКАЗАТЬ ПО ПОЧТЕ**

В связи с тем, что в церковные лавки и магазины поступают далеко не все книги издательства «Сатись» и других православных издательств, советуем вам активно использовать возможность заказа и приобретения православных книг через систему «Книга — почтой» и интернет-магазин

Полную информацию о имеющихся книгах вы можете получить на **нашем сайте**:

[www.satis.spb.ru](http://www.satis.spb.ru)

Высылаем каталог.

**ВНИМАНИЕ!** Не забудьте прислать чистый конверт

Заказать книги можно по почте:

199034, Санкт-Петербург, В.О., Большой пр., 8/4  
лит. А. Православное издательство «Сатись»

Заявку на книги можно отправить  
по электронной почте на адрес:

[satis.spb@gmail.com](mailto:satis.spb@gmail.com)

или в интернет-магазин

[www.satis-spb.ru](http://www.satis-spb.ru)

Заказать книги можно, обратившись  
по телефону в издательство «Сатись»

8(812) 323-63-21 (отдел сбыта)

8(812) 323-63-42 (редакция)

---

Эта книга, рассказывающая  
о практической стороне  
Православного богослужения,  
предназначена для всех  
православных христиан  
и в особенности  
для лиц церковного клира.

Книга содержит  
подробные комментарии  
каждого момента богослужения,  
практические указания для мирян,  
звонарей, пономарей, чтецов,  
певцов и священнослужителей,  
а также более 150 пояснительных  
схем и иллюстраций.

В книге приведены  
различные практики отправления  
церковных богослужений.

---

Книга рекомендуется  
в качестве учебного пособия  
для духовных учебных заведений.

**САТНЕСЪ**